

Betjeningsvejledning

Takeuchi Gravemaskine

Type TB290

Serie nummer: 185100001-----

Serie nummer: 192000001-----



Indholdsfortegnelse.

Indholdsfortegnelse	2
Introduktion	3
Beskrivelse af maskinen	4
Sikkerhed	7
Styring & Manøvrering	39
Driftsinstruktioner	93
Transport	122
Vedligeholdelse	127
Fejlfinding	192
Specifikationer	212
Ekstraudstyr	238
Reklamationsbestemmelser	257

SIKKERHEDSSYMBOLER!



Dette symbol betyder "Vær opmærksom på" - Skærpet opmærksomhed - din sikkerhed kan være i fare. Meddelelsen som følger efter symbolet indeholder en vigtig information om din sikkerhed. Læs og forstå denne meddelelse for at undgå at personer kommer ud for uheld og ulykke.

- Det er Ejeren eller Arbejdsgiverens ansvar at instruere operatøren i korrekt og sikkert brug af denne gravemaskine. Alle personer som bruger gravemaskinen skal gøres bekendt med efterfølgende informationer.
- Alle førere skal have en grundig instruktion i alle gravemaskinens funktioner inden brug af maskinen.
- Afprøv og test alle maskinens funktioner på et sikkert prøveområde inden maskinen tages i brug på arbejdspladsen.

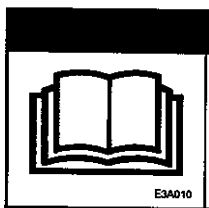

Advarsel!

Forkert betjening, inspektion og vedligeholdelse af denne maskine kan blive årsag til alvorlig skade og i værste tilfælde årsag til personskade.

Læs! Og **forstå** denne vejledning i betjening af maskinen før nogen for form brug af maskinen.

- Opbevar altid betjeningsvejledningen i maskinen. Hvis den bliver beskadiget eller bortkommer rekvireres en ny fra Takeuchi forhandleren. Ved salg eller anden ændring af ejerforhold skal betjeningsvejledningen følge maskinen til den nye ejer.
- Takeuchi forhandlere leverer maskiner iht. De lokale sikkerhedsregler, standarder og love. Hvis en maskine købes/importeres fra et andet land, kan sikkerhedsregler og love være anderledes i forhold til gældende lov for Danmark. I sådanne tilfælde bedes de kontakte Takeuchi importøren for det pågældende land med henblik på at kontrollere at maskinen overholder dansk lovgivning.
- Bemærk! At beskrivelser/diagrammer kan afvige fra specifikationer på Deres maskine.

Det er Deres ansvar at maskinen opfylder alle regulativer - og at producentens instruktioner om betjening, inspektion og vedligeholdelse overholdes.

Praktisk taget alle ulykker opstår, fordi man undlader at kontrollere, vedligeholde eller anvende maskinen i overensstemmelse med de grundlæggende sikkerheds-bestemmelser.

Vi beder dig derfor om at læse denne betjeningsvejledning omhyggeligt, før du kontrollerer, reparerer eller anvender maskinen. Læs alle sikkerhedsoplysningerne, som forklarer, hvordan man kan forhindre, at problemer opstår. Du skal forstå og huske dem, før du går videre. Du må heller ikke køre med maskinen, før du er helt sikker på, at du forstår, hvordan den skal manøvreres, vedligeholdes og anvendes.

Det er umuligt at forudse alle færemomenter, og vi vil ikke foregive, at advarslerne i denne vejledning eller på maskinen dækker alle tænkelige situationer. Derfor beder vi dig om altid at være forsigtig og følge alle relevante sikkerhedsanvisninger, når du kører med maskinen, så skader på personer og maskine undgås.

Signal ord!

VIGTIGT! Ordet "vigtigt" med fed skrift anvendes i teksten til at angive, at den efterfølgende information er vigtig ved anvendelse af maskinen.

FARE! Ordet "fare" med fed skrift anvendes i teksten til at advare mod en overhængende farlig situation, som kan forårsage alvorlige personskader eller dødsulykker, hvis den ikke forebygges.

ADVARSEL! Ordet "advarsel" med fed skrift anvendes i teksten til at advare mod en eventuel farlig situation, som kan forårsage alvorlige personskader eller dødsulykker, hvis den ikke forebygges.



FORSIGTIG! Ordet "forsigtig" med fed skrift anvendes i teksten til at advare mod en eventuel farlig situation, som kan forårsage mere eller mindre alvorlige personskader eller dødsulykker, hvis den ikke forebygges.



Dette symbol markerer en farlig situation eller en ulovlig handling.

ADVARSEL

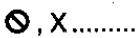
Forklaring på grafiske symboler:

	Forbudt
	Låst
	Låst op

BESKRIVELSE AF MASKINEN

Indledning

Denne vejledning beskriver drift, kontrol og vedligeholdelse af maskinen samt de sikkerheds-anvisninger, der skal overholdes under disse arbejder. Hvis De har spørgsmål om maskinen, Bedes de kontakte Takeuchi forhandleren eller -værkstedet.

Opbevaringsrum til betjeningsvejledningen.

Rummet til opbevaring af betjeningsvejledningen er vist på nedenstående billede.

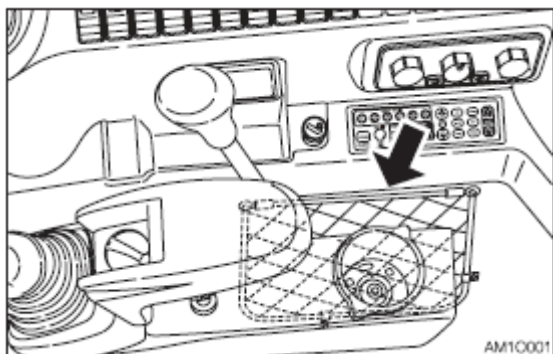

1. Anbring betjeningsvejledningen i plastikæsken og opbevar den i rummet bag i opbevaringslommen.

Serienummer.

Kontroller maskinens og motorens serienumre og skriv dem på de dertil beregnede linier nedenfor.

Maskinnummer: _____

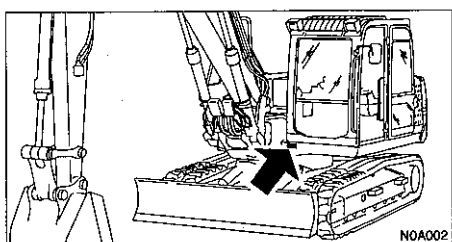

Motornummer: _____

Findes her på serie nr. 185100001 eller senere

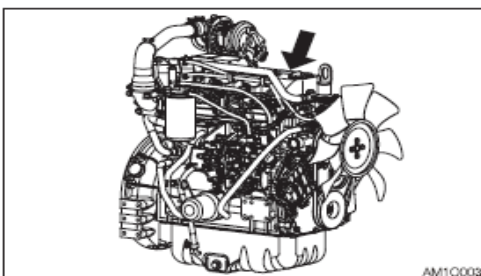

Findes her på serie nr. 190200001 eller senere

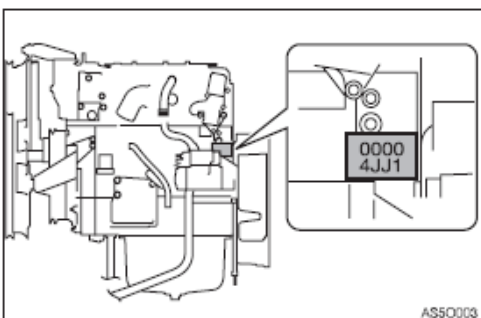

BESKRIVELSE AF MASKINEN

Frem, tilbage, venstre og højre

Frem, tilbage, venstre og højre på maskinen betyder i denne vejledning set fra førersædet med dozerbladet synligt foran.

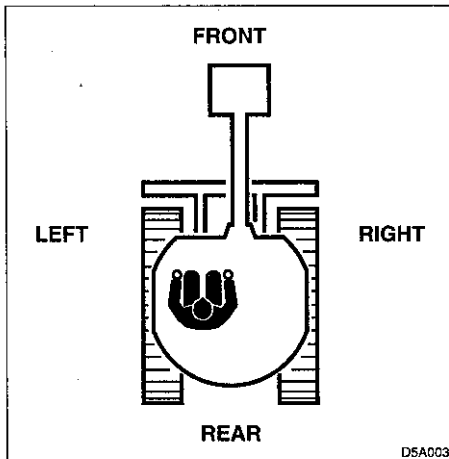

Bestemmelsesmæssig anvendelse

Denne maskine må primært anvendes

Til følgende opgaver:

- Udgravning
- Grøftegravning
- Vejgrøfter
- Planering
- Læsning

Egenskaber

- Hydro monteret førerhus som mindsker vibrationer
- Automatisk skift til lavere køre gear
- Selvjusterende bæltestrømning
- Lav motorstøj og formindsket udstødningsgasser
- Elektronisk styring af ekstra hydraulik udtag.
- Automatisk og manuel omdrejningsnedsættelse på motor
- Motorstop system ved nødsituationer (f.eks.for lav olietryk og for høj vandtemperatur m.m.)

Indkøringsperiode

Så længe maskinen er ny, skal du følge nedenstående anvisninger i de første 100 driftstimer (ifølge timetælleren).

Hvis du lader en ny maskine arbejde hårdt uden at køre den til, vil det medføre en hurtigere reduktion af maskinens ydeevne og afkorte maskinens levetid.

Opvarm motoren og hydraulikolien tilstrækkeligt.

Undgå kraftige belastninger og hurtige bevægelser. Arbejd med en belastning på ca. 80% af den maksimale belastning.

Undgå voldsomme starter, kraftige accelerationer, pludselige retningskift og kraftige opbremsninger (medmindre det er nødvendigt).



Sikkerhed.

Generelle sikkerhedsforanstaltninger	8
Forberedelse af sikkerhedsforanstaltninger	9
Sikkerhed	13
Sikkerhed ved start	15
Sikkerhed forholdsregler under drift	16
Sikkerhed ved standsning	25
Sikkerhed under transport	25
Sikkerhed ved vedligeholdelse	27
Sikkerhedsskilte	34

SIKKERHED - GENERELLE SIKKERHEDSFORANSTALTNINGER

Overhold alle sikkerhedsbestemmelser

Drift, kontrol og vedligeholdelse af denne maskine må kun udføres af uddannede og kvalificerede personer.

Alle love, bestemmelser, forholdsregler og sikkerhedsprocedurer skal være forstået og skal følges under drift, kontrol og vedligeholdelse af denne maskine. Udfør ikke arbejde, kontrol og vedligeholdelse på denne maskine, hvis du er under indflydelse af alkohol, stoffer eller medicin, hvis du er træt eller ikke har fået tilstrækkelig søvn.

Brug egnet beklædning og personlige værnemidler



Gå ikke med løstsiddende tøj eller tilbehør som kan hænge fast i håndtag eller bevægelige dele.

Gå ikke med olie- eller brændstofvædet tøj som kan blive antændt.

Brug Sikkerhedshjelm, sikkerhedssko, øjenværn, filtermaske, kraftige handsker, høreværn og andet beskyttelsesudstyr i overensstemmelse med, hvad jobbet kræver. Brug det nødvendige beskyttelsesudstyr, som f.eks. sikkerhedsbriller og filtermaske, når du arbejder med slibemaskine, hamre eller trykluft, da metalsplinter eller andre genstande kan flyve omkring og forårsage alvorlige personskader.

Brug høreværn, når du arbejder med maskinen. Kraftig støj i lang tid kan forårsage høreskader og endda med fuldstændigt tab af hørevnen.

Anskaf en ildslukker og førstehjælpsudstyr

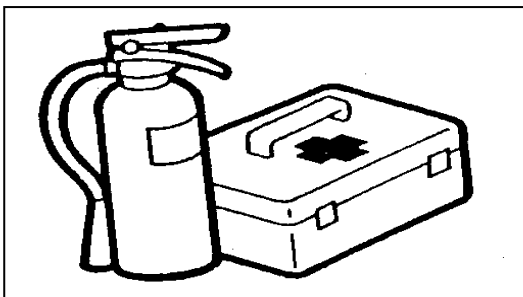

Du skal vide, hvor ildslukkeren og førstehjælpskassen er placeret, og hvordan man anvender dem.

Du skal vide, hvordan man tilkalder Falck og/eller brandvæsen.

Fjern aldrig sikkerhedsudstyr

Forvis dig om, at alle beskyttelsesanordninger, skærme, døre osv. er på plads og sikre. Reparer eller udskift beskadigede komponenter, før du tager maskinen i brug.

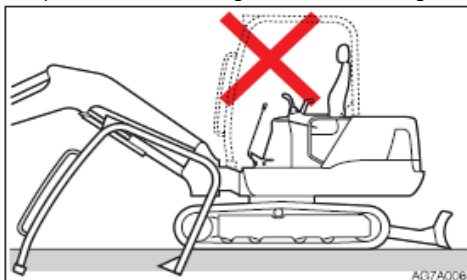

Du skal vide, hvordan man aktiverer sikkerhedslåsen, sikkerhedsselen og andet sikkerhedsudstyr og hvordan man bruger dem korrekt.

Fjern aldrig sikkerhedsudstyr, medmindre det skal til service. Hold alt sikkerhedsudstyr i god og driftssikker stand

SIKKERHED - GENERELLE SIKKERHEDSFORANSTALTNINGER

Anvend signal- og flagmand

Du skal kende og anvende de håndsignaler som er nødvendige til specielle jobs og kontrollere, hvem der er ansvarlig for signalgivningen.

Alt personale skal fuldt ud forstå alle signaler.

Føreren skal kun reagere på signaler fra den udpegede signalmand, men skal når som helst adlyde et stopsignal, også fra andre end signalmanden.

Signalmanden skal stå fuldt synlig når han signalerer.

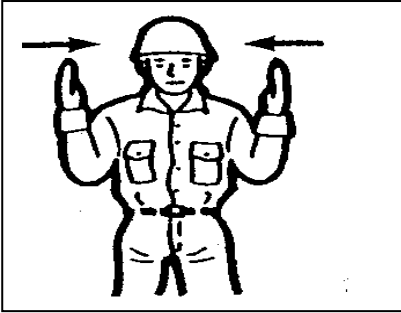

Bloker manøvrebevægelserne ved at løfte venstre manørekonsol op, før du forlader førerpladsen

Før du forlader førerpladsen, skal det venstre manørekonsol løftes op i låst position og motoren skal standses. Hvis manørekonsollen ikke er løftet op og man utilsigtet kommer til at påvirke et af håndtagene, kan maskinen pludselig begynde at bevæge sig og forårsage personskader eller dødsulykker.

Før du forlader førerpladsen, skal arbejdsudstyret sættes ned på jorden, den venstre manørekonsol løftes op og motoren standses. Fjern startnøglen og tag den med dig.

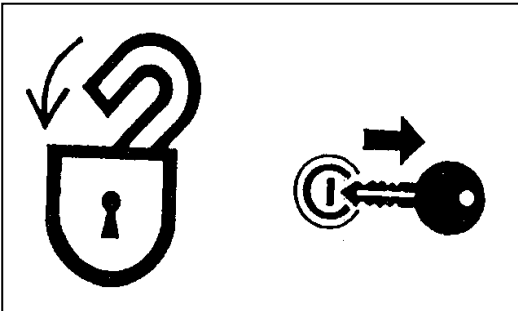

SIKKERHED - GENERELLE SIKKERHEDSFORANSTALTNINGER

Undgå brand- og eksplosionsfare

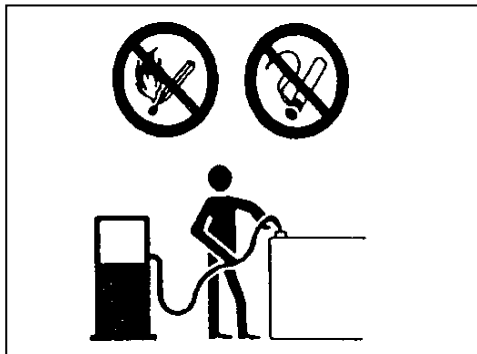

Åben ikke ild i nærheden af brændstof, hydraulik olie, Fedt eller frostvæske. Når du arbejder med disse Brændbare produkter, skal cigaretter tændstikker, Lightere og andre antændelseskilder holdes borte.

Rygning og åben ild er ikke tilladt under tankning Eller i nærheden af tankningsstedet.

Fjern aldrig brændstofdæksel eller tank op, når Motoren er i gang eller varm. Spild aldrig brændstof På varme maskindele.

Tør straks spildt brændstof, olie eller andre brændbare Væsker op.

Kontroller for brændstof- olie- eller hydraulikolie lækager. Stop alle lækager og rengør maskinen, før du tager den i drift. Du må ikke skære eller svejse på rørledninger eller rør som Indeholder brændbare væsker. Rengør omhyggeligt med et Ikke brændbart opløsningsmiddel, før du skærer eller svejser. Fjern alt affald eller løst materiale fra maskinen. Sørg for, At olieklude eller andet brændbart materiale ikke opbevares På maskinen.

Behandl alle opløsningsmidler og tør kemikalier i henhold til anvisningerne på producentens beholdere. Arbejd i lokaler med god ventilation. Anvend aldrig brændstof til rengøring. Brug altid et ikke brændbart opløsningsmiddel. Opbevar alle brændbare væsker og materialer på et sikkert sted med god ventilation.

Håndtering af asbeststøv.

Indånding af asbeststøv er blevet sat i forbindelse med lungekræft. Når du arbejder med materialer som kan indeholde asbest skal du tage følgende forholdsregler:

- Brug aldrig trykluft til rengøring.
- Undgå børstning eller slibning af materialerne.
- Til rengøring skal du bruge våde metoder eller vakuum udstyret med et høj effektivt partikel luftfilter (HEPA)
- Brug et godkendt åndedrætsværn, hvis ikke det ikke er muligt at kontrollere støvet på anden måde.
- Når du arbejder indendørs skal du installere et ventilationssystem med et makromolekylefilter.

Udstødningssgas fra motoren kan dræbe

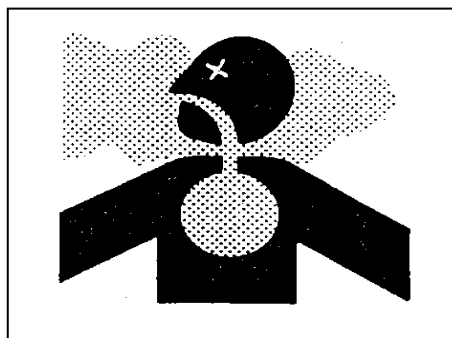

Lad ikke motoren arbejde i et lukket rum uden Tilstrækkeligt ventilation. Hvis den naturlige Ventilation er utilstrækkelig skal du installere ventilatorer, blæsere, udstødnings forlængerrør Eller andre kunstige ventilationsaggregater.

SIKKERHED - GENERELLE SIKKERHEDSFORANSTALTNINGER

Undgå klemning og knusning



Anbring aldrig hænder, fødder eller andre kropsdele mellem undervognen eller båndene, mellem maskinen og arbejdsudstyret, eller mellem en cylinder og en bevægelig del. Størrelsen af disse åbninger ændrer sig, når maskinen bevæger sig og hvis en person bliver fanget, kan vedkommende pådrage sig alvorlige kvæstelser eller blive dræbt.

Brug af ekstraudstyr

Rådfør dig med Takeuchi forhandleren, før du installerer ekstraudstyr.

Brug ikke udstyr som ikke er godkendt af Takeuchi eller en af dets forhandlere.
Hvis du gør det, kan det påvirke sikkerheden eller maskinens drift og levetid.

Takeuchi påtager sig intet ansvar for skader, uheld eller beskadigelse af dets produkter som skyldes anvendelse af ikke godkendt udstyr.

Foretag aldrig modifikationer af maskinen

Uautoriserede modifikationer af denne maskine kan medføre tilskadekomst eller dødsulykke. Foretag aldrig uautoriserede modifikationer af nogen del af maskinen.

SIKKERHED

Gør dig bekendt med arbejdsområdet

Før du påbegynder arbejdet, skal du gøre dig bekendt med området.

Kontroller terrænforholdene og jordens beskaffenhed, eller bygningens struktur, hvis arbejdet foregår indendørs og tag de nødvendige sikkerhedsforanstaltninger på farlige steder.

Bemærk og undgå alle faremomenter, som f.eks. grøfter, ledninger i jorden, træer, klipper, elektriske luftledninger og områder med risiko for sammenskrivning.

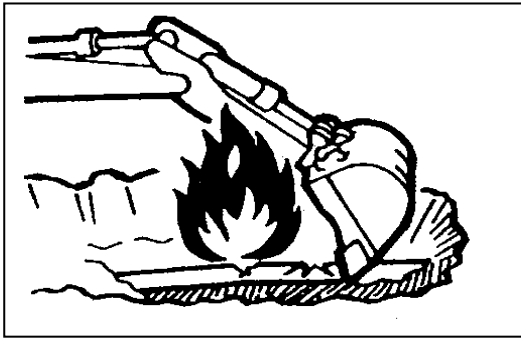

Spørg hos de lokale myndigheder om beliggenheden af gas- og vandledninger samt elkabler. Fastlæg i fællesskab hvilke forholdsregler der skal tages af hensyn til sikkerheden.

Ved vejarbejder skal der tages hensyn til sikkerheden for fodgængere og køretøjer.

Anvend en signalmand og/eller signalanordning.

Indhegn arbejdsområdet og sørg for, at uvedkommende ikke kommer ind.

Ved arbejde i vand eller ved passage af lave vandløb, skal man kontrollere vanddybden og bundens bæreevne samt vandets strømningshastighed. Vanddybden må ikke være større end tilladt. Se afsnittet "sikkerhed under drift" for yderligere informationer.

Hold altid maskinen ren

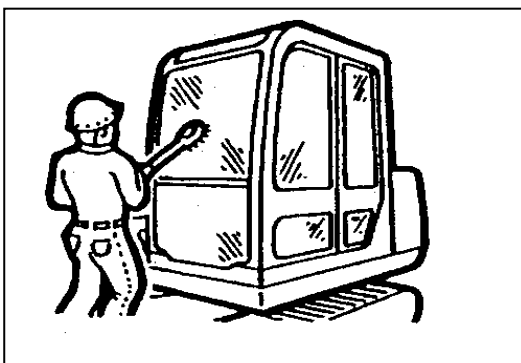

Rengør ruder, spejle og lygter, så der opnås det bedste mulige udsyn. Aftør olie, fedt, ler, sne eller is for at forhindre glideulykker. Fjern alle løse genstande, som findes i maskinen og alle genstande som ikke hører til maskinen eller udstyret. Fjern snavs, olie eller fedt fra motorrummet for at forhindre brand. Rengør området omkring førerpladsen og fjern eventuelle forhindringer.

SIKKERHED

Foretag daglig kontrol og vedligeholdelse

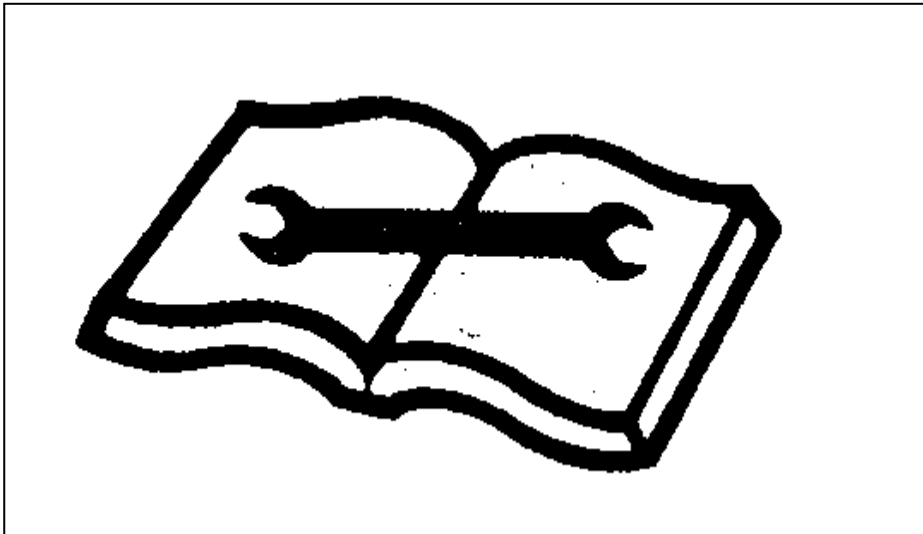

Hvis man ikke lægger mærke til fejl på maskinen eller undlader at reparere dem, kan der ske ulykker.

Gennemfør den anbefalede kontrol før arbejdets påbegyndelse og foretag straks reparation, hvis der opdages en fejl. Hvis der opstår en fejl som medfører, at man mister kontrol over styringen, bremserne eller motoren, skal maskinen standses så hurtigt som muligt og motoren standses, indtil fejlen er afhjulpet.

Forholdsregler i førerhuset

- Fjern mudder, fedt fra fodtøjet inden du går ind i førerhuset. Du kan miste fodfæstet på pedalerne med snavset fodtøj.
- Efterlad ikke værktøj eller reservedele rundt omkring i førersædet.
- Efterlad ikke flasker eller sæt sugekopper fast på forruden, glas og plast kan fungere som linse og forårsage brand.
- Anvend ikke mobil telefon når du kører eller arbejder.
- Tag ikke brandbart materiale med ind i førerhuset.
- Luk askebægre helt i efter rygning.
- Efterlad ikke lightere i førerhuset. Når rumtemperaturen stiger kan lighteren eksplodere.

Nøddgang.

Forruden (eksklusiv maskiner med frontgitter).

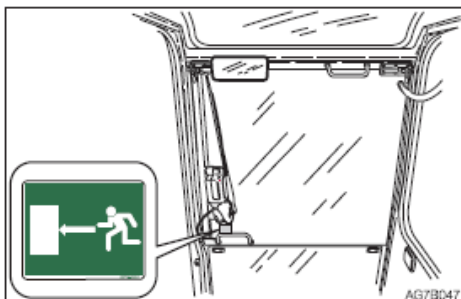

Hvis du skulle blive lukket inde i førerhuset åbnes forruden og du kan komme ud.

Hammer for nødudgang (ekstraudstyr)

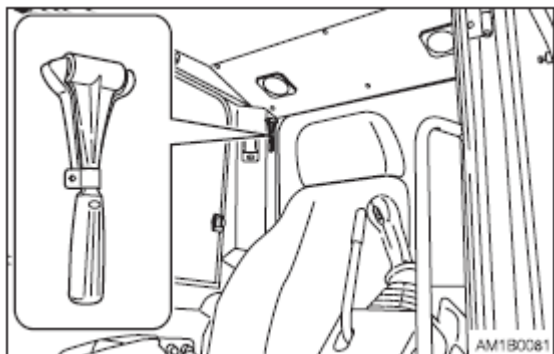

SIKKERHED

En nød hammer er installeret til brug for at slippe ud af førerhuset i nødstilfælde, slå ruden i stykker med hammeren.

- Når vinduesruden slås i stykker med hammeren, skal det gøres med forsigtighed så du undgår at skade dig selv med itu slået glas.
- Fjern glasstykkerne fra vinduesruden, så du ikke skær dig, når du kravler igennem ruden. Pas på du ikke glider på glasset.

SIKKERHED - FORHOLDSREGLER VED START

Hold trepunktskontakt, når du stiger op eller ned fra maskinen

- Hop ikke op på eller ned fra maskinen. Forsøg aldrig at hoppe op på eller ned fra en maskine i bevægelse.
- Når du stiger op i eller ned fra førerkabinen, skal du først åbne døren helt op i låst position og kontrollere, at den ikke bevæger sig. (Maskiner med førerkabine).



- Vend altid ansigtet ind mod maskinen og hold kontakt på tre punkter med de anbefalede håndtag og trin ved op- og nedstigning. Hold trin og platforme rene.
- Anvend aldrig den venstre manøverkonsol eller kontrolhåndtag som håndtag.

Få andre personer ud af området, før du starter maskinen

Start ikke motoren, før du er sikker på, at det kan gøres uden risiko.
Før du starter, skal du kontrollere eller foretage følgende:

- Gå rundt om maskinen og advare alle, som arbejder med maskinen eller befinder sig i maskinens bane. Start ikke, før alle personer har fjernet sig helt fra maskinen.
- Kontroller, at der ikke findes "MÅ IKKE STARTES" skilte eller lignende advarsler på døren til førerkabinen, manørehåndtagene eller startkontakten.



- Giv signal med hornet for at advare alle omkring maskinen.

Start af motoren fra førersædet

Indstil førersædet og lås det fast i den pågældende position.

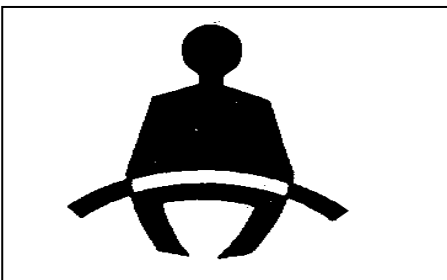

SIKKERHED - FORHOLDSREGLER VED START

- Spænd sikkerhedsselen.
- Kontroller at den venstre manøvrekonsol befinder sig i låst position.
- Sørg for, at der ikke befinder sig nogen i arbejdsområdet.
- Start og betjen kun motoren ved kortslutning af startmotorens kontakter.

Start med startkabler

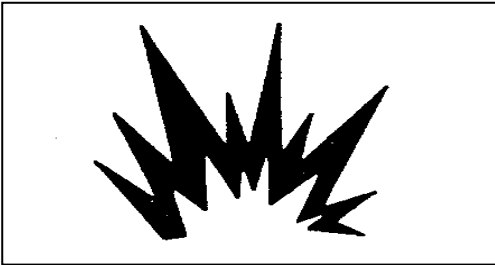

Anvend kun startkabler på den anbefalede måde. Forkert brug af startkabler kan medføre en batteriekspllosion eller uventede bevægelser af maskinen.

Se afsnittet "Hvis batteri er afladet" for instruktioner.

Efter start af motoren

Når motoren er startet, skal du udføre følgende handlinger og kontroller på et sikkert sted uden personer eller forhindringer i arbejdsområdet. Hvis der konstateres nogen fejlfunktioner, skal du følge standsnings-proceduren og rapportere fejlfunktionen.

- Varm motoren og hydraulikolien op.
- Iagttag alle instrumenter og advarselslamper som angiver korrekt funktion.
- Lyt efter usædvanlig støj.
- Check motorens hastighedskontrolhåndtag.
- Aktiver hvert håndtag for sig, for at sikre korrekt drift.

Ved lave temperaturer

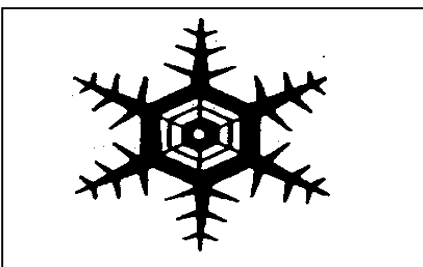

- Vær opmærksom på, at der kan være glat på frosset jord, trin og håndtag.
- Ved meget lave temperaturer, må du ikke røre ved metaldele på maskinen med bare hænder, da huden kan fryse fast til metallet, hvilket kan medføre tilskadekomst.
- Anvend ikke æter eller anden startvæske til denne motor. Disse former for starthjælp kan forårsage En eksplosion og dermed alvorlige skader eller dødsulykker.
- Foretag opvarmning af motoren og hydraulikvæsken, før du begynder at arbejde.

Sørg for godt udsyn

Når du arbejder på mørke steder, skal du tænde maskinens arbejdsprojektører og lygter og/eller opsætte ekstra, stationær belysning, hvis det er nødvendigt.

Hvis sigtbarheden er dårlig pga. dårligt vejr, (tåge, sne eller regn), skal du standse arbejdet og vente indtil

SIKKERHED - FORHOLDSREGLER VED DRIFT

Tillad ikke passagerer på maskinen



- Lad ikke nogen køre med på nogen del af maskinen, mens den flyttes til et andet sted.
- Lad ikke nogen befinde sig på nogen del af maskinen under arbejdet.

Kontroller sikkerheden i omgivelserne, før du starter

- Du skal kende maskinens begrænsninger.
- Anvend signalmand på trange steder, eller hvis dit udsyn er spærret.
- Lad aldrig nogen komme inden for maskinens krøjningsradius og kørebane.
- Giv ved hjælp af hornet signal om, at du har til hensigt at køre med maskinen.
- Der er blinde vinkler bag ved maskinen.
- Drej om nødvendigt førerkabinen, før du bakker, for at sikre at området er sikkert og frit.

Kontroller undervognens (larvebåndenes) position, før du kører

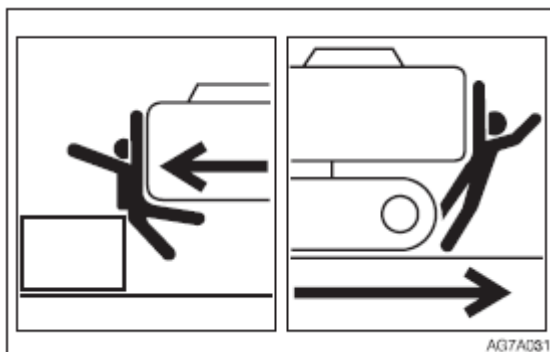

Før du aktiverer larvebåndenes manøvrehåndtag, skal du sikre dig, at dozerbladet er foran førersædet. VÆR OPMÆRKSOM PÅ, at larvebåndenes manøvrehåndtag virker i den modsatte retning af normalt, når dozerbladet befinder sig bagved førersædet.

Undersøg position på undervogn (spor) før du kører

Før brug af kørehåndtagene, skal du sørge for at dozerbladet er i front i kørselsretningen og foran førersædet. Vær opmærksom på at hvis dozerbladet er i modsat retning vil kørehåndtagene operere modsat.

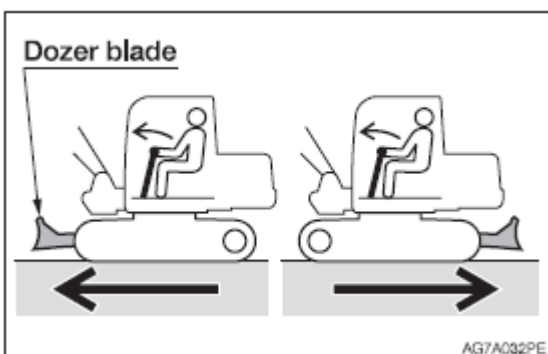

SIKKERHED - FORHOLDSREGLER VED DRIFT

Sikkerhed ved kørsel

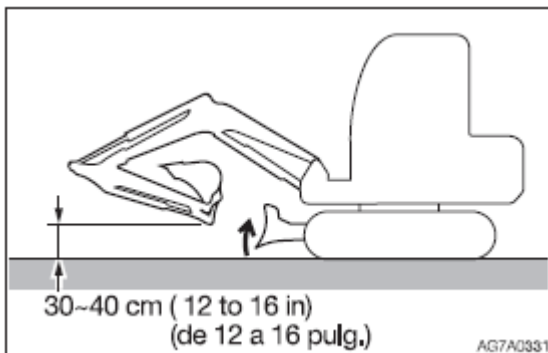

Kør med dozerbladet løftet, arbejdsredskabet foldet op som vist på billedet og skovlen løftet 30 til 40 cm (12 til 16") fra jorden.

Krøj (sving) ikke, mens du kører. Hvis det er nødvendigt at bruge arbejdsredskabet, mens du kører, skal du arbejde ved så lav en hastighed, at du hele tiden har fuldstændig kontrol over maskinen.

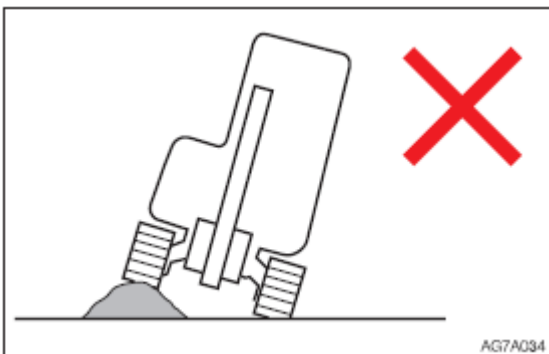

Undgå at køre over forhindringer, hvis det er muligt. Hvis det er nødvendigt, skal du holde arbejdsredskabet tæt ved jorden og køre langsomt. Kør aldrig over forhindringer der vipper maskinen (i en vinkel på 10° eller mere).

Kør langsomt på ujævnt underlag og undgå bratte accelerationer, stop eller retningsskift.

Ved kørsel på vej med maskinen, skal du kende og anvende de nødvendige signalgivningsanordninger på maskinen. Sørg for eskorte til vejtransport, hvis det er påkrævet.

SIKKERHED - FORHOLDSREGLER VED DRIFT

Forholdsregler ved kørsel på skråninger

Når du kører på stigninger eller hældninger, skal du passe på, at maskinen ikke tipper (ruller) eller glider.

Overskrid aldrig maskinens stabilitetsgrænser (maksimal stigning 30° - maksimal sideværts tipning 10°). Husk også, at når de faktiske forhold i arbejdsområdet er dårlige, kan maskinens stabilitet være ringere.

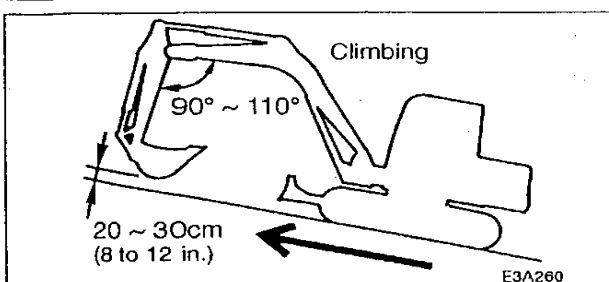
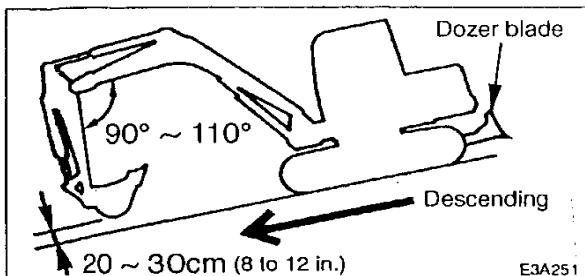

Når du kører på stigninger eller hældninger, skal du sænke skovlen til en højde på 20 til 30 cm (8 til 12") over jorden. I nødstilfælde sænkes skovlen ned på jorden og maskinen standses.

Når du kører på stigninger eller hældninger, skal du køre i første gear (lav hastighed).

Kør aldrig baglæns på hældninger.

På græs, visne blade, vådt metal eller frosne overflader kan maskinen glide sidelæns, selv på ganske svage hældninger. Sørg for at maskinen ikke vender side til forhold til skrånningen.

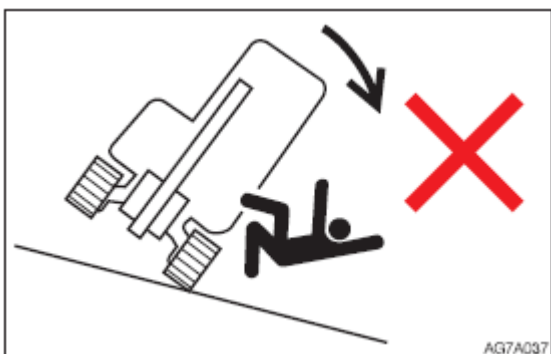

Skift ikke retning og kør ikke på tværs af skråninger. Vend tilbage til en plan overflade før du ændrer maskinens retning.

Arbejd ekstra forsigtigt på sne og is

Når du kører på sne eller frosne overflader, skal du holde en lav kørehastighed og undgå bratte accelerationer, standsninger eller retningsskift.

Husk at vejkanterne, hegn osv. Kan være begravet i sne og derfor ikke synlige.

Vær forsigtig ved frosne overflader, de kan blive meget bløde, når jorden tør igen, og maskinen kan blive ustabil og tippe og føreren kan blive fanget inde i førehuset, hvis maskinen vælter.

Sænk dozerbladet, når maskinen parkeres på et usikkert underlag.

SIKKERHED - FORHOLDSREGLER VED DRIFT

Flyt ikke skovlen hen over hovedet på folk.

Flyt ikke skovlen hen over hovedet på folk, der kan opstå fare for at du spilder jord eller andet fra skovlen.



Kontroller maskinførerens sikkerhed, før du læs på lastbil

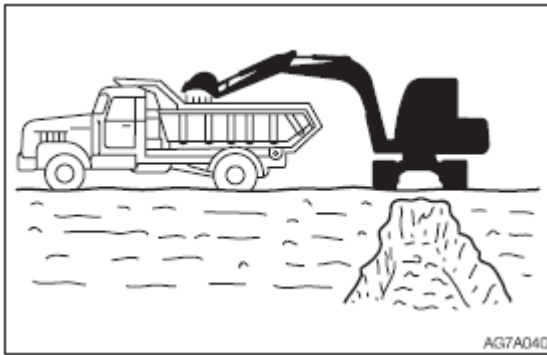

- Begynd ikke at læse en lastbil, før føreren befinder sig et sikkert sted.
- Sving eller positioner aldrig skovlen over personer eller lastbilers førerkabiner.
- Læs lastbilen fra bagenden.

Hold sikker afstand til elektriske luftledninger

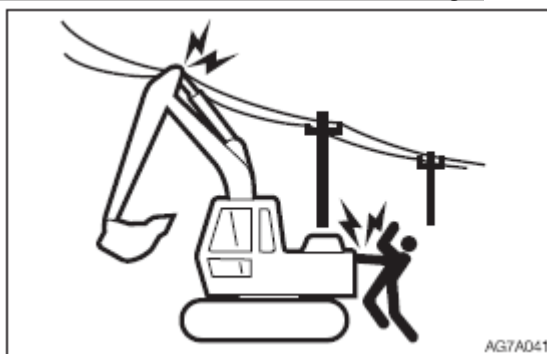

Kom aldrig i nærheden af elektriske luftledninger med nogen del af maskinen og dens last, medmindre alle lokale og nationale sikkerhedsforanstaltninger er blevet truffet.

Elektrisk stød med dødelig udgang kan blive resultatet af gnistdannelse, berøring eller blot af at befinde sig i nærheden af en maskine, som er i kontakt med eller blot i nærheden af en elektrisk kilde.

- Hold den størst mulige afstand til elektriske ledninger og overskrid aldrig minimumafstanden.
- Kontakt altid det nærmeste el-selskab og fastlæg sammen med det, hvilke specifikke forholdsregler, der skal træffes af hensyn til sikkerheden.
- Betragt alle ledninger som elektriske ledninger og behandl alle elektriske ledninger som strømførende, selv om du tror eller ved, at strømmen er afbrudt og at det kan ses, at ledningen er jordet.
- Anvend en signalmand til at holde øje med, om en del af maskinen eller læsset kommer i nærheden af den elektriske ledning.
- Advar alt jordpersonale om hele tiden at holde afstand til maskinen og læsset.
- Hvis maskinen kommer i kontakt med en strømførende ledning, må du ikke forlade førersædet. Lad ikke nogen komme i nærheden af eller røre ved maskinen

SIKKERHED - FORHOLDSREGLER VED DRIFT



- Vær særligt opmærksom på nedgravede højspændingsledninger.

Vær opmærksom på farlige arbejdsforhold

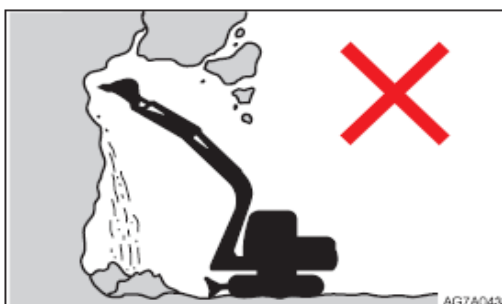

- Grav aldrig ind i en skrænt, så der dannes et udhæng. Vær særligt opmærksom på risiko for skred.
- Arbejd ikke på steder, hvor der er risiko for nedfaldende sten.



- Hold maskinen i god afstand fra kanten af udgravninger. Undgå at grave ind under maskinen.



- Kør ikke ind på steder hvor der er blød undergrund. Hvis du gør det kan maskinen tilte under sin egen vægt, med det resultat at den vælter eller synker ned i underlaget.

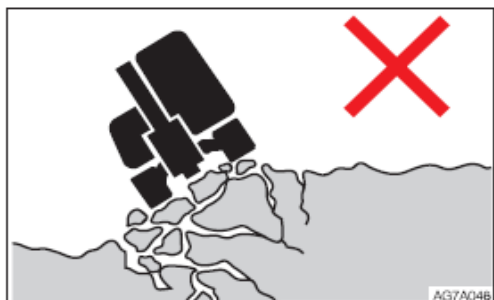

SIKKERHED - FORHOLDSREGLER VED DRIFT

- Kør ikke for tæt på ustabile overflader (klippekanter, vejkanter, dybe grøfter, osv.). Jorden kan give efter under maskinens vægt eller vibrationer, så maskinen vælter.
- Underlaget er svagt efter regn eller eksplosioner.
- Underlaget er også ustabil på bredder og i nærheden af udgravede grøfter.

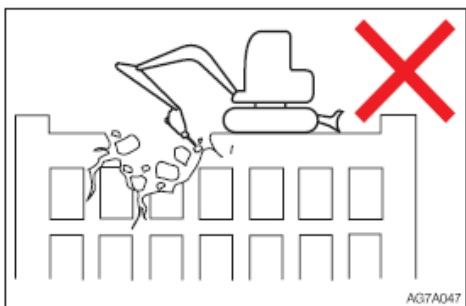

- Udfør ikke nedbrydningsarbejde under maskinen. Der kan opstå fare for at maskinen falder ned/igennem på grund af at jorden/underlaget bliver ustabil.
- Når der arbejdes nedefra eller oppefra på bygninger kontrolleres holdbarheden og strukturen i arbejdsopgaven. Hvis bygningen eller anden struktur kolliderer kan der opstå fare, som kan resultere i alvorlige skader.

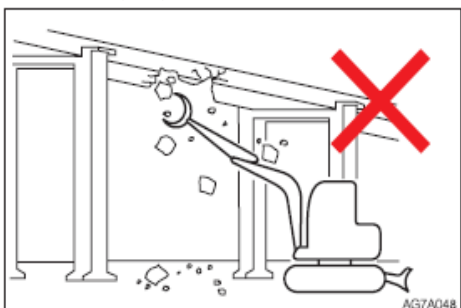

- Udfør ikke nedbrydning hen over hovedet på dig selv. Der kan opstå fare for at dele kan falde ned eller at bygningen kolliderer og alvorlig skade kan forekomme.

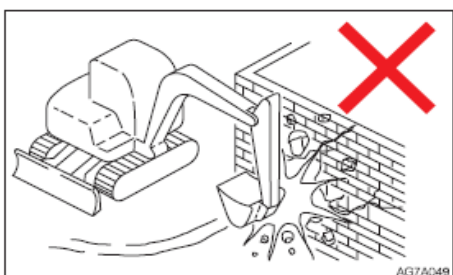

- Brug ikke kraften fra graveudstyret til nedbrydning. Der er fare for at flyvende stykker og materiale som kan beskadige udstyret.

Vær forsigtig med flyvende objekter

Denne maskine er ikke udstyret med beskyttelsesudstyr for føreren imod flyvende objekter. Så brug ikke denne maskine, hvor der er risiko for at operatøren kan blive ramt af sådanne.

Det er farligt at arbejde på skrånninger

Når man arbejder på hældninger eller stigninger, kan krøjning eller arbejde med arbejdsredskabet få maskinen til at miste sin stabilitet og vælter. Undgå at arbejde på skrånninger, hvis det er muligt.

SIKKERHED - FORHOLDSREGLER VED DRIFT

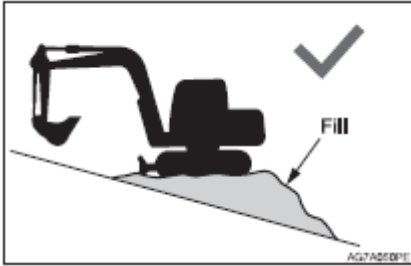

- Planer arbejdsstedet.

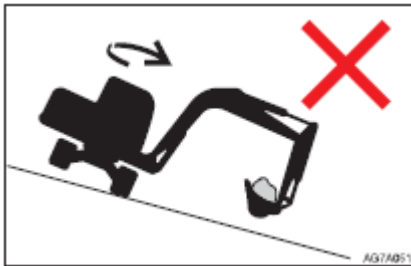

- Undgå at svinge den fyldte skovl i retning ned ad skråningen. Dette vil reducere maskinen stabilitet.

Sving aldrig til siden med tung last

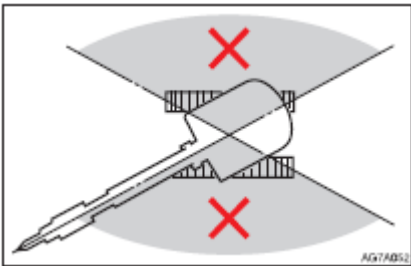

Maskinen kan lettere vælte i sideværts retning end i længderetningen.

- Krøj (sving) ikke sideværts med tungt læs foran. Krøj især ikke sideværst på skråninger.
- Front enden er tungere på maskiner med hammer, knuser eller teleskoparm end på maskiner med standardskovl. Arbejd ikke til siden med sådanne maskiner, især ikke med gravearmen (bommen) i retning ned ad skråningen.

Hold øje med bommens frihøjde

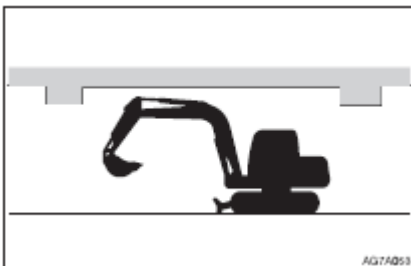

Når du arbejder under broer, i tunneller, i nærheden af elektriske ledninger eller indendørs, skal du sørge for, at bommen eller armen ikke rammer mod overliggende genstande.

Gravemaskiner er ikke konstrueret til at løfte gods

Maskinen er specielt konstrueret til gravearbejde og har intet sikkerhedsudstyr til kranarbejde. Der skal udvises største forsigtighed, hvis maskinen anvendes til løft af gods.



SIKKERHED - FORHOLDSREGLER VED DRIFT

- Løft aldrig en last som overskrider maskinens kapacitet. Overkapacitet kan få maskinen til at vælte og kan medføre alvorlige kvæstelser eller dødsulykker.
- Alle angivne løftekapaciteter er baseret på, at maskinen står vandret og på et fast underlag. For at belastningen kan holdes inden for sikkerhedsgrænserne forventes det, at maskinoperatøren tager hensyn til specielle arbejdsforhold, som f.eks. blødt eller ujævnt underlag, arbejde på skråning, sideværts belastning, dynamiske eller svingende laster, farlige forhold, personalets erfaringer, osv. Brugeren og andet personale bør være fuldt fortrolige med betjeningsvejledningen, før de arbejder med maskinen, og reglerne for sikker drift af udstyret skal altid følges.
- Hvis kæde eller stropper ikke fastgøres korrekt, kan det føre til fejl i skovlstyringen eller stropperne, hvilket kan resultere i alvorlige kvæstelser eller dødsulykker.
- Forsøg ikke at trække træstubbe op af jorden ved at bruge maskinen som kran. Den belastning som maskinen udsættes for ved denne brug, er fuldstændigt ubekendt.
- Lad aldrig andre personer stå på eller under løftet last eller blot inden for manøvreringsområdet.

Beskyttelse mod faldende eller flyvende genstande

Hvis der er fare for, at faldende eller flyvende genstande kan ramme maskinen, skal der monteres Beskyttelsesskjolde til beskyttelse af føreren i overensstemmelse med den konkrete situation.

Der hvor der er en indlysende risiko for nedfaldende genstande (f.eks. under nedbrydningsarbejde), skal førerkabinen beskyttes i henhold til SAE FOPS standarden.

Forholdsregler ved trækning med kæde/tov.

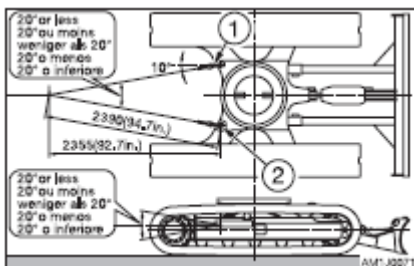

Når der er brug for at trække eller bugser maskinen, er det vigtigt at vælge et reb, wire eller kæde som har kapacitet til at trække maskinen. Det er ligeså vigtigt at fastgøre kæde/tov/wiren på den rigtige måde (se tegning) for at undgå Alvorlige ulykker som i værste fald kan medføre dødsfald.

- Hvis kæde/tovet knækker eller slider sig løs, kan der opstå yderst farlige situationer. Brug en kæde som er beregnet til formålet.
- Brug ikke en kæde/wire som er repareret/klinket/bukket eller på anden måde beskadiget.
- Overbelast ikke kæden/wiren.
- Brug sikkerhedshandsker i forbindelse med håndtering af kæden.
- Sørg for at der er en fører/operatør i maskinen som bliver trukket og i maskinen som trækker den.
- Træk **aldrig** en maskine på skrænter.
- Lad ikke nogen komme i nærheden af kæden/wiren når en maskine trækkes.

SIKKERHED - FORHOLDSREGLER VED TRANSPORT

Sikker parkering

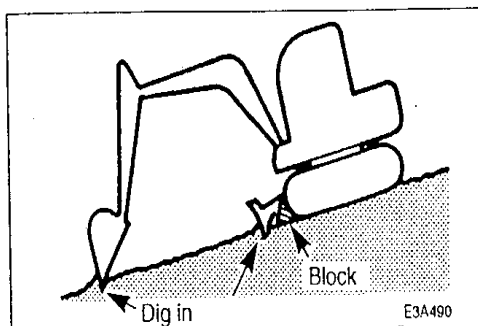

- Parker maskinen på et fast, jævnt underlag. Hvis maskinen skal parkeres på en stigning eller en hældning, skal maskinen blokeres sikkert, så den ikke begynder at skride.
- Ved parkering på gaden skal der anvendes afspærringer, advarselsskilte, lys osv., så maskinen er let at se om natten og så kollision med andre køretøjer kan undgås.

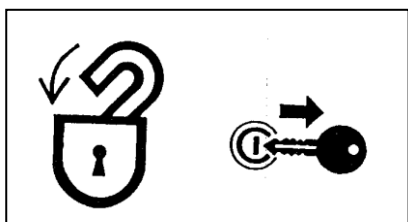

- Før du forlader maskinen, skal du gøre følgende:
 1. Sænk skovlen og dozerbladet ned på jorden.
 2. Løft den venstre manøvrerkonsol op i låst position.
 3. Stands motoren og tag nøglen med.
 4. Lås førerkabinen og alle lemme.

SIKKERHED - FORHOLDSREGLER VED TRANSPORT

Sikker læsning og losning af maskinen

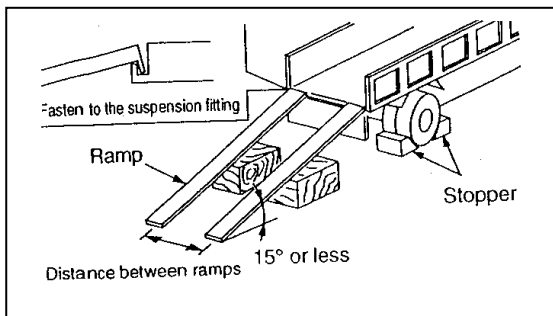

Maskinen kan rulle, vælte eller falde ned under læsning eller losning. Tag følgende forholdsregler:

Vælg en fast, jævn overflade og hold tilstrækkeligt afstand til vejkanterne.

- Anvend læsseramper af tilstrækkelig styrke og størrelse.
- Læsserampernes hældning må ikke overstige 15°.
- Fastgør ramperne til lastbilens lad.
- Hold lastbil ladet og læsseramperne fri for olie, ler is og andre materialer som kan blive glatte. Rengør larvebåndene.
- Bloker transportkøretøjet, så det ikke kan bevæge sig.
- Anvend en signalmand ved læsning og losning af maskinen, og kør langsomt i første gear (lav hastighed).
- Skift aldrig retning på rampen.
- Krøj (sving) aldrig på ramper. Maskinen kan tippe.
- Når der krøjes (svinges) på lastbil ladet, skal det foregå langsomt, da underlaget kan være ustabil.
- Aktiver krøje låsen, når maskinen er læsset.
- Bloker begge larvebånd og fastgør maskinen til lastbil ladet med læssestopper.

Sikker løft af maskinen.

- Kend og brug korrekte kran signaler.
- Kontroller dit løftegrej hver dag for beskadigelser eller manglende dele.
- Når du løfter maskinen skal der bruges en kæde/wire med den tilstrækkelig løftekapacitet og rette længde.
- Løft ikke maskinen i andre punkter end de af producenten anbefalede løftepunkter, hvis ikke dette følges kan maskinen miste balancen, hvilket kan føre til alvorlige ulykke og medføre personskaade. Se afsnit om "Løft".
- Løft ikke maskinen med fører/operatør siddende i kabinen.
- Når du løfter - gøres dette langsomt - så maskinen ikke tipper.
- Hold personer væk fra området hvor der løftes. Løft ikke maskinen hen over hovedet på personer.

Sikker transport af maskinen.

- Du skal kende og følge sikkerhedsbestemmelserne og færdselsreglerne, når maskinen transporteres.
- Tag hensyn til længden, bredden, højden og vægten af lastbilen med den læssede maskine, når den bedste rute skal vælges.
- Start og stop aldrig pludselig eller drej i skarpe kurver under transport af maskinen, dette kan medfører forskydning af læsset og du kan miste balance på den læssede maskine.

SIKKERHED - FORHOLDSREGLER VED VEDLIGEHOILDELSE

Anbring et - "må ikke startes" - skilt!

Det vil kunne medføre alvorlige kvæstelser, hvis uvedkommende starter motoren eller rører ved manøvrehåndtagene under kontrol eller vedligeholdelse.

- Stands motoren og fjern nøglen, før du går i gang med vedligeholdelsesarbejde.
- Anbring et "MÅ IKKE STARTES" skilt på startkontakten eller manøvrehåndtaget.



Brug det rigtige værktøj

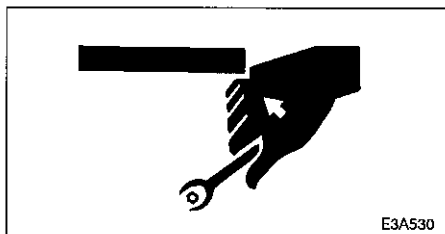

Anvend ikke beskadiget eller slidt værktøj beregnet til andre formål. Anvend værktøj som er egnet til det foreliggende arbejde.

Udskift med regelmæssigt mellemrum dele som er vigtige for sikkerheden

- Udskift brændstofslinger regelmæssigt. Brændstofslinger bliver svagere i tidens løb, selv om de ser ud til at være i god stand.
- Udskift dele som er vigtige for sikkerheden så snart der konstateres en uregelmæssighed, også selv om det er før det normale udskiftningstidspunkt. Se i afsnittet - Vigtige dele for yderligere informationer.

Ekspllosionssikker belysning



Anvend eksplosionssikkert el-udstyr og lamper, når brændstof, olie, kølevæske, batterivæske osv. Skal kontrolleres. Hvis en lampe som ikke er eksplosionssikker går i stykker, kan den pågældende væske blive antændt og forårsage alvorlige kvæstelser eller dødsulykker.

Lad ikke uvedkommende personer komme ind i arbejdsområdet

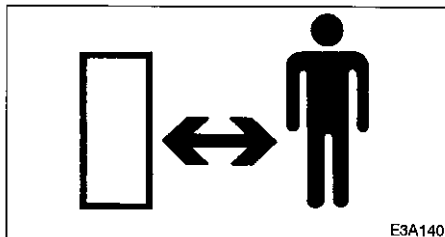

Lad ikke uvedkommende personer komme ind i arbejdsområdet. Splinter eller andet løst materiale kan flyve af maskindele, når der slibes, svejdes eller anvendes en hammer.

SIKKERHED - FORHOLDSREGLER VED VEDLIGEHOLDELSE

Klargør arbejdsområdet

- Vælg et fast, jævnt arbejdsområde. Sørg for, at der er tilstrækkeligt lys og, hvis det er indendørs, ventilation.
- Fjern forhindringer og farlige genstande. Eliminér glatte områder.

Rengør altid maskinen

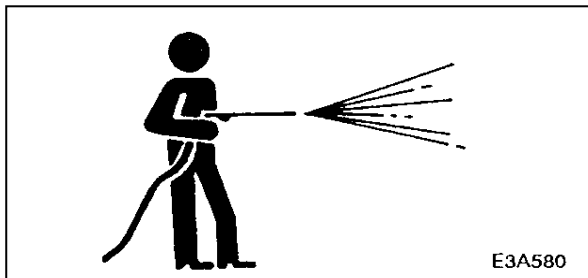

- Rengør maskinen, før du påbegynder vedligeholdelsesarbejdet.
- Tildæk elektriske komponenter, når du vasker maskinen. Hvis der kommer vand på elektriske komponenter, kan det forårsage kortslutning eller fejlfunktion.
Brug ikke vand eller damp til vask af batteriet, sensorer, konnektorer eller området omkring førersædet.

Stands motoren, før du udfører vedligeholdelsesarbejde

- Undgå smøring og mekaniske justeringer, mens maskinen kører eller med motoren i gang mens maskinen står stille.
- Hvis der skal udføres vedligeholdelsesarbejde, mens motoren kører, skal man altid arbejde som et to-mandshold, hvor den ene person sidder i førersædet, mens den anden arbejder på maskinen.
- Når du udfører vedligeholdelsesarbejde, skal du altid sørge for at kroppen og dit tøj ikke kommer i nærheden af bevægelige dele.

Hold afstand til bevægelige dele

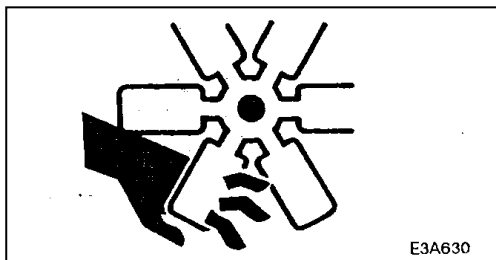

- Hold afstand til alle roterende og bevægelige dele. Hvis man bliver viklet eller trukket ind, kan det medføre alvorlige kvæstelser eller død.
- Lad ikke hænder, tøj og værktøj komme i nærheden af den roterende ventilator og ventilator remmene.

Bloker maskinen og enhver komponent som kan falde ned, forsvarligt



- Før du udfører vedligeholdelsesarbejde eller reparationer under maskinen, skal du sætte alle arbejdsredskaber ned på jorden eller sænke dem ned i lavest mulige position.

SIKKERHED - FORHOLDSREGLER VED VEDLIGEHOJDELSE

- Bloker larvebåndene forsvarligt.
- Hvis du er nødt til at arbejde under en løftet maskine eller et løftet arbejdsredskab, skal du altid bruge træklodser, donkrafte eller andet stift og stabilt udstyr. Gå aldrig ind under maskinen eller arbejdsredskabet, hvis de ikke er understøttet tilstrækkeligt. Dette er særligt vigtigt når man arbejder med hydrauliske cylindre.

Bloker arbejdsredskabet forsvarligt

For at forhindre uventede bevægelser skal arbejdsredskabet blokeres forsvarligt, når skærekanten eller skovltænderne udskiftes eller repareres.

Fastgør motorhjelm, når den er åben

Sørg for at fastgøre motorhjelm eller - klappen, når du åbner den. Åbn ikke motorhjelm eller - klappen på skråninger eller i kraftig vind.

Vær forsigtig når du arbejder på maskinen

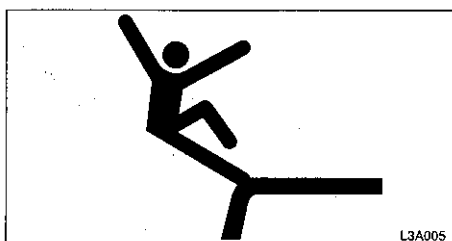

- Når der udføres arbejde på maskinen, så sørg for at arealet omkring eller i maskinen er ryddet. Vær opmærksom på følgende, så fald kan undgås:
- Spild ikke olie eller fedt.
- Lad ikke værktøj ligge rundt omkring dig.
- Når du går omkring, se dig grundigt for.
- Spring aldrig ned fra maskinen. Brug trinræt og håndtag, når du klatrer ned eller op på maskinen. Sørg altid for at beskytte dig ved at bruge begge hænder og en fod som faste støttepunkter.
- Brug sikkerhedsudstyr i forhold til de opgaver du udfører.

Anbring tunge genstande stabilt

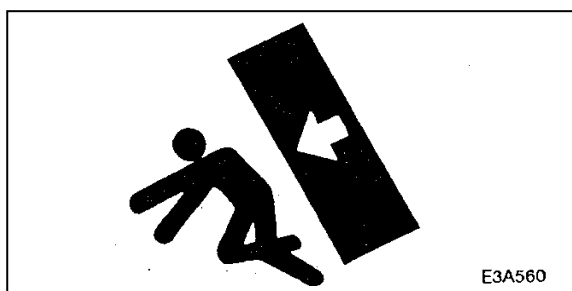

Når du afmonterer eller monterer graveudstyret, skal du anbringe det i en stabil position, så det ikke vælter.

Udvis forsigtighed ved tankning



SIKKERHED - FORHOLDSREGLER VED VEDLIGEHOLDELSE

- Rygning eller åben ild er ikke tilladt, mens der tankes eller i nærheden af tankningsstedet.
- Tag aldrig brændstofdækslet af eller tank op, mens motoren kører eller er varm. Spild ikke brændstof på varme maskindele.
- Hold øje med påfyldningspistolen, når du tanker op.
- Fyld ikke brændstoftanken helt op. Der skal være plads til at brændstoffet kan udvide sig.
- Tør straks spildt brændstof op.
- Skru brændstofdækslet helt på. Hvis du mister brændstofdækslet, må det kun erstattes af et originalt dæksel som er godkendt af producenten. Hvis der bruges et ikke-godkendt dæksel uden ordentlig ventilation, kan der opbygges tryk i tanken.
- Anvend aldrig brændstof til rengøring.
- Anvend det rigtige brændstof til årstiden.

Håndtering af slanger

Lækager i brændstof-, olie- og hydrauliksystemerne kan forårsage brand. Du må ikke vride, bøje eller slå på slangerne.

- Anvend aldrig vredne, bøjede eller knækkede slanger, rør og rørledninger. De kan sprænges.
- Stram løse forbindelser.

Komponenter som er varme eller står under tryk, skal behandles forsigtigt

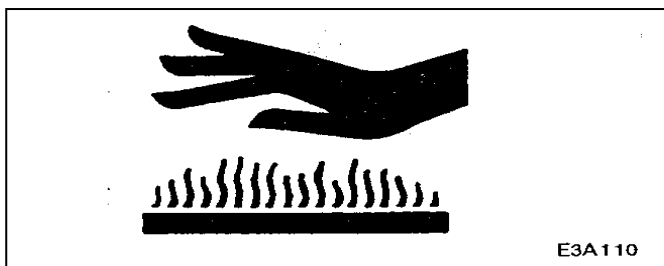

Stand motoren og lad maskinen køle af, før du foretager kontrol og vedligeholdelse.

- Motoren, lydpotten, køleren, hydraulikslangerne, og en del andre dele er varme umiddelbart efter, at motoren er standset. Hvis man rører ved disse dele, vil det fremkalde forbrændinger.
- Motorens kølevæske, olie og hydraulikolien er også varme og står under et højt tryk. Vær forsigtig ved løsning af dæksler og propper. Hvis man arbejder med maskiner under disse forhold, kan det medføre forbrændinger eller kvæstelser på grund af den varme olie som sprøjter ud.

Vær forsigtig med det varme kølesystem

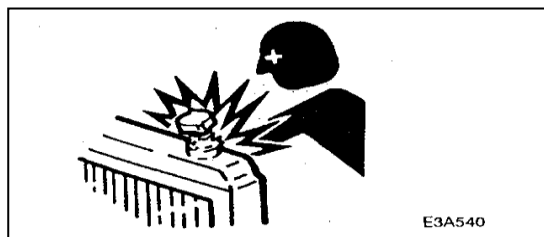

Tag ikke kølerdækslet eller aftapnings proppen af, når kølevæsken er varm. Stand motoren, lad den og køleren køle af og løs kølerdækslet eller aftapnings proppen langsomt.

Vær forsigtig med væsker under tryk

Trykket i det hydrauliske system opretholdes længe efter, at motoren er blevet standset.

- Udløs trykket fuldstændigt, før du arbejder med det hydrauliske system.

SIKKERHED - FORHOLDSREGLER VED VEDLIGEHOLDELSE



- Hydraulikolie under tryk kan trænge ind i huden eller øjnene og forårsage skader, blindhed eller død. Olie som sprøjter ud af et lille hul, kan være næsten usynlig. Brug et stykke karton eller træ, når du har mistanke om lækager. Hvis der trænger væske ind i huden, skal det fjernes indenfor få timer af en læge, som er bekendt med denne form for skader.

Udløs trykket helt, før du arbejder på det hydrauliske system

Olie kan sprøjte ud, hvis dæksler eller filtre fjernes eller rørledninger adskilles, før trykket i det hydrauliske system er udløst.

- Straks efter motoren er standset og sikkerhedshåndtaget stadig er i ulåst position sættes start kontakter på ON, Aktiver alle manøvrehåndtag og pedaler flere gange i alle retninger for at udløse trykket i kredsløbet for arbejdsredskabet
- Løsn gradvist ventilations proppen, så trykket i tanken udløses..
- Når du fjerner propper eller skruer eller løsner slanger, skal du stå til siden og løsne langsomt, så trykket udløses gradvist.
- Olie kan sprøjte ud fra køremotor kassen. Løsen langsomt proppen og udløs det interne tryk.

Vær forsigtig ved brug af hydraulik hammer.

Når der anvendes hydraulik hammer kan pinde eller metalstykker gå løs og flyve ud, dette kan forårsage alvorlige ulykker.

- Hvis metaldele så som pinde, skovl tænder, side skær eller lejer bliver ramt med en hammer, brug beskyttelsesbriller og handsker
- Når du hamre på pin eller skovl tænder, sørg altid for at ingen er indenfor rækkevidde.

Håndtering af akkumulator.



Maskinens akkumulator indeholder nitrogen gas under højt tryk og forkert behandling kan betyde alvorlige personskade og i værste fald eksplodere. De følgende punkter skal følges nøje:

- Akkumulatoren må ikke skilles ad.
- Anbring den ikke i nærheden af ild. Kast den ikke i ilden/må ikke brændes.
- Der må ikke bores, svejses eller varmes på.
- Må ikke udsættes for stød eller rulninger.
- Når det er tid til bortskaffelse, vil det være nødvendigt at udløse gas indholdet. Kontakt Deres Takeuchi forhandler/Værksted.

SIKKERHED - FORHOLDSREGLER VED VEDLIGEHOLDELSE

Adskil aldrig båndjusteringen - forsigtig fedt under tryk

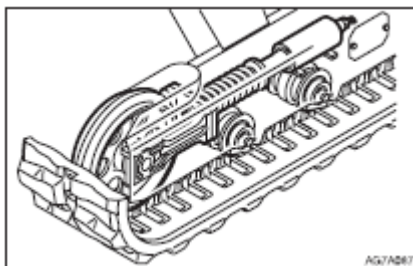

Der er en meget kraftig fjeder i larvebåndjusteringen. Hvis larvebåndstilspændingen adskilles ved et uheld, kan fjederen poppe ud og forårsage alvorlige kvæstelser. SÅ ADSKIL aldrig båndjusteringen.

Forsigtig ved service på Aircondition

Hvis kølemidlet kommer i kontakt med øjne, er der fare for at miste synet, hvis kølemidlet kommer i forbindelse med huden kan det forårsage frostsår. Rør aldrig ved kølemidlet!

Frakobling af batteriet

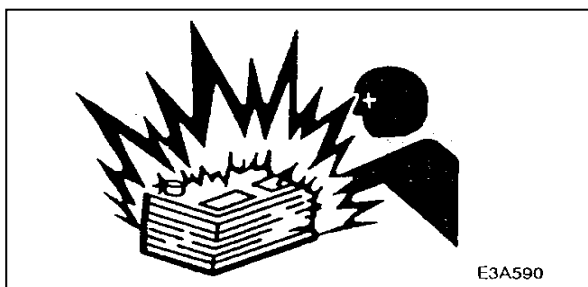

Afbryd batteriet, før du arbejder på det elektriske system eller foretager en svejsning. Tag først det negative (-) batterikabel af. Når batteriet forbindes igen, skal det negative (-) batterikabel sættes på sidst.

Undgå ulykker med batteriet

Batteriet indeholder svovlsyre som kan beskadige øjnene eller huden ved kontakt.

- Hvis der kommer syre i øjnene, skal du straks skylle med rent vand og derefter søge læge.
- Hvis du ved et uheld sluger syre, skal du drikke store mængder af vand eller mælk og straks tilkalde læge.
- Hvis syren kommer i kontakt med huden eller tøj, skal det straks vaskes af med vand.
- Brug sikkerhedsbriller og handsker, når du arbejder med batterier.
- Batterier udvikler brændbare og eksplosive luftarter. Kom ikke i nærheden af batteriet med lysbuer, gnister, åben ild og tændt tobak.
- Brug en lommelygte, når du kontrollerer elektrolytniveauet i batteriet.
- Stands motoren og afbryd elektrisk udstyr, mens du foretager kontrol eller arbejder med batteriet.
- Kortslut aldrig batteri polerne med en metalgenstand.
- Løsn altid det negative (-) batterikabel først, når batteriet afbrydes. Sæt altid det negative (-) batterikabel på sidst, når batteriet tilsluttes igen.
- Løse batteriforbindelser kan fremkalde gnister. Sørg for at fastgøre forbindelserne omhyggeligt.
- Kontroller at ventilationshætterne sidder godt fast.
- Oplad ikke et batteri og start ikke motoren, hvis batteriet er frosset. Opvarm det til 15° C (60° F), ellers kan batteriet eksplodere.

Periodisk skift af reservedele af sikkerhedsmæssig betydning

For at kunne anvende maskinen sikkerhedsmæssigt korrekt i en længere periode, bør man udføre kontrol af olie og væsker samt at få udført service og udskiftning af kritiske dele af sikkerheds hensyn. Se afsnit om Skift af dele med sikkerhedsmæssig betydning.

Dele med sikkerhedsmæssig betydning er f.eks. dele som slides, nedbrydes eller lignende. Disse dele bør gennemgås jævnlige med henblik på udskiftning.

SIKKERHED - FORHOLDSREGLER VED VEDLIGEHOLDELSE

Disse dele karakter betyder, at hvis de ikke skiftes kan det være årsag til alvorlig skade på maskine eller på personer. Udskift disse dele, hvis der findes en defekt/slid selv om de ikke har nået til det periodiske interval.

Start maskinen Start kabler (booster)

Nå du starter maskinen med startkabler, skal du sørge for at tilslutte kablerne i den rigtige rækkefølge. Hvis dette ikke sker, kan det resultere i en batteri eksplosion.

Lad ikke "maskinen i nød" berøre "maskinen som hjælper".

Lad ikke den positive pol(+) og negative (-) pol på startkablet komme i kontakt med hinanden eller maskinen.

Når der tilsluttes - tilsluttes det positive (+)kabel først - når der afbrydes - afbrydes den negative (-) kabel først - (jord).

Sørg for at kablerne sidder godt fast.

Brug altid sikkerhedsbriller og handsker, når du arbejder med batterier.

Brug altid tilslutningsklips og kabler hvis størrelse passer til batteriet. Brug ikke ødelagte eller irrede kabler og klips.

Sørg altid for at hjælpemaskinen har samme kapacitet, som maskinen i nød.

Lad en servicetekniker fra Takeuchi reparere revnede svejsninger og andre skader

Lad en Takeuchi servicetekniker reparere alle former for problemer med svejsninger. Hvis dette ikke er muligt, skal du sørge for, at svejsningen udføres af en kvalificeret reparatør på et værksted med tilstrækkeligt udstyr. Følgende forholdsregler skal tages:

- Afbryd ledningsnet til batteriet, før der svejses med el.
- Tilfør ikke 200V eller mere i længere tid
- Jordforbindelse skal være tilsluttet indenfor 1 meter fra svejse sektionen. Forbind ikke jordtilslutningen i nærheden og elektronisk udstyr eller kontakter
- Sørg for at pakninger, lejer ikke er i nærheden svejse sektionen eller jordforbindelsen.
- Forbind ikke jord i nærheden af pinde eller hydraulikcylindre
- Hvis der skal svejses på chassis/maskinkroppen afbrydes al elektronik styring før arbejdet begyndes.

Vibrationer som føreren af maskinen udsættes for

Ifølge resultaterne af testene udført for at bestemme de vibrationer, der overføres til operatøren ved maskinen, er de øverste lemmer og overkroppen udsat for vibrationer lavere end 2,5 m/S², imens den siddende del af kroppen udsat for vibrationer lavere end 0,5 m/S².

Kontrol efter vedligeholdelse

Øg gradvist motorens omdrejninger fra tomgang til maksimumomdrejninger og kontroller, at der ikke lækker olie eller luft fra serviceede dele. Aktiver manøvrehandtagene og kontroller at maskinen fungerer korrekt.

Bortskaffelse af affald



- Opsaml brugte væsker fra maskinen i beholdere. Forkert behandling af væskerne ødelægger miljøet.
- Følg de foreskrevne procedurer, når du håndterer olie, brændstof, kølevæske, frostvæske, opløsningsmidler, filtre, batterier eller andre skadelige materialer.

SIKKERHED - SIKKERHEDSSKILTE

Nedenstående sikkerhedsskilte er blevet anbragt på Deres maskine på de angivne steder. De skal bidrage til sikkerheden for dig og for dem som arbejder sammen med dig. Tag denne vejledning I hånden og gå rundt om maskinen og noter indholdet og placeringen af disse sikkerhedsskilte. Gennemgå disse skilte og betjenings-anvisningerne I denne vejledning sammen med dine maskinførere.

- Hold alle sikkerhedsskilte rene og læselige.
- Udskift alle manglende, ulæselige eller beskadigede sikkerheds- og advarselsskilte.
- Rekvirere nye fra Deres Takeuchi værksted/forhandler.

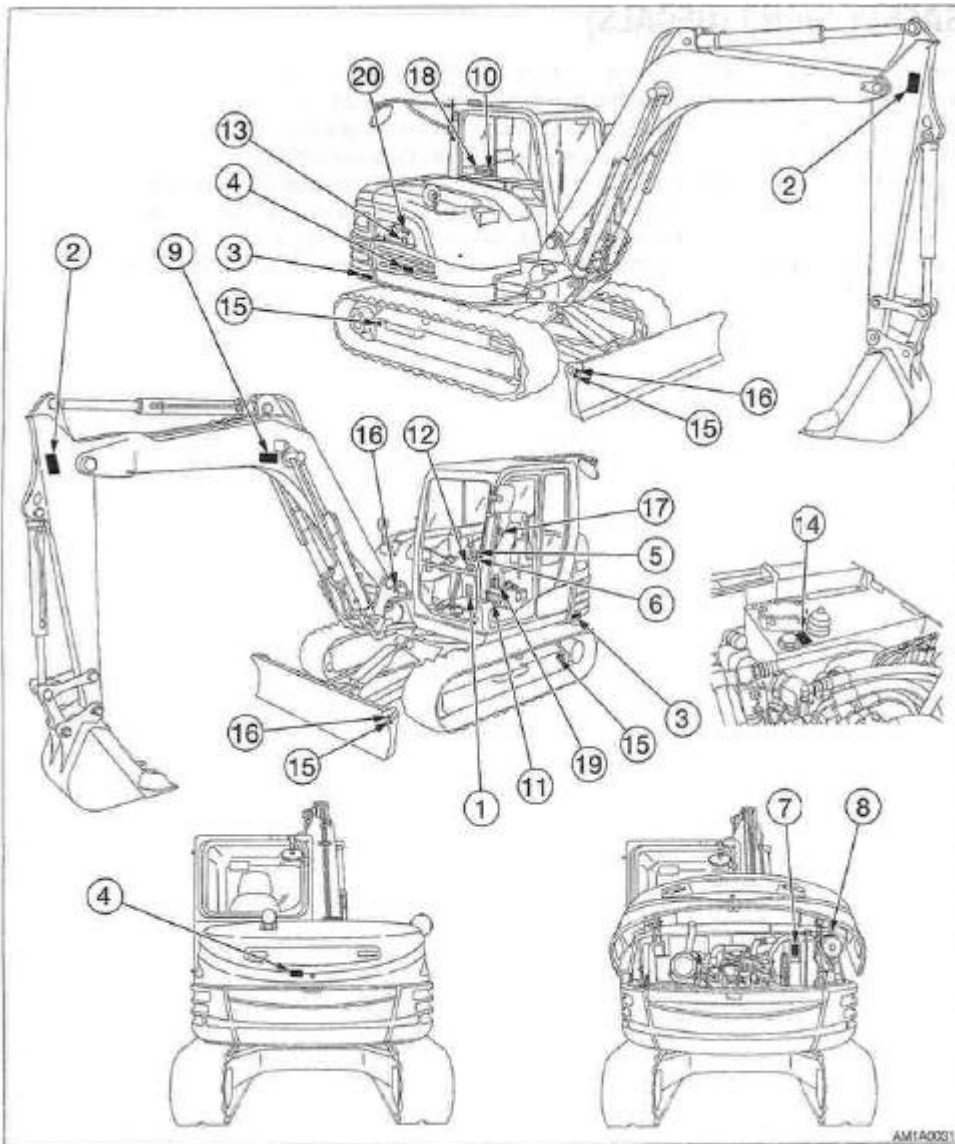

SIKKERHED - SIKKERHEDSSKILTE

1. No.08810-31556
Warning
Read and understand this manual before performing any operation, inspection or maintenance on this machine.

2. No.05793-00049
Safety Distance
Hazard of being hit by the working device of the machine.
Keep away from machine during operation.

3. No.05793-00011
Safety Distance
Do not get near or stand within the machine working area.

4. No.03793-66006
Hazard of rotating parts
Turn off before inspection and maintenance.

5. No.08810-31557
Hazard from falling window
After raising window, be sure to lock it in place with lock pins.

6. No.05793-00045
Hazard at lifting or lowering window
When the front window is opened or closed, it will come close to the head. Be careful that the window does not strike the head.

7. No.05793-03630
Sign indicates a burn hazard from touching heated parts, such as engine, pump, or muffler during or right after operation.
Never touch when hot.

AM1A0042E

SIKKERHED - SIKKERHEDSSKILTE

8, No.03393-75040



12, No.08710-86051

Position of Emergency Exit



9, No.03593-47010



13, No.03593-06600

Diesel fuel



10, No.03593-47020



14, No.03593-06700

Hydraulic oil



11, No.03593-13700



AM1A0052E

SIKKERHED - SIKKERHEDSSKILTE

15. No.08810-31549
Tie down point



17. No.03993-00400
For EU
Position of Fire extinguisher



16. No.03993-00500
Position of hoisting



18. No.03593-32300(Option)



19. No.03993-54628
Noise Outside the Cab (if equipped)
This value indicates the noise level outside the machine and refers to the noise perceived by the persons who are in the vicinity of the work area.



20. No.03793-69110(Option)
WARNING!
Do not press the float switch while the machine is raised by the dozer blade. Doing so may cause the machine to fall.



21. No.05693-68009
Before starting lifting operation, be sure to turn on the lift overload warning switch.
An alarm sounds if an excessive weight is lifted.



AM1A066E

SIKKERHED - SIKKERHEDSSKILTE

- 1.NR. 08810-31556: Udfør arbejde med maskinen efter forskrifterne. Læs betjeningsmanualen grundigt igennem.
2. NR. 05793-00049: Hold sikkerhedsafstand. Der er fare for at blive ramt af maskinens arbejdsudstyr.
- 3.NR. 05793-00011: Hold sikkerhedsafstand. Gå ikke for tæt på maskinen. Gå ikke indenfor maskinens arbejdsradius.
4. NR. 03793-66006: Forsigtig roterende dele. Sluk/afbryd før inspektion eller vedligeholdelse.
- 5.NR. 08810-31557: Forsigtighed udvises fra vindue - kan falde ned. Efter løft af vindue - sørg for at det er forsvarligt låst.
6. NR. 05793-00045: Fare i forbindelse med løft af vindue. Kontroller at det er låst fast efter det er skubbet op.
7. NR. 05793-03630: Skiltet indikerer at emnet er varmt - f.eks. motor, pumpe, lyddæmper - der kan være fare for forbrændinger. Rør ikke ved varme overflader.
8. NR. 03393-75040: Forsigtig - brug ikke æterstart (motoren kan tage skade).
9. NR. 03593-47010: Gravemaskinen må ikke bruges som kran.
10. NR. 03593-47020: Hvis der er monteret en bredere skovl på maskinen, skal man passe på førerhuset når bommen krøjer, førerhuset kan blive ramt og tage skade.
11. NR. 03593-13700: Læs grundigt manualen før brug af maskinen.
12. NR. 08710-86051: Position for nødudgang.
13. NR. 03593-06600: Dieselolie
14. NR 03593-06700: Hydraulikolie.
15. NR. 08810-31549: Fastgørelsespunkt.
16. NR. 03993-00500: Løfteposition.
17. NR. 03993-00400: Position for ildslukker. (EU)
18. NR. 03993-32300 (ekstraudstyr) Kontroller hvilken type manøvre arrangement du arbejder med for start.
19. NR. 05693-52528: EU norm for støj udenfor maskinen. 100 dB LwA
20. NR. 03793-69110: (Ekstra) Advarsel - tryk ikke på flydestillings kontakt - når dozerbladet er løftet.
21. 05693-68009: Kontroller at overbelastnings kontakten er tændt - før du løfter en vægt.

Styring og manøvrering

Betegnelser på komponenter	40
Døre og lemme	42
Førerkabine	46
Sæde og sikkerhedssele	49
Instrumentpanel	54
Kontakter	65
Håndtag og pedaler	74
Aircondition	76
Tilbehør	82

STYRING OG MANØVRERING

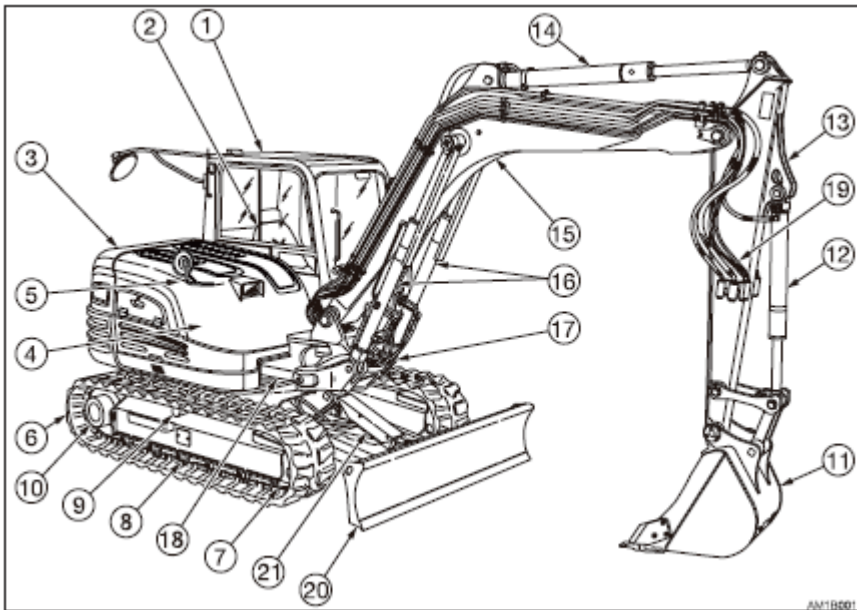

2-Piece boom

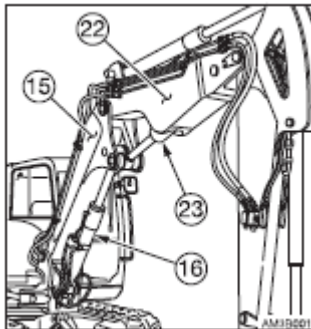

Overvogn	Undervogn	Arbejdsredskab
1. Førerhus	6. Bælte	11. Skovl
2. Førersæde	7. Hovedhjul	12. Skovlcylinder
3. Motorhjeml	8. Overrulle	13. Gravestik
4. Brændstofstank	9. Underrulle	14. Gravecylinder
5. Hydrauliktank	10. Køremotor	15. Bom
		16. Bomcylinder
		17. Bomfæste
		18. Bomsvingcylinder
		19. Ekstra hydraulik system
		20. Dozerblad
		21. Cylinder for dozerblad
		22. 2. boom
		23. 2. boom cylinder

STYRING OG MANØVRERING

Betegnelser på komponenter.

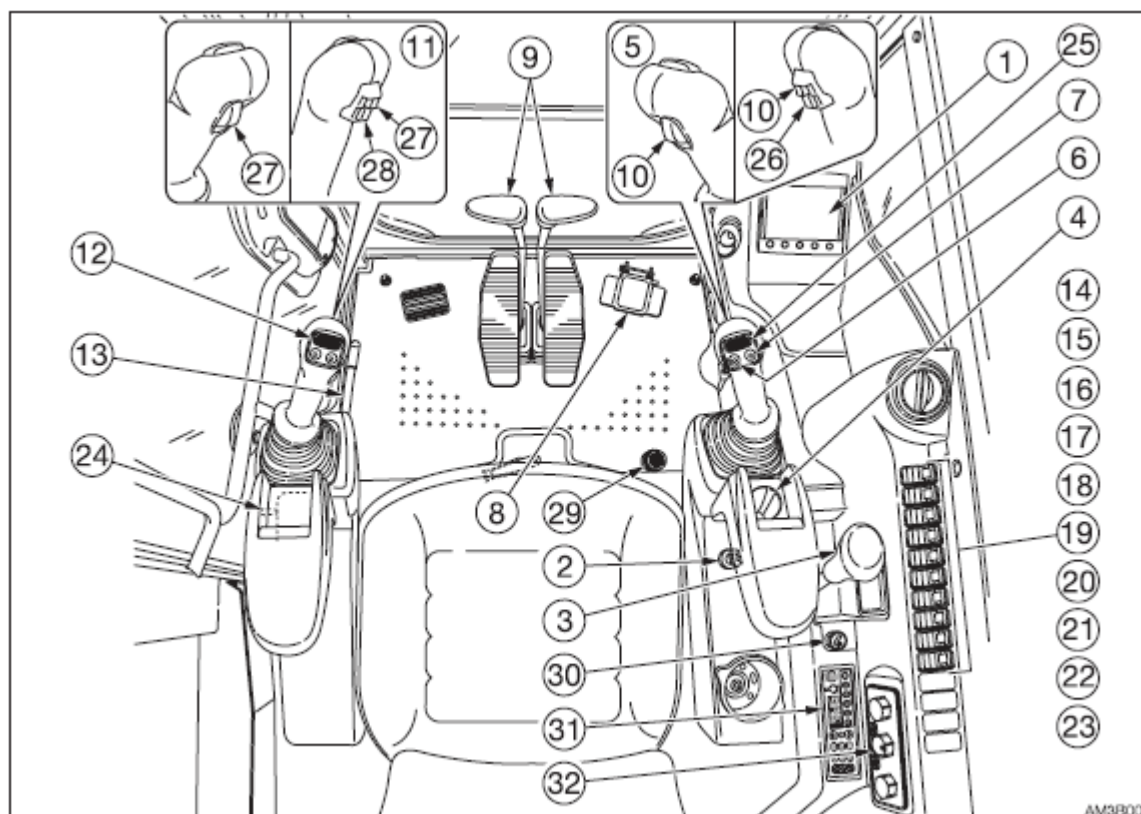

1	Instrumentpanel	15	Lyskontakt
2	Startkontakt	16	Vinduesviskerkontakt
3	Dozerbladshåndtag	17	Vinduesvaske kontakt
4	Gas regulerings knap	18	Automatisk decelerations kontakt
5	Højre manøvrehandtag	19	Highland mode kontakt
6	Horn kontakt	20	Tilbage tilstands knap
7	Decelerations kontakt	21	1st. Hydraulik flow vælger kontakt
8	Bom sving pedal	22	Advarsel for overbelastnings knap
9	Kørehåndtag/pedal	23	Rotorblink kontakt
10	Kørehastighedskontakt	24	Motor dødemandsknap (shut down)
11	Venstre manøvrehandtag	25	2/4. ekstra hyd. Kontakt
12	1. hydraulik udtags knapper	26	2/4 ekstra hyd. Vælge kontakt
13	Håndtag til sikkerhedslås	27	3. ekstra hydraulik knap
14	DPF manuel regenererings kontakt *	28	Krøje med 2. boom vælge knap
29	3st. hydraulik kontakt	30	Cigaret lighter
31	Radio	32	AC kontrol panel

(*) Monteret på S/nr. 185100001 eller senere

Startnøgle

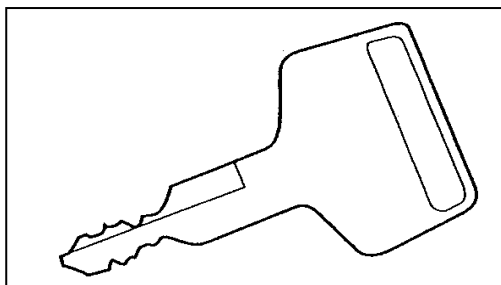

Startnøglen anvendes ikke kun til at starte og standse motoren med, men også til at åbne og låse de følgende steder:

- Førerkabinen
- Motorhjelm
- Diverse Dæksler: Brændstofdækslet, opbevaringsrummet, handskerummet og værktøjskassen.

Side lemme/låger

ADVARSEL

- Stop motoren og lad den afkøle inden du udfører vedligehold eller reparation.
- Hold aldrig sidelemmene åbne når det blæser eller du har parkeret på en kråning.
- Når du åbner lemme foran, så sørg for at den er åbnet helt op og i låst position.
- Når du åbner og lukker front lemme, så sørg for at hænder og andre dele af kroppen ikke sidder fast.

For kontrol eller vedligehold af det hydrauliske system, brændstof system, kølesystem eller sprinkler system åbnes denne lem/låge. Fedtsprøjte og værktøj er også opbevaret under denne lem.

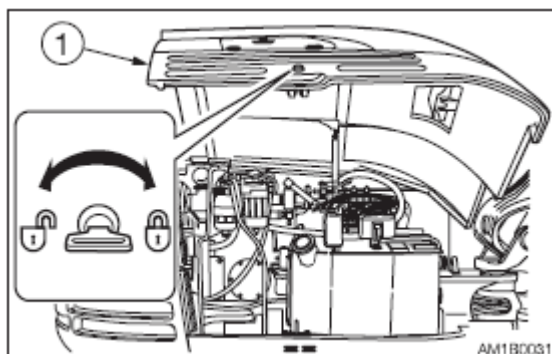

Åbning.

1. Sæt startnøglen i og drej den mod uret for at åbne låget (1).
2. Tryk nøglehullet ind med tomle (1) og åben side lemme helt op til den stopper.
3. Gem værktøjet.

Lukning.

1. Luk sidelemme (1) og pres den ned til der høres et klik.
2. Sæt startnøglen i låsen og drej den med uret for at låse sidelemme (1).

STYRING OG MANØVRERING - Døre og lemme

Brændstofs lem.

ADVARSEL

- Pas på når du åbner og lukker lemmen til brændstof/Hydraulikolie, du kan få hænderne i klemme.
-

Du skal åbne lemmen for at kontrollere niveau eller påfylde brændstof eller hydraulikolie.

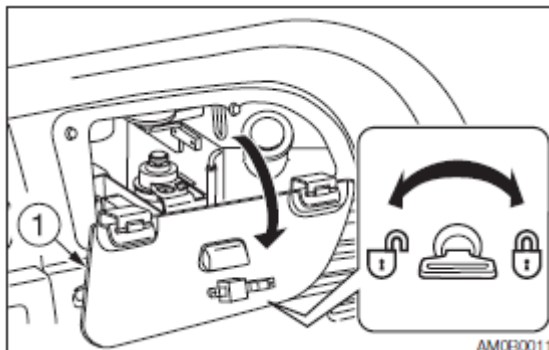

Åbning.

1. Sæt startnøglen i og drej den mod uret for at åbne lemmen (1).
2. Fjern startnøglen og tryk på nøglehuller med tommelfingeren - løft lemmen indtil den stopper (1).

Lukning.

3. Luk lemmen (1).
4. Sæt startnøglen i låsen og drej den med uret for at låse lemmen (1).

Brændstofdæksel.

ADVARSEL

- Rygning og åben ild/varme er forbudt når der påfyldes brændstof
 - Påfyld brændstof i et godt ventileret rum og med motoren afbrudt/slukket
 - Rens/tør spild brændstof op med det samme
 - Fyld ikke tanken helt op - tillad ekspansion.
 - Kontroller at dækslet er skruet helt fast.
-

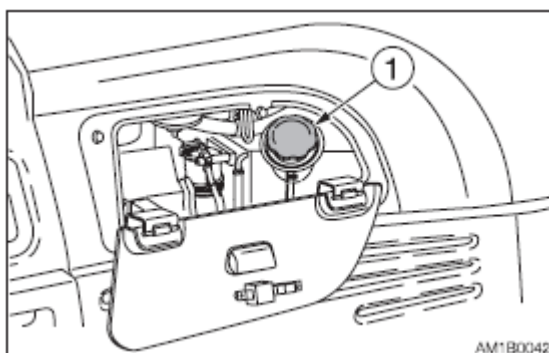

At åbne:

1. Åben brændstofs lemmen.
2. Drej brændstofs dækslet mod uret og tag det af.

At lukke:

3. Sæt brændstofs dækslet på plads og drej det med uret.
4. Luk brændstofslemmen og lås den.

Motorhjelm.

ADVARSEL

- Sørg for at motoren er stoppet før du åbner motor hjælmen. Hvis hænder eller værktøj skulle blive fanget i ventilatoren eller remmen imens motoren kører, kan der ske stor skade.
 - Sørg for at side lemmene er sikret med stopper før der arbejdes, hold ikke side lemme åbne når det blæser, eller hvis maskinen er parkeret på en bakke/skrænt.
-

STYRING OG MANØVRERING - Døre og lemme

At åbne:

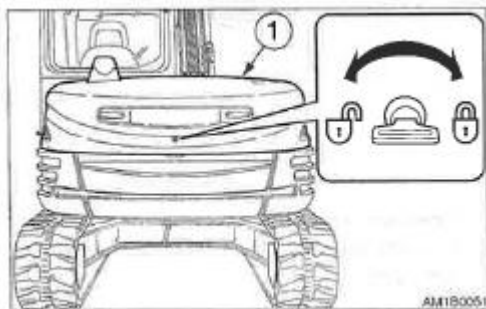

1. Sæt startnøglen i og drej mod uret for at åbne lemmen (1)
2. Tryk på nøglehullet med tommelfingeren og Løft motorhjelmen (1) helt op.

At lukke:

1. Luk motorhjelmen og pres den ned til der høres et klik.

Sikrings boks dæksel.

Hvis du skal kontrollere eller vedligeholde sikringer eller air condition filteret skal du åbne dette dæksel. Porten for tilslutning af computer finder du også under dette dæksel.

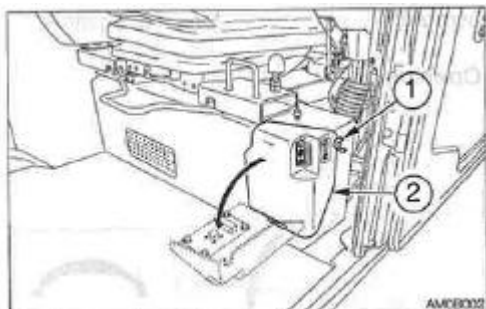

At åbne:

1. Fjern vinge/fingerskruen (1)
2. Skub/tilt sikringsboksen (2) fremover.

At lukke:

1. Luk sikringsboks dækslet (2) og skru det fast med Vinge/fingerskruen.

Døren til førerkabinen

ADVARSEL

Når du skal ind eller ud af førerkabinen, skal du først åbne døren helt op i låst position og kontrollere, at den ikke bevæger sig.

Åbn døren helt og tryk den mod låsen på bagsiden af døren, så den låses fast. Fastlås altid døren, når du skal ud og ind af maskinen, og når du arbejder på/med maskinen.

STYRING OG MANØVRERING - Døre og lemme

Åbning og lukning

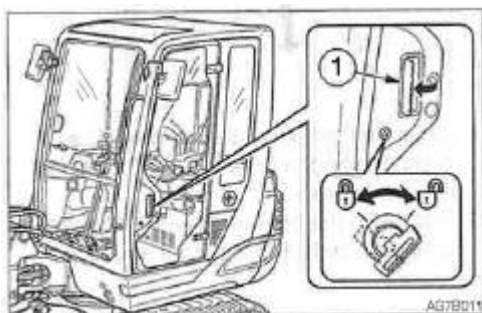

1. Sæt startnøglen i og drej den.

Åbning

1. Træk håndtaget (1) imod dig og åben døren.

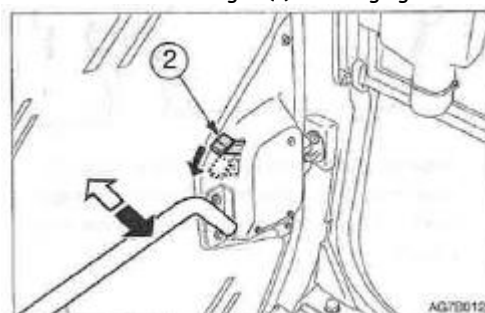

For at åbne døren indefra kabinen skal du pres håndtaget (2) forud.

2. Åben døren helt op og pres den mod førerkabinen og lås den fast.

Lukning

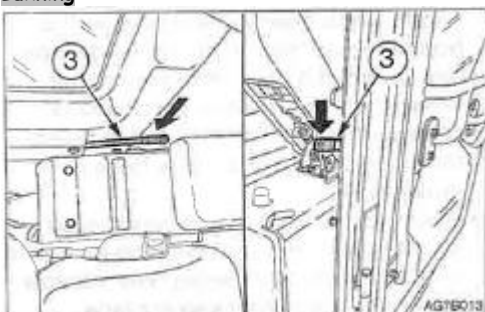

1. Tryk låsegrebet (3) i bund
2. Luk den frigjorte dør.

Nødudgang.

Forruden (findes ikke på maskiner med sikkerhedsgitter).



Hvis du skulle blive lukket/fanget inde i førerkabinen, kan du åbne forruden og komme ud den vej.

Frontrude (førerkabine)

ADVARSEL

- Tag godt fat i håndtagene med begge hænder, når du åbner og lukker frontruden. Dine hænder kan komme i klemme, hvis de glider.
 - Når frontruden åbnes/lukkes vil den komme tæt på dit hoved, pas på ruden ikke ramler imod.
 - Hvis du åbner frontruden, skal du sørge for at låse den med låsestifterne (2) på venstre og højre side. Ruden kan falde ned, hvis den ikke låses fast.
-

Åbning

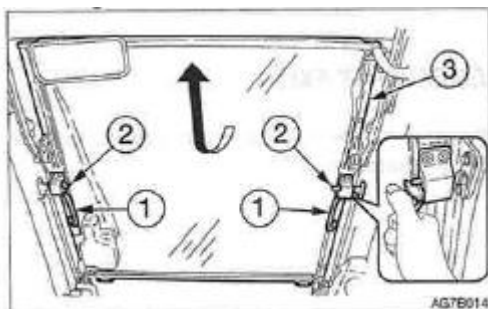

1. Parker på et lige underlag/grund og stop motoren.
2. Sæt sikkerhedslåsen i låst position.
3. Tag fat i det højre og venstre håndtag (1) og pres knappen (2) med tomlen for at udløse låsen.
4. Skub forruden imod dig og løft den imens du gør det.
5. Fjern tommelfingeren fra knappen (2) og løft forruden (3) og lås med palen (4)

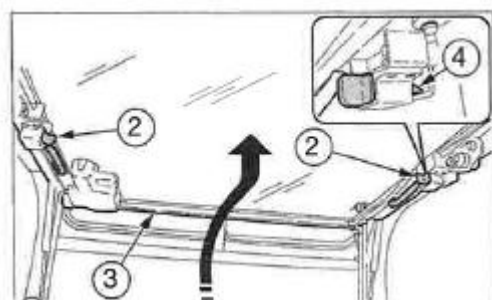

Lukning

ADVARSEL

Når du lukker frontruden, skal du sænke ruden langsomt, så du ikke bliver ramt i hovedet. Hvis du sænker ruden hurtigt, kan du komme til skade eller beskadige frontruden.

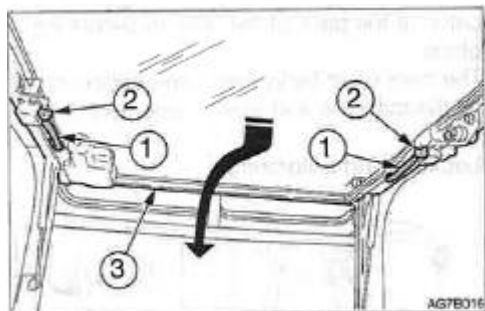

1. Tag fat i venstre og højre håndtag (1) og pres knapperne (2) med tommelfingeren for at udløse låsen.
2. Træk ned i forruden og lad den glide langsomt ned.

STYRING OG MANØVRERING - Døre og lemme

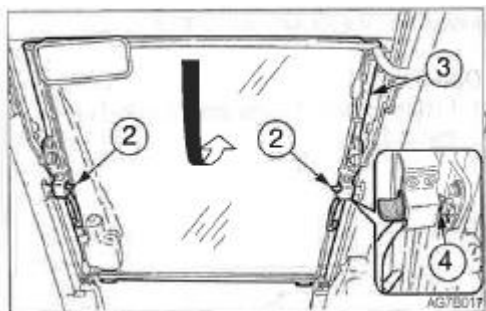

3. Træk forruden helt ned og fjern tomten fra knappen (2) og lås forruden med låse palen (4).

Nederste frontrude (førerkabine)

Udtagning

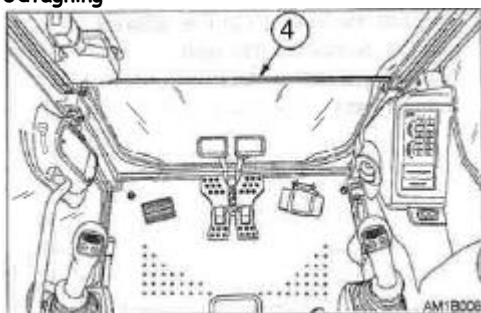

1. Åben frontruden og skub det op i loftet.
2. Løft langsomt den nederste forrude (4) op.

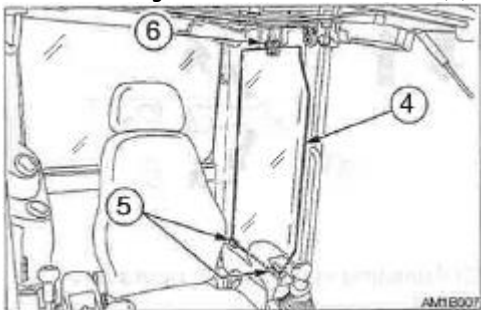

3. Hold fast i glasset, placer nederste del i støtteskinne (5) i bagenden og sæt det i støtteskinne (6) og sæt det fast på plads.

Sideruder.

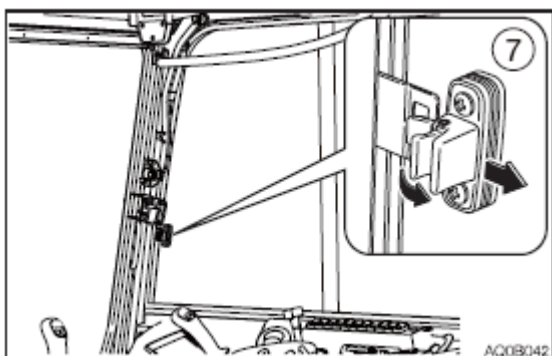

1. Tag fat i låsen (7), lås den op og åbn sideruden.
2. Sideruden låses, når du hører et klik.

Solskærm.

1. Træk solskærmen fremefter
2. Fastgør krogen på solskærmen på de 2 beslag (1).

Nødudgang (ekstraudstyr).

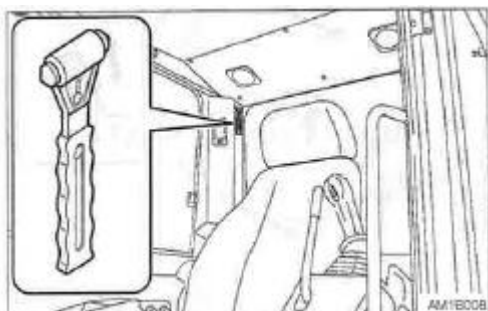

En hammer er monteret til brug i nødstilfælde, hvor du skal ud af førerkabinen. Slå ruden i stykker med hammeren og flygt den vej ud.

Sædet og bælte.

ADVARSEL

- Indstil sædet og lås førersædet.
- Foretag ingen justeringer imens der arbejdes med maskinen.
- Juster ikke ryglænet til maksimum position samtidig med at du rykker sædepudden helt tilbage, du kan ødelægge bagruden eller forårsage anden skade.
- Husk ryglænet returnerer til forreste position i et kraftigt ryk pga. fjederkraften.

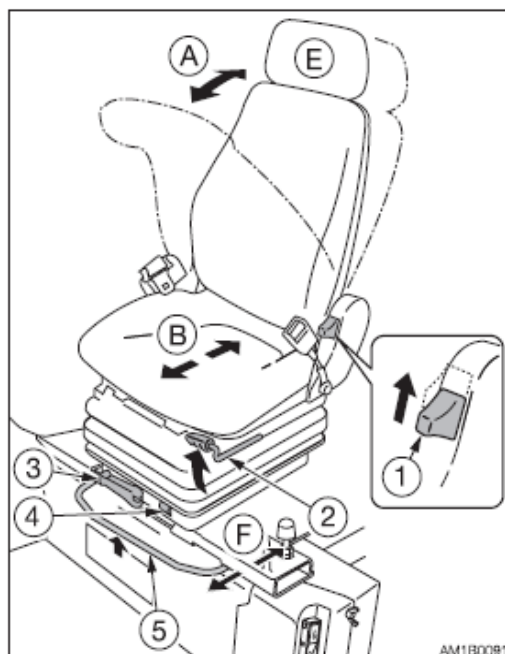

(A) Indstilling af ryglænets hældning

1. Sæt dig tilbage i sædet.
2. Træk op i håndtaget (1), skub ryglænet ved hjælp af fjederkraften. Slip håndtaget i den ønskede vinkel for at sikre ryglænet.

(B) Sædepuddens vinkel og højde justering.

- Løft håndtag (2) for at justere vinklen bagud eller forud på siddepudden til den ønskede position.
- Løsen (2) håndtaget i den ønskede position for at fastholde sædet.
- Justerings ramme: 15 positioner - 150 mm.

STYRING OG MANØVRERING - Sæde og Sikkerhedsbælte

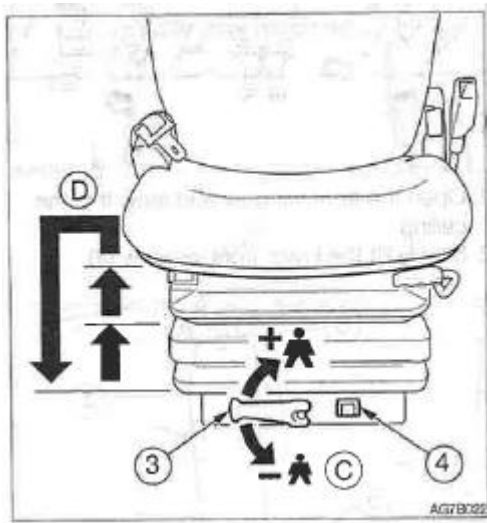

(C) Vægtindstilling iht. Operatørens Vægt.

1. Drej håndtaget (3) og indstil det, så det viser vægten på den person som betjene maskinen. Kan i trin a 10 kg indstilles til enhver værdi mellem 50 og 130 kg.

(D) Indstilling af sædehøjden

Opad.

1. Løft sædet til første eller anden position klik-stop
Justering muligheder: 2 positioner - 60 mm.

Nedad.

2. Løft sædet til højeste position, så kan sædet sænkes til den laveste position.

(E) Indstilling af nakkestøtte (ekstraudstyr).

Nakkestøttens (E) position kan indstilles i oppe og nede position.

1. Tag fat i nakkestøtten |E| med begge hænder og bevæge dem opad eller nedad til den ønskede position.

(F) Indstilling i længderetningen.

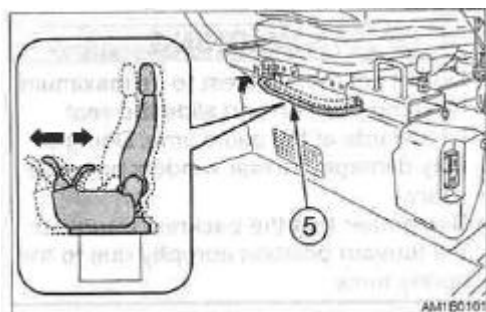

1. Træk håndtaget (5) og skub sædet fremad eller bagud.
2. Slip håndtaget (5) i den ønskede position og sædet fastholdes der. Indstillingsområde 9 trin, 90 mm

Sikkerhedsselen

FORSIGTIG

- Spænd altid sikkerhedsselen omhyggeligt, før du starter motoren.

Spænding af sikkerhedsselen

1. Indstil sædet i den optimale position til arbejdet, rejs overkroppen og sæt dig tilbage i sædet.
2. Træk sikkerhedsselen ud i den ønskede længde.

STYRING OG MANØVRERING - Sæde og Sikkerhedsbælte

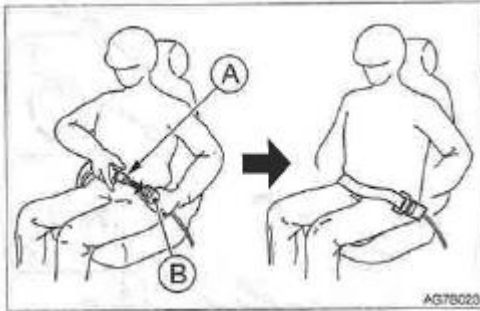

3. Juster selen, så den ikke er foldet og sæt så den tungeformede plade (A) ned i låsedelen (B) på sikkerhedssele, så du hører et klik når den låser. Tjek at sikkerhedssele er forsvarligt lukket ved at trække i den. Arranger selen rundt om livet.

Spænd sikkerhedssele op.

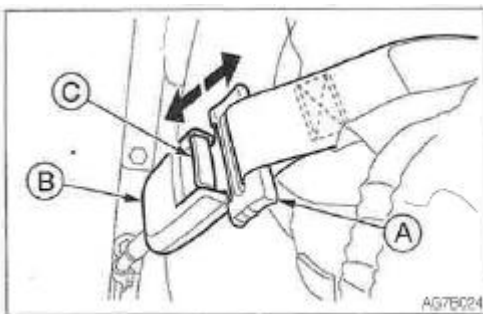

3. Tag fat i pladen (A) og tryk på knappen (C) på bæltespændet (B). Sikkerhedssele vil automatisk rulle op i holderen.

Luftaffjedret sædet.

ADVARSEL

- Indstil sædet og lås førersædet.
- Foretag ingen justeringer imens der arbejdes med maskinen.
- Indstil ikke ryglænet til sin maximale position og skub sædet bagud på samme tid. Dette kan beskadige bagrude eller forårsage skade.
- Husk, at ryglænet går tilbage til den forreste position brat på grund af fjederkraften.

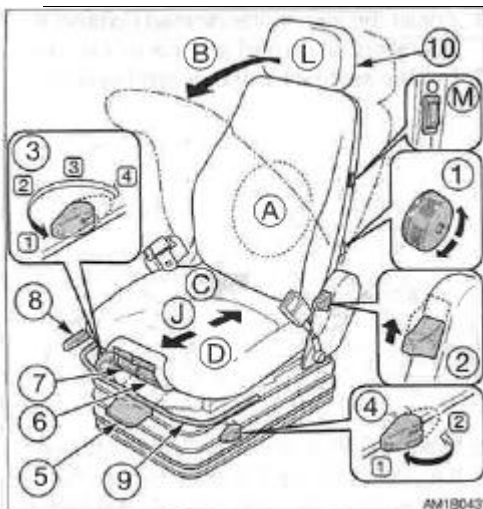

STYRING OG MANØVRERING - Sæde og Sikkerhedsbælte

(A) Justering af Lændestøtte

1. Skub knappen (1) i pilens retning som får "puden" i ryglænet til at kurve udad.
2. Skubbes knappen (1) yderligere sænkes "puden" og går retur til oprindelige position.

(B) Justering af ryglænets vinkel.

3. Sæt dig tilbage i sædet.
4. Træk op i håndtaget (1), skub ryglænet ved hjælp af fjederkraften. Slip håndtaget i den ønskede vinkel for at sikre ryglænet.

(C) Justering af "pude dæmpere"

Sædet justeres ved hjælp af "pudedæmperen" efter hvilke forhold der arbejdes/køres på - eks. På vej eller terræn, grus og sten. Den stødabsorberende effekt kan indstilles for hver enkelt tilfælde.

Drej håndtaget (3) til den ønskede position og slip det igen.

Position imellem: 1: Blød pude og 4: Hånd pude.

(D) Sædepudens frem/tilbage isolator.

Aktiveres ved særlige forhold/betingelser f.eks. nedbrydning - Påvirkninger/vibrationer fra nedbrydning kan absorberes af førersædet. Skift kan ske ved hjælp af håndtaget (4).

- Position 1: frem/tilbage isolator tilsluttet.
- Position 2: Frem/tilbage isolator slukket.

(E) Vægtindstilling iht. Operatørens Vægt.

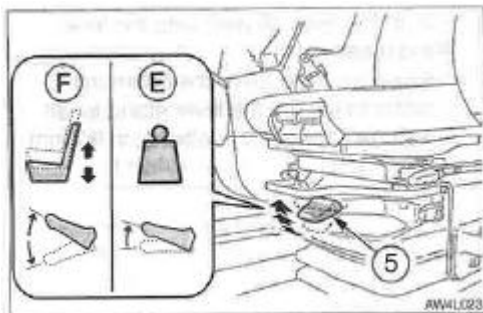

VIGTIGT: Før du starter på at justere for vægten, så stoppes maskinen og bliv siddende i sædet, ellers kan vægten ikke opserveres, og resultatet bliver forkert.

VIGTIGT: Sørg for at "pudedæmperen" er sat i blød (1) position, når vægten skal justeres.

Sædet skal justeres efter operatørens vægt. Træk i actuator håndtaget (5) til den automatiske vægt og højde justering.

|F| Justering af sædets højde.

VIGTIGT: Sørg for at "dæmperen" er sat i blød (1) position, når højden skal justeres.

VIGTIGT: Håndtag (5) (kompressor) må ikke aktiveres i mere end 1 minut. Hvis dette udføres vil kompressoren blive beskadiget. For at beskyttekompressoren, skal du vente mindst 3 minutter før du aktiverer håndtaget (5) igen.

VIGTIGT: Hvis højdejusteringen ikke virker, skal du først sænke sædet til laveste position. Så kan du starte med at justere højden igen

Sædehøjden kan justeres trinløst ved at brug den pneumatiske mekanisme.

For at justere, trykkes op eller ned på håndtaget (5) helt op eller ned. Når sædet når det niveau, hvor det ikke kan løftes mere, selvom håndtaget (5) er trykket op - det er det højeste punkt - Hvis dette sker vil højden automatisk sænkes en lille smule for at fastholde justeringen.

Justering: 80 mm

STYRING OG MANØVRERING - Sæde og Sikkerhedsbælte

|G| Justering af sædets flade/vinkel

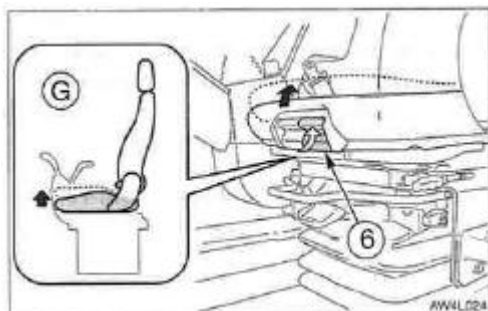

Vinklen på sædets flade kan justeres individuelt.
For at justere løftes det venstre sidehåndtag (6). Brug trykket på sædet til at justere vinklen med.

|H| Justering af sædes dybde.

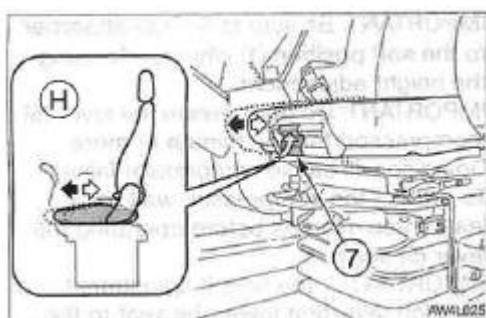

Dybden på sædets flade kan justeres individuelt.
For at justere løftes det højre sidehåndtag (7). Bevæg sædepudden fremad eller bagud til den ønskede position er fundet.

|J| Justering af Ryglæn frem/tilbage.

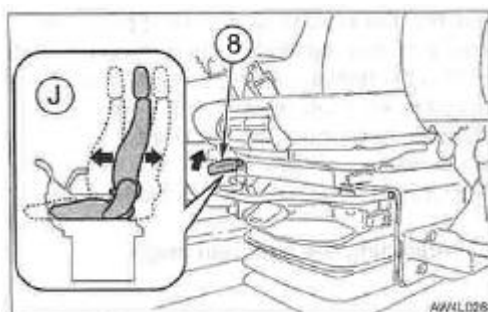

1. Træk håndtaget (8) og skub sædet frem og tilbage til den optimale position .
2. Slip håndtaget (8) på den ønskede position for at sikre sædet.
Indstilling: 17 positioner - 170 mm.

(K) Indstilling i længderetningen.

4. Træk håndtaget (9) og skub sædet fremad eller bagud.
5. Slip håndtaget (9) i den ønskede position og sædet fastholdes der. Indstillingsområde 9 trin, 90 mm

(L) Indstilling af nakkestøttens højde.

1. Tag fat i nakkestøtten |10| med begge hænder og bevæg dem opad eller nedad. Juster højden så nakkestøttens center befinder sig imellem/bagved dine ører.

|M| Sæde varme.

ADVARSEL

- Brug af sædevarme i en længere periode, kan resultere i forbrændinger. Folk som føler sig dårlig tilpas eller som har følsom hud, skal være særlig forsigtige med varme i sædet igennem længere tid.
 - Brug ikke sædevarme med en pude eller et tæppe på sædet.
 - Rens/tør vandspild eller spild af kaffe eller anden væske op med en tør klud. Lad sædet tørre før du bruger varme i sædet igen.
-

VIGTIGT: Batteriet kan miste strøm, hvis varmen i sædet er tændt igennem længere tid.

O = OFF

I = ON

STYRING OG MANØVRERING - Instrumentpanel

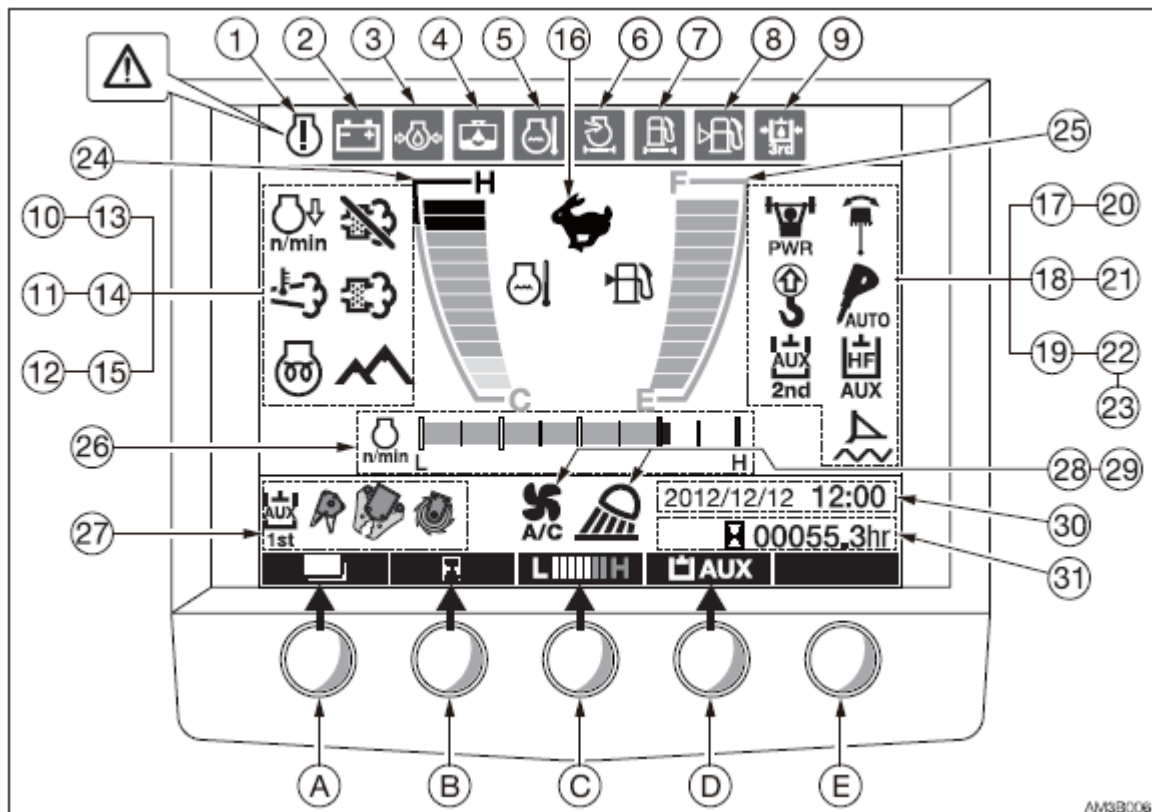

Alle lamper lyser på denne skærm for at forklare funktionerne.

Skærmens udseende er meget anderledes fra en rigtig arbejdssituation. I en rigtig arbejdssituation vil en advarsel eller anden funktion, som er valgt, vise symbolet i forstørret udgave i midten af displayet i 1 sekund.

Når starteren er drejet til ON, vil batteri lader og motorolie tryk advarselampen vises først i forstørret udgave, og derefter med en alarm på deres oprindelige positioner. Maskinens system er normalt, hvis lamperne slukker efter at maskinen er startet.

Advarselslamper

VIGTIGT: Hvis en advarsel lampe blinker og der lyder en alarm, skal du straks indstille driften og finde og kontrollere den pågældende del.

Se side med "Hvis en advarsel lampe lyser".

1. ECM Advarselslampe.

Denne lampe blinker, hvis det elektroniske kontrol modul (ECM) finder et motor problem imens starteren er på ON position. Problemet registreres som ECM fejl.

1-1. Køretøj og motor nødsituation lampe

Denne lampe vises i displayet forstørret i 1 sekund og blinker derefter og en alarm lyder, hvis der er et problem med maskinen. Gå til (7) Data fejl kode display fra menu skærmen og få køretøj eller motor fejl koden nummeret, og kontakt Deres Takeuchi forhandler/service værksted og referer til: køretøj fejlkode/motor fejlkode liste i denne manual.

Se også siden med: Menu skærm - Køretøj fejlkode liste - Motor fejlkode liste

2. Batteri lader advarselslampe

Denne lampe blinker og der lyder en alarm, hvis der opstår et problem i lade systemet, imens motoren er i gang.

3. Motor olietryk advarselslampe

Denne lampe blinker og der lyder en alarm, hvis smøremidlets olietryk faldet unormalt, imens motoren er i gang.

4: Vandudskiller advarselslampe

Denne lampe blinker hvis der er vand i separatoren imens startknappen står i ON position.

5. Kølevandstemperatur advarselslampe

Denne lampe blinker og der lyder en alarm, hvis kølevandstemperaturen stiger unormalt, imens motoren er i gang.

STYRING OG MANØVRERING - Instrumentpanel

6. Luftfilter advarselslampe

Denne lampe blinker og der lyder en alarm, hvis luftfilteret er tilstoppet, imens motoren er i gang.

7. Brændstoffilter advarselslampe

Denne lampe blinker og der lyder en alarm, hvis brændstof filteret er tilstoppet, imens motoren er i gang.

8. Brændstof niveau advarselslampe

Denne lampe blinker, hvis brændstofniveauet er lavt, når starteren er sat på ON.

9. 3- ekstra hydraulik advarselslampe.

Denne lampe blinker og en alarm lyder, hvis den faste side (venstre "e") hydraulik tryk falder unormalt, imens motoren kører. Eller hvis hurtigskiftet bliver fjernet eller installeret.

Indikator lamper.

10. Decelerations indikator lampe

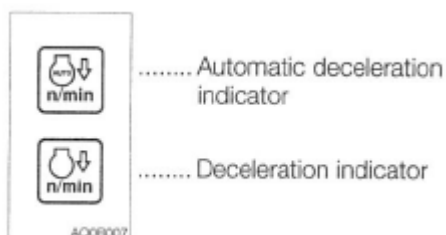

Automatisk decelerations indikator

Denne lampe blinker når den automatiske deceleration knappen er trykket ned, og forbliver tændt imens der decelereres. Se også siden "Decelerations knap" - Automatisk deceleration knap"

Decelerations indikator lampe

Denne lampe lyser når decelerations knappen er trykket ned. Lampen lyser for at indikere at motoren er i deceleration tilstand ved lave omdrejninger (1100 rpm).

11. Udstødnings temperatur advarsels indikator

Denne indikator lyser, for at advare imod, at udstødningstemperaturen er unormalt forhøjet. Tjek for brandbare dele omkring udstødnings systemet.

12. Forglødning indikator lampe

Denne lampe slukker når motoropvarmningen er afsluttet.

13. DPF Auto regenerering/hæmning kontrol lampe

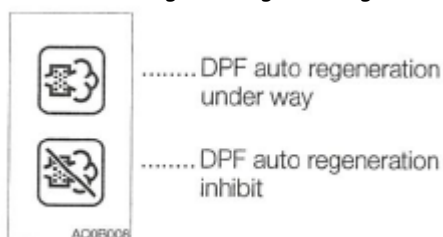

DPF Automatisk regenerering undervejs

DPF regeneration startes automatisk af motoren, når den når til en vist område eller kriterium er nået. Føreren behøver kun at kontrollere det.

DPF Automatisk regenerering hæmning

DPF manuel regeneration hæmnings symbol vises i displayet når den manuelle regenerering er undervejs eller at automatisk DPF regenerering er afbrudt/slettet.

14. DPF manuel regenerering på vej/regeneration fremme indikator
Monteret på s/nr 1851000001 og fremefter

Denne indikator begynder at blinke og en alarm lyder, såfremt den akkumulerede PM overstiger grænsen på DPF'en. Udfør straks en manuel DPF regenerering.
Se også siden med "DPF manuel regeneration/hæmme vælge kontakt.

15: Highland mode indikator lampe

Highland mode er valgt.
Se også siden: "Power/Highland mode kontakt.

16. Kørehastighedslampe

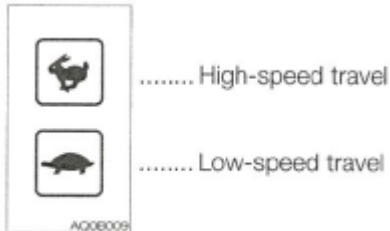

Denne lampe lyser, når kørehastigheden er indstillet til 2. gear (højt gear).

17. Power mode indikator lampe

Denne lampe lyser op, når power mode tilstanden er valgt, for Highland mode, kontakten er trykket ned. Den maximale motorkraft vil være fastholdt så længe denne lampe lyser.

18. Lift load overbelastnings advarsel indikator lampe

Denne lampe lyser, når løft overbelastnings kontakten er tændt.

19. AUX 2./4. Vælger indikator lampe

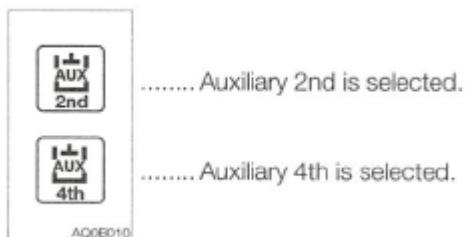

20. Sving/krøje med 2. boom indikator lampe

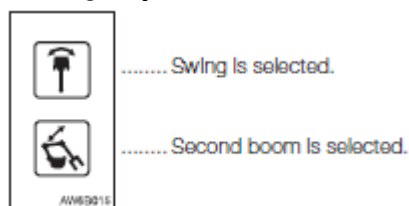

21. AUX 1. 1-vejs Vælger indikator lampe

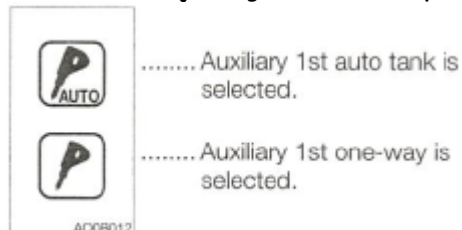

Intet i displayet: 2-vejs (2 vej linje) er valgt

22. Højtryks hydraulik indikator lampe

Denne lampe blinker og lyser for at vise hvilket flow, der er valgt på 1st. hydraulik-linje. Den blinker også når højtryk er aktiveret.

23. Dozer blads flyde stilling indikator lampe (hvis det er monteret)

Denne lampe lyser hvis knappen for flydestilling er trykket ned.



This lamp lights up when the float switch on the blade lever is pressed.

Meter.

24. Kølevands termometer

Termometeret viser temperaturen på motorens kølevand.

Nålen på indikatoren skal stå i det grønne felt under arbejdet.

Det røde felt angiver overophedning.

25. Brændstofmåler

Denne måler viser mængden af brændstof i tanken.

Sørg for at fylde tanken, før den løber tør.

26. Gas spjæld åbnings indikator

Monteret på S/nr. 185100001 eller senere

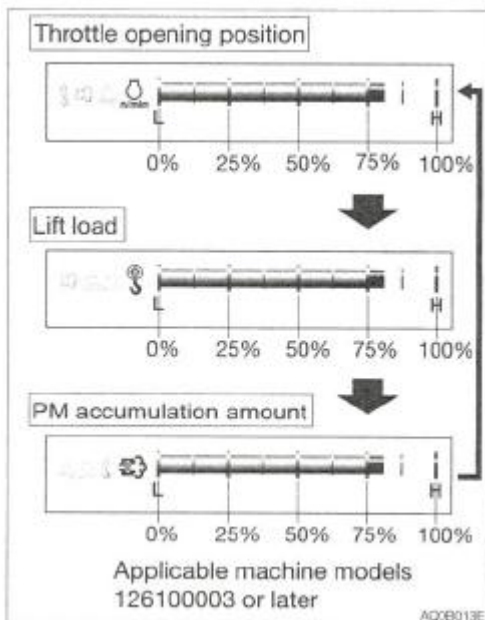

Monteret på S/nr 190200001 eller senere

Det røde område stiger efter motorens belastning øges og indikere højere brændstofforbrug. Når knappen (D) (enter key) er trykket ned i en normal skærm, og displayet er ændret fra gas spjældets åbnings position til lift load faktoren og PM akkumulering (kun for maskine modeller fra serie nr. 185100001 eller senere) i denne rækkefølge.

Lift load faktoren vises i displayet i 5 sekunder, hvis der ikke er nogen ændring i gas spjældets åbnings position efter at lift alarm kontakten er tændt.

Gas spjældets åbnings position vises i displayet, hvis Highland mode kontakten er tændt eller hvis der er en ændring i spjældets åbning.

27. AUX. 1. Flow indikator lampe

Denne lampe lyser op for at indikere hvilket flow der er valgt på 1. Hydraulik linje.

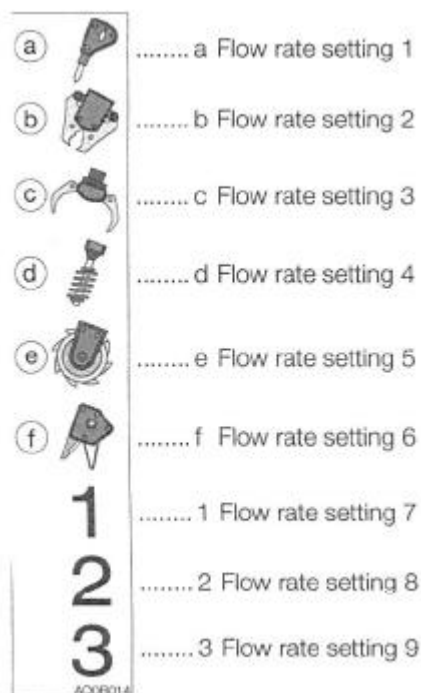

Se også siden under: "AUX 1. Flow valg"

28. Air-Condition indikator lampe

Denne lampe lyser op, når air-condition er tændt/i gang.

29. Arbejdslys indikator lampe

Denne lampe lyser op, når arbejdslyset er tændt.

30. Dato og tid indikator



Viser dato og tid.

Se også siden: "dato og tids sætning".

31. Timetæller/ trip tæller

• Timetæller

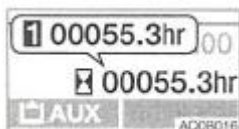

Displayet viser motorens totale antal timer.

Det højre ciffer angiver tiendedele af timer (6 minutter)

Indstil kontrol og vedligeholdelses intervallet efter timerne som vises på timetælleren.

• Trip tæller

Der kan indstilles 3 "mønstre/typer" af ønskede driftstimer i displayet.

STYRING OG MANØVRERING - Instrumentpanel

SKÆRM KONTROL KNAP.

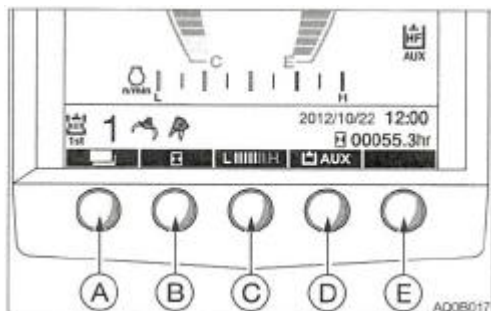

Bemærk: Tryk ikke på symbolerne på displayet. LCD'et kan tage skade, hvis der trykkes for hård på symbolerne. For aktuel operation - trykkes på nøgleknapperne som sidder i bunden af skærmen.

A - Menu tast.

Brug denne tast til at skifte imellem Startskærmen og menu skærmen. Denne tast bruges også til at slette ændringer indsat i hver indstilling. Skærmen returnerer til startskærmen, hvis tasten er trykket ned i informations-skærmen.

B - Timetæller tast.

Timetælle symbolet vises i første skærm billede. Tryk på tasten ændrer displayet i følgende rækkefølge: Trip tæller 1, Trip tæller 2, Trip tæller 3, Timetæller.

Down (↓) key

Brug denne tast til at flytte cursor ►

Nedad og for at mindske værdien i hver indstilling. Tryk og hold denne tast i et sekund for hurtigt at sænke værdien.

C - Søjlemåler tast.

Timetælle symbolet vises i første skærm billede. Tryk på tasten ændrer displayet i følgende rækkefølge: Motor load faktor, Motor RPM, lift load faktor, PM akkumuleringsmængde.

Up (↑) key

Brug denne tast til at flytte cursor ►

Opad for at øge værdien af hver indstilling. Tryk og hold denne tast i et sekund for hurtigt at øge værdien

D - AUX. 1. tast.

AUX. 1. symbolet vises i første skærm billede. Tryk på tasten ændrer displayet i følgende rækkefølge:

AUX. 1. Valg 1, AUX. 1. Valg 2, AUX. 1. Valg 3,

Enter tast

Brug denne tast til at bekræfte og udføre hver indstilling der gøres med hver tast.

For at fjerne triptælleren fra displayet tryk og hold tasten i 3 sekunder.

E -.

SKÆRM NAVIGATION.

Skærm menu.

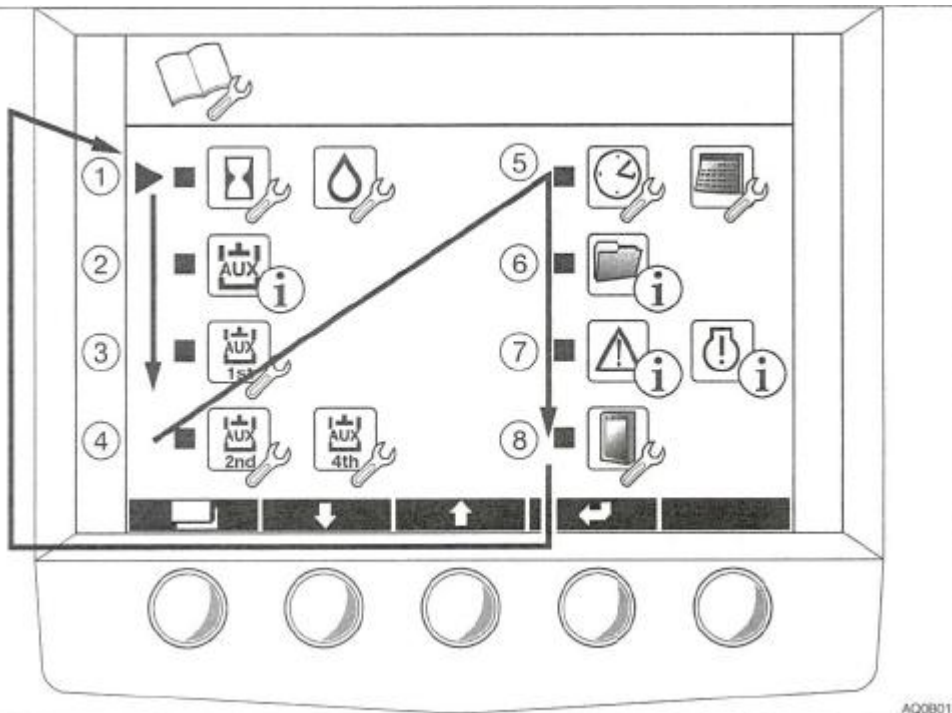

Tryk på menu tasten for at komme til menu skærmen, når du er i start menuen.

1. Trip Tæller indstilling.
2. Aux. Linje flow indikator
3. AUX. 1. Linje flow indstilling
4. AUX. 2./4. Flow indstilling
5. Dato og tids indstilling
6. Data display
7. Fejl kode display
8. LCD indstilling

Flyt cursor ► med 'Up (↑)' op eller 'Down (↓)' tast for at gå til den ønskede funktion for indstilling, og så tryk på "Enter" tasten for at bekræfte indstillingen. For at komme retur til menu skærmen - så tryk på menu tasten. Skruenøgle symbolet indikerer at indstilling er muligt og at (i) angiver kun oplysninger.

(1) Trip tæller indstilling.

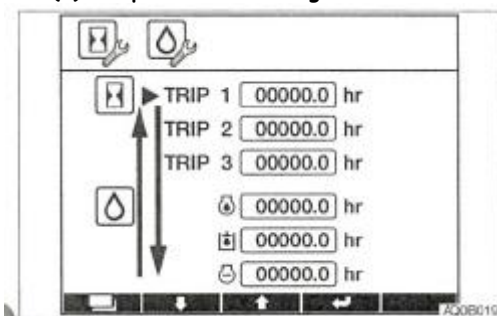

Der kan indstilles 6 forskellige mønstre af driftstimer.
 For at starte indstilling - trykkes på "Enter" tasten. Værdien blinker imens der indstilles.

↑ **Top tasten** : Øger værdien eller flytter cursor ► opad. Tryk og hold denne tast i et sekund for hurtigt at øge værdien.

↓ **Ned tasten**: Sænker værdien eller flytter cursor ► nedad. Tryk og hold denne tast i et sekund for hurtigt at nedsætte værdien.

STYRING OG MANØVRERING - Instrumentpanel

“Enter tast” Bekræfter indstillingen.

“Menu tast”: Sletter indstilling eller returnerer to Menu skærmen.

Tryk og hold på “Enter” tasten i tre sekunder for at rydde timetælleren.

(2) AUX. Linje flow.

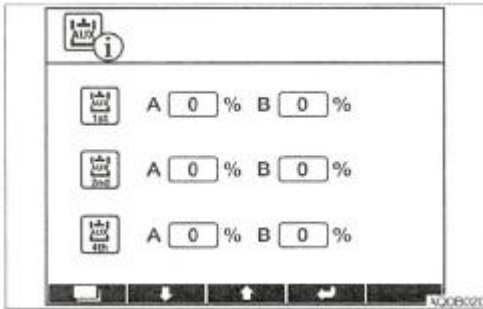

Viser flow for AUX. 1. - 2. Og 4. I displayet.
Flowet kan ikke ændres.

(3) AUX. Linje 1. flow indstilling.

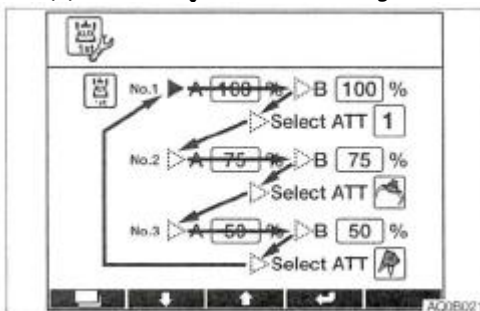

Der kan indstilles 3 forskellige flow på AUS linje 1.

Se på trip tæller indstilling for brug af tasterne.

Bevæg **cursor** ► pilens i retning - brug **ned tasten** for at flytte cursoren i den modsatte retning af pilen så bruges **op tasten**

Initial condition	A/B common, standard flow	Variable range
Auxiliary 1st-1	100%=57L/min (15.1 US gpm)	10 to 100%
Auxiliary 1st-2	75%=43L/min (11.4 US gpm)	10 to 100%
Auxiliary 1st-3	50%=28L/min (7.4 US gpm)	10 to 100%

Maximum flow rate	A/B common, high-flow	Variable range
Auxiliary 1st-1, 2, 3	180%=102L/min (26.9 US gpm)	100 to 180%

Skemaet viser 1-vejs flow når der ikke er belastning.

STYRING OG MANØVRERING - Instrumentpanel

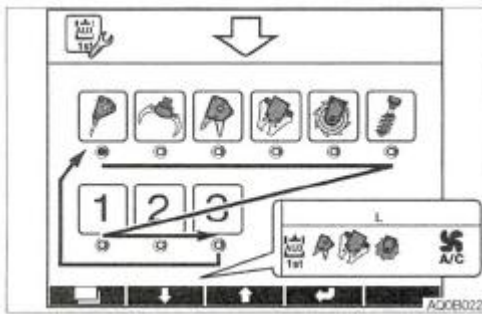

Tryk på "Enter tasten" mens **cursor** ► er på "Select ATT" går til Vælg tilbehør skærm.

Når der trykkes på **ned tasten** vil flytte det blå blinkende lys i pilens retning.

Når der trykkes på **top tasten** vil flytte det blå blinkende lys i modsat retning af pilen.

Flyt det blå blinkende lys til det ønske symbol eller nummer og tryk på "Enter tasten" for at bekræfte. Det ønskede symbol vil vises nederst til venstre i startskærmen.

(4) AUX. Linje 2./4. flow indstilling.

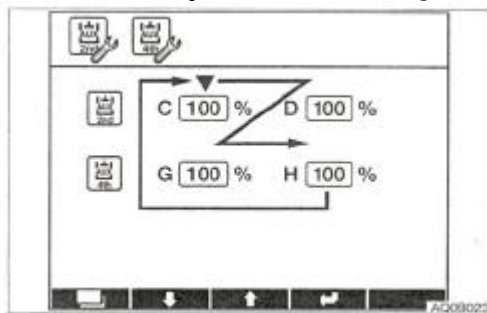

En indstilling af AUX. 2./4. Flow kan sættes.

Initial condition	Standard flow	Variable range
Auxiliary 2nd	C/D 100%=44L/min (11.6 US gpm)	10 to 100%
Auxiliary 4th	G/H 100%=44L/min (11.6 US gpm)	10 to 100%

Skemaet viser 1-vejs flow når der ikke er belastning.

Se på trip tæller indstilling for brug af tasterne.

Bevæg **cursor** ► pilens i retning - brug **ned tasten** for at flytte cursoren i den modsatte retning af pilen så bruges **top tasten**

(5) Dato og time indstilling.

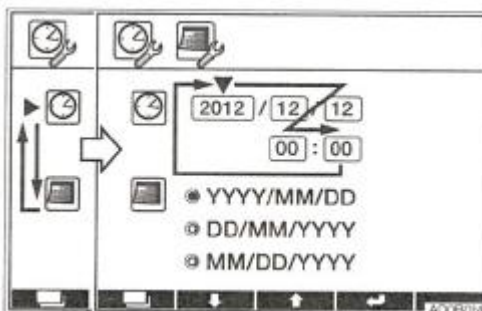

År, måned, dato time og minut kan indstilles. (Års interval: 2010 til 2099)

STYRING OG MANØVRERING - Instrumentpanel

Flyt **cursor** ► til ur symbolet og tryk på **"Enter" tasten**. **cursor** ► vil skifte til stedet hvor året sættes. Tryk på **"Enter" tasten** igen og tast året ind (År displayet vil blinke imens du taster). Tryk på **"Enter" tasten** igen for at bekræfte. Måneden, timer og minutter bliver sat på samme måde, som du satte året.

Flyt **cursor** ► til kalender symbolet og tryk på **"Enter" tasten** for at skifte formatet til år-måned-dato til dato-måned-år eller måned-dato-år.

Se under trip tæller indstilling for brug af tasterne.

(6) Data display.

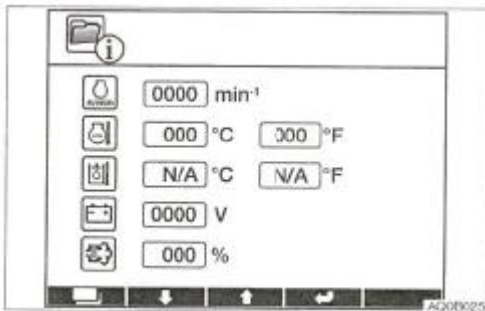

Display med diverse data. Indstillingen kan ikke ændres.

Display emner:

- Motor RPM
- Temperatur kølemiddel
- -
- Batteri spænding (voltage)
- PM akkumuleret < på maskiner fra 185100001 eller senere >

(7) Fejlkode display.

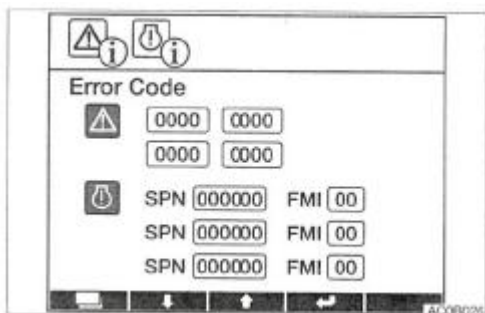

Køretøj fejl kode

Viser i displayet 4 fejl koder, med den seneste kode øverst til venstre.

Se også siden: "Køretøjet fejlkode liste....."

- ECM fejl kode.

Motor ECM (motor kontrol modul) fejl kode

Viser 3 fejlkoder - med den seneste kode i toppen.

Se også siden: "Motor fejl kode liste"

VIGTIGT: Hvis en fejlkode viser sig, stop operationen straks og kontakt din Takeuchi leverandør/service værksted For hjælp.

(8) LCD indstilling.

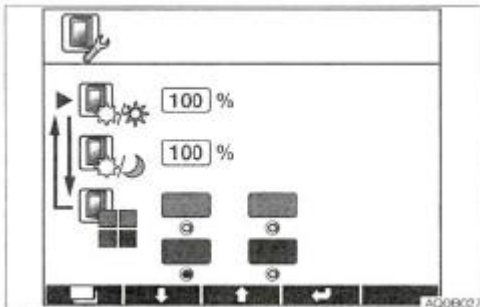

Lysstyrken på LCD'et er sat til at være imellem 0 og 100 %. Lysstyrken skifter hver gang justering finder sted.

Dagfunktion: Oprindelig indstilling værdi er 50%
Natfunktion: Oprindelig indstilling værdi er 50%

Om dagen er det kun muligt at justere til nat indstilling og tilsvarende kun muligt at justere til dag indstilling om natten.

Indstilling af baggrundsfarve.

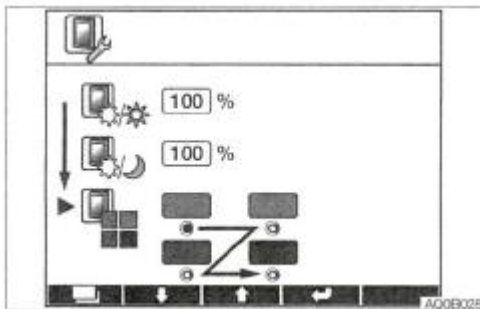

Flyt **CURSOR** ► til baggrundsfarve symbolet og tryk på "enter tasten". Det blå blinkende lys flyttes fra blå til grå, blå til sort i denne rækkefølge. Flyt det blå blinkende lys til den ønskede farve position og tryk på **enter** for at bekræfte. Baggrundsfarven kan skiftes på skærmen uanset om det er nat eller dag.

Menu tast: Returnerer til menu skærmen.
Pres på menu tasten igen og der vendes tilbage til startskærmen.

Skift billede.

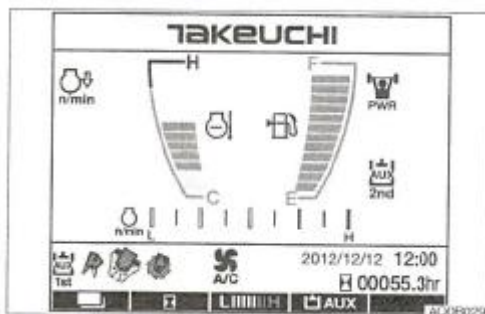

- Skift af baggrundsfarve (dag/nat)

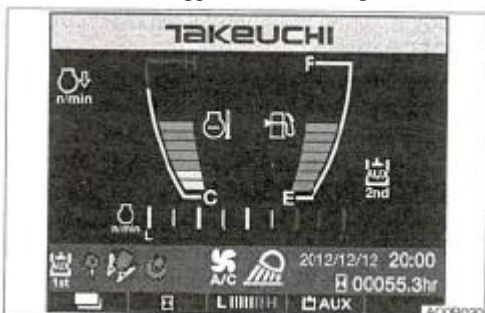

STYRING OG MANØVRERING - Kontakter

Når en af disse ting (forlygte, signal lys, arbejdslys, fjernlys kontakt) er tændt, vil baggrunden altid være i nat indstilling på skærmen selv om displayets lysstyrke er lav (svag).

Startkontakt

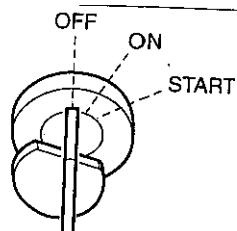

VIGTIGT: Drej ikke kontakten fra OFF til ON frem og tilbage flere gange i løbet af kort tid. Ved at gøre dette kan det forårsage et motornedbrud.

OFF	Positionen for standsning af motoren og for isætning eller udtagning af nøglen.
ON	Positionen hvori motoren kører. I denne position fungerer alt elektrisk udstyr. Når køletemperaturen er lav, vil luftvarme starte og den vil automatisk forvarme motoren.
START	Positionen for start af motoren. Når nøglen slippes, drejer kontakten automatisk tilbage til ON positionen.

Hovedafbryder.

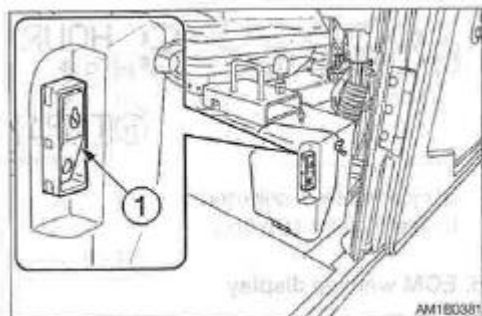

Bruges til at slukke maskinen ved maskinfejl eller hvis den ikke stopper når startnøglen er sat i OFF position.

1. Tryk på knappen (1).
2. Efter brug, udløses knappen til normal position (1).

Gas reguleringskontrol.

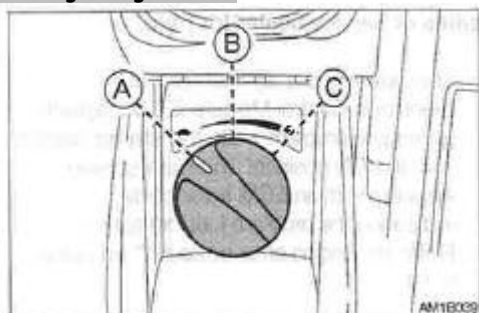

Denne kontrollerer motorens fart.

- (A) Tomgang (B) medium fart (C) Max. Fart

Hornkontakt

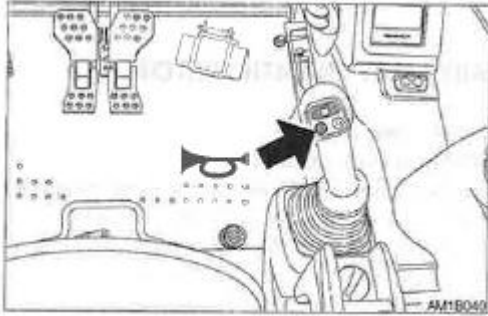

Tryk på kontakten på det højre manøvrerhåndtag for at aktivere hornet.

Motoromdrejningskontakt

⚠ ADVARSEL

Stil betjenings og køregreb i neutral stilling før motoromdrejningskontakten betjenes, og fjern fødderne fra pedalerne. Pas på - Maskinens kørehastighed skifter brat, når kontakten betjenes imens køregrebet er i brug. Der kan opstå en farlig situation.



Tryk på kontakten på det højre joystick for at sætte hastigheden til tomgang. Tryk på knappen igen og brug gas regulerings kontakten for at returnere til motor hastighed.

Det er på beregning, af sikkerhedsmæssige årsager, at tomgangs funktionen er aktiveret, for at indstille motorens omdrejninger til lav tomgang, når motoren startes. Annuller tomgang ved at trykke på tomgangsknappen.

Ekstra: Denne funktion/tomgangs knap er en anordning til at sætte motorhastigheden ned og reducere brændstofforbruget, når den lavere motorhastighed er påkrævet, f.eks. Når betjenings- og kørehåndtag er i neutralstilling.

Kontakter for kørehastighed:

Advarsel

Dersom belastningen bliver større end den indstillede værdi, når maskinen køres i højeste fremdriftshastighed 2nd., så vil maskinen automatisk skifte ned til laveste 1.st. hastighedsområde. Ligeså snart belastningen aftager igen vil maskinen skifte tilbage til højeste 2nd. fremdriftshastighed.

Vær opmærksom på denne ændring af hastighed af sikkerhedsmæssige årsager.

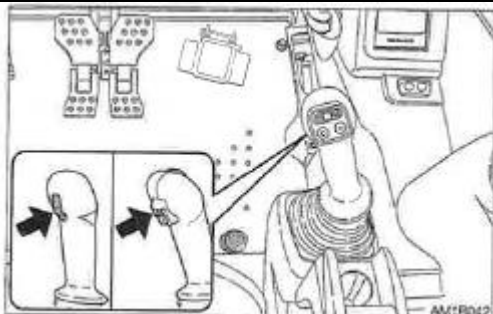

Tryk på denne kontakt for at skifte kørehastigheden til 2. gear (høj hastighed). Tryk en gang til for at skifte tilbage til 1. gear (lav hastighed)

Kontakter, 1. hydraulikfunktion (tillægshydraulik)

Kontakter for tillægshydraulik.

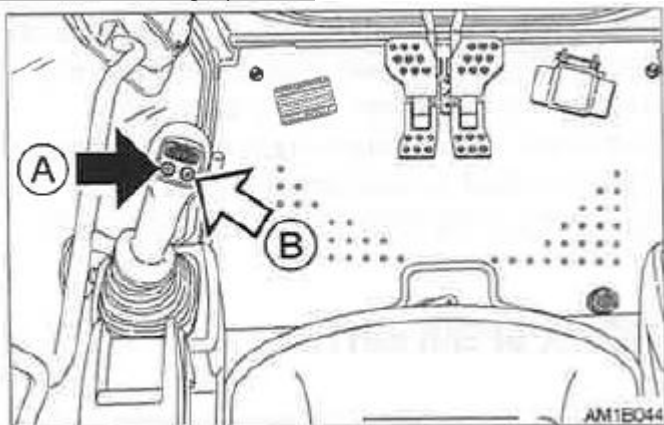

Kontakterne giver mulighed for at regulere oliemængden i hydraulikslangerne for 1. Ekstra hydraulikfunktion.

- Proportional styring af ekstra hydraulik er ikke mulig.

Tryk på denne kontakt for at kontrollere hydraulikolie gennemstrømningen.

- (A) = Hydraulikolie strømmer til venstre til venstre slange
(B) = Hydraulikolie strømmer til højre til højre slange

Rullekontakt (proportionalstyring)

Proportionalstyring af hydraulikfunktionen gør det muligt at regulere oliemængden for tillægshydraulikken. Eksempel: Hvis du bevæger rullekontakten i halv bevæge afstand vil hydraulikfunktionen bevæge sig med ca. halv hastighed.

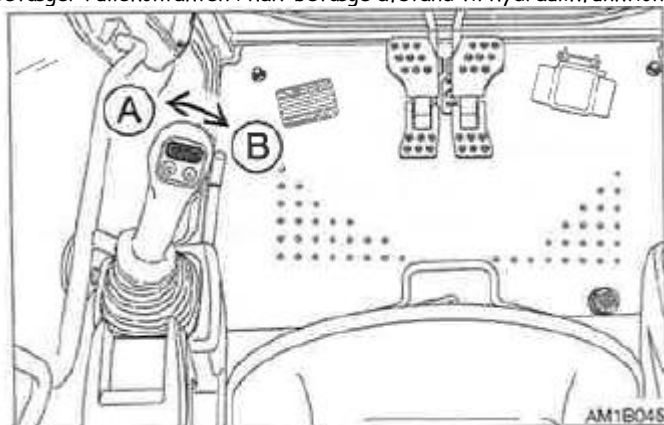

Aktiver kontakten for at kontrollere oliemængden i hydraulikslangerne til 1. Ekstra hydraulikfunktion.

- (A) - Hydraulikolien strømmer til den venstre hydrauliklinje (a).
(B) - Hydraulikolien strømmer til det højre hydrauliklinje (b).

Se i øvrigt afsnit om "Ekstra hydraulik linje".

STYRING OG MANØVRERING - Kontakter

Kontakter for 2./4. Ekstra hydraulik.

Rulle knap (proportional kontrol)

Proportional kontrol tillader en langsom til hurtig/hurtig til langsom bevægelse af arbejdsredskaber.
Eks. Du bevæger rulleknappen halvvejs og arbejdsredskabet vil bevæge sig med halv kraft/fart.

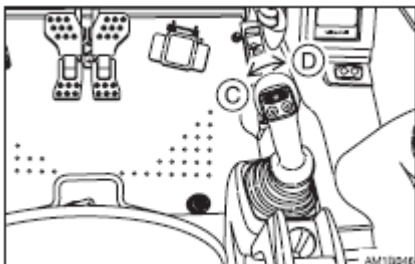

Bevæg denne kontakt for at kontrollere oliemængden i 2. Ekstra hydraulik linje.

|C| - Hydraulikolie flyder til det venstre ekstra hydraulik linje |c|

|D| - Hydraulikolie flyder til det højre ekstra hydraulik linje (d)

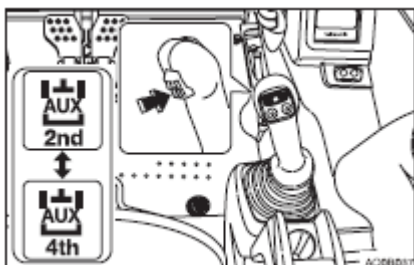

For at benytte den 4. Ekstra hydraulik linje , skal du trykke på hydraulik 2/4 knappen for at ændre til den 4. Funktion.
Se også afsnit beskrivelse af "Ekstra hydraulik linjer"

Sving/krøje med 2. boom vælge knap

Advarsel!

Det er farligt at til aktivere denne knap imens 2. boomsving pedalen trykket ned, da udstyret (skovlen) kan bevæge sig uventet. Sørg for altid at sætte 2. boom sving pedalen tilbage i neutral stilling før du anvender denne vælge knap.

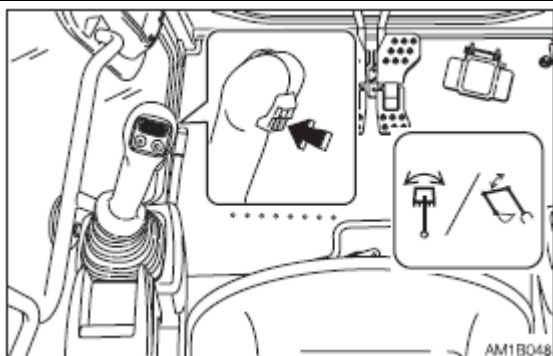

Denne knap bruges til at vælge enten boom sving operation eller 2. boom operation.



..... (a) swing display

..... (b) second boom display

(a) Sving display

(b) 2. boom display

Når knappen er aktiveret vil 2. boom displayet vises på skærmen(b) for at indikere at 2. boom operation er mulig.

Når knappen slukkes vil displayet ændres til boom sving (a) og at nu er det muligt at svinge.

Det aktuelle boom sving udføres med boom sving pedalen.

Se siden med "boom sving pedal".....

Kontakter for 3. Ekstra hydraulik.

Se afsnit med beskrivelse af "3. Ekstra hydraulik linje knap og kontakter"

Ekstra hydraulik 2/4 vælger.

Se afsnit med beskrivelse af "Ekstra hydraulik linje 2/4 kontakt"

**DPF manuel regenerering/hæmning vælger kontakt
<vedrører maskiner fra serie nr. 185100001 eller senere>**

ADVARSEL

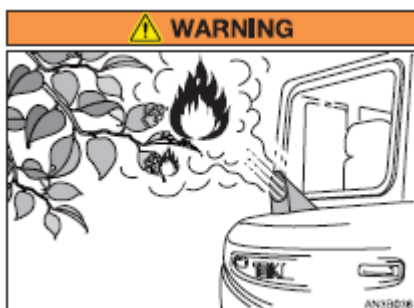

- * DPF og udstødningssgas udsendt fra udstødningssystemet kan være meget varmt, når motoren kører eller der er regenerering i gang - det kan også være varmt efter motoren er slukket. Vær forsigtig, kom ikke til at berøre det, du kan få forbrændinger af det.
- * Udfør ikke DPF regeneration hvis maskinen er omgivet af brandfare ting, træ, papir, olie, skrald, planter. Der er risiko for brand pga. den høje temperatur på udstødningssgas udsendt fra DPF.
- * Udfør ikke DPF regeneration i et dårligt ventileret indendørs område, da røg kan blive genereret ifm. Regenerering.
- * Udfør ikke regenerering når motorhjelm er åben. Der er risiko for brand pga. den høje temperatur som kommer fra DPF'en.

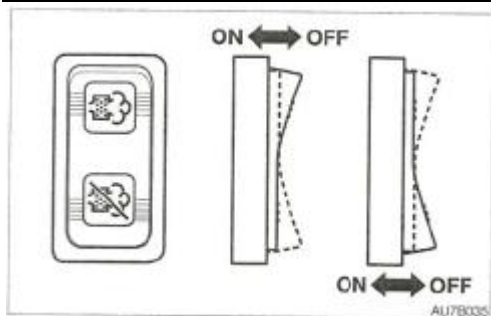

VIGTIGT: Tryk på manuel regeneration på DPF manuel regeneration/hæmme regeneration vælg kontakt for at brænde partikler (PM), når DPF manuel regeneration lampen blinker og en alarm lyder. Hvis maskinen fortsætter med at køre uden at udføre manuel regeneration, vil motoren sætte omdrejningerne ned og eventuel stoppe. ECM advarsel display vil også blinke, hvis DPF trænger til reparation. Et nummer vises på motor fejlkode skærmen. Referer til: "Motor fejlkode liste" og kontakt din Takeuchi forhandler/serviceværksted.

DPF Manuel regenerering

Når DPF symbolet i displayet begynder at blinke og en alarm lyder, så påbegynd den manuelle DPF regenerering ved at følge denne procedure:

1. Parker maskinen på et sikkert sted uden mulighed for fare.
2. Løft langsomt sikkerhedshåndtaget i låst position. Sænk ikke sikkerhedshåndtaget og bevæg ingen håndtag imens der regenereres. Hvis dette sker afbrydes regenereringen.
3. Sænk motorens hastighed til tomgang
4. Tryk og hold den manuelle regenerering side på DPF manuel regeneration/hæmning vælg kontakt.

STYRING OG MANØVRERING - Kontakter

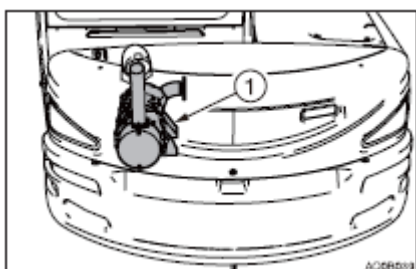

5. Det manuelle regeneration symbol holder op med at blinke og forbliver tændt for at indikere at motorens RPM Automatisk øges og DPF (1) regeneration (PM brænding) er startet.
6. Løsen kontakten. Forlad ikke maskinen imens der regenereres. Det tager omkring 25 til 30 minutter, afhængig af temperaturen i luften, at udføre operationen.
7. Det manuelle regeneration symbol slukker for at indikere afslutning af regenerationen.

Bemærk:

Da det er en katalysator, som er monteret indeni DPF filteret og som renses udstødningsgassen, har det en anden lugt end fra en almindelig dieselmotor.

I nogle tilfælde kommer det røg fra udstødningsrøret, når der udføres DPF regeneration. Det er ikke nogen fejl, årsagen er at der afbrændes partikler (PM)

Det er normalt at der kommer en lyd, når der startes og afsluttes DPF regeneration. Dette er for at justere gas spjældet og EGR åbnings position.

I nogle tilfælde kan støjen forbundet med DPF regeneration start eller annullering skifte, det er ikke en fejl.

DPF regenerationen kan gennemføres hurtigere hvis motoren er varm end hvis den er kold. Bemærk at manuel regeneration ikke starter uden at kølevands temperaturen er højere end det fastsatte værdi. Kølevandstemperaturen kan stige imens regeneration udføres.

Da DPF regeneration er designet til kun at fungere, når de akkumulerede partikler i filter når til en vis mængde. Den vil ikke starte før, selv ikke hvis du prøver at udføre manuel regeneration.

DPF regeneration hæmning (annullering)

For at annullere DPF regeneration i at foregå (manuel eller auto) tryk på regeneration/hæmning symbolet.

DPF regenerering hæmme symbol fremkommer i displayet og regeneration skal udføres igen. Start den manuelle procedure fra trin (1), så snart som muligt. Tryk ikke på DPF regeneration hæmme kontakt uden der er risiko for brand.

For at annullere - tryk på kontakten igen. Drejes startnøglen på OFF - vil dette også annullere operationen.

Se også siden om: "DPF manuel regeneration/regeneration hæmning/auto generation".

Lyskontakt

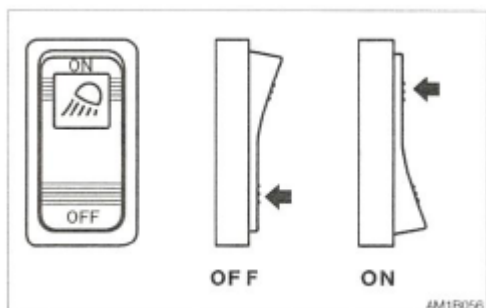

Når der trykkes på denne kontakt, mens startkontakten står i position ON, tændes lyset som følger.

OFF = Slukket

ON = Instrumentbelysning, lys kontakter, baglygte, forlygter og bom lyset tændt

Vinduesvisker kontakt

VIGTIGT: Hvis der ikke sprøjtes sprinklervæske på ruden, må du ikke bruge vaskeren. Det kan beskadige pumpen.

VIGTIGT: Hvis du aktiverer vinduesviskeren uden at der er vand på ruden, bliver glasset ridset. Kom vand eller sprinklervæske på, når du bruger vinduesviskeren.

VIGTIGT: På den kolde årstid kan viskerbladet fryse fast til ruden. Hvis du aktiverer vinduesviskeren med magt, kan det beskadige viskermotoren.

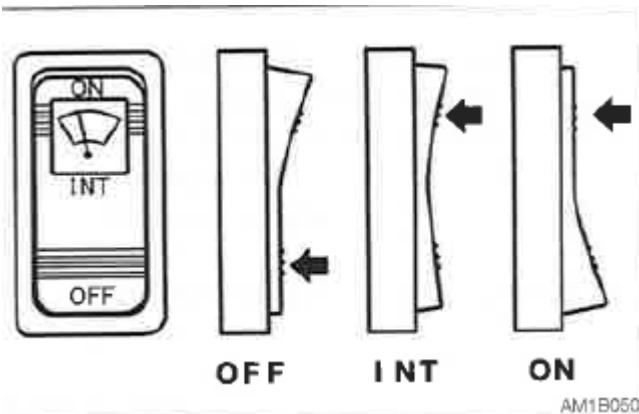

OFF = Slukket

INT = Visker med interval

ON = Uafbrudt visken

Vinduesvasker kontakt

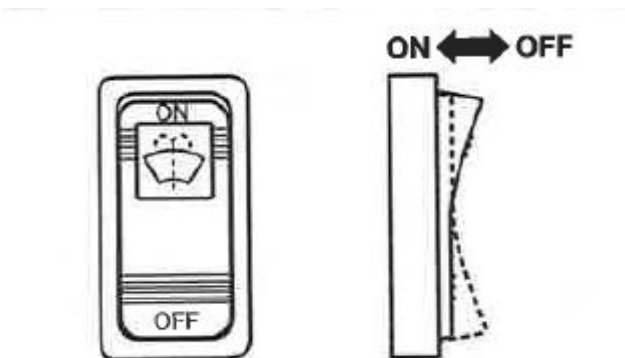

ON = Tryk på ON siden og der sprøjtes væske på ruden - For at standse sprøjtet, udløses knappen.

Kontakter for deceleration

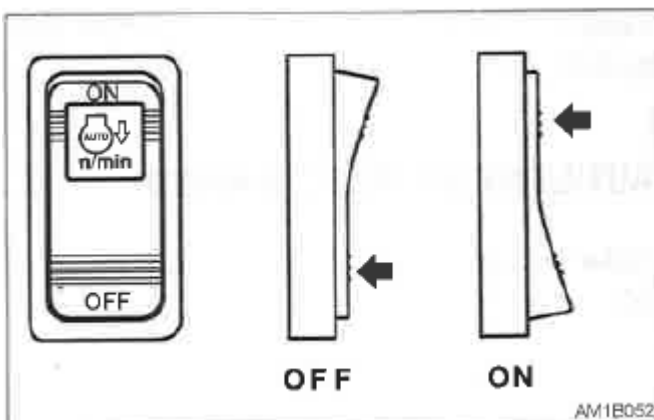

Når ON siden af denne knap er trykket ned vil decelerationslampen i instrument panelet blinke.

STYRING OG MANØVRERING - Kontakter

Blinkene stopper når deceleration funktionen begynder at arbejde, og lampen vil være tændt under hele decelerationen.

Motor hastigheden vil automatisk sænke sig til lave omdrejninger (deceleration mode) 4 sekunder efter at kontrol håndtag er i neutral stilling, for at reducere brændstofforbruget. Bevægelse af kontrolhåndtag vil automatisk ændre omdrejningerne til normal motorhastighed igen.

Det er ikke muligt at bruge decelerationsknappen på samme tid. Auto decelerations knappen har prioritet over decelerations knappen. At skifte fra deceleration til auto deceleration vil motorhastigheden først ændre sig ved brug af gashåndtaget. Herefter vil motoren automatisk gå på lave omdrejninger, hvis ikke kontrol håndtaget aktiveres indenfor 4 sekunder. Den automatiske deceleration funktion er annulleret og start knappen går på OFF position.

Hastigheds/Highland/højland mode kontakt

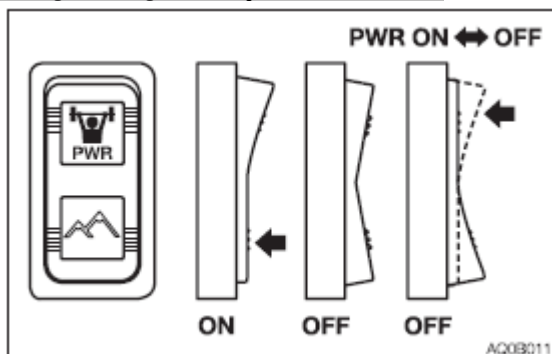

- **Hastigheds mode.**

Når der trykkes på PWR symbolet siden af knappen aktiveres hastighed indikatorlampen på instrument skærmen.

Maksimum motorkraft er opnået.

STD mode: Tryk på PWR symbol siden igen, som slukker hastigheds indikatorlampen igen.

- **Highland/højlands mode.**

Denne knap bruges til at reducere belastningen på motoren på grund af hydraulik pumpen. Hvis maskinen arbejder i "bjerge", vil motorens ydelse være nedsat på grund af den tynde luft. I sådanne tilfælde vil de hydrauliske hestekræfter automatisk tilpasses for at forhindre motoren i at gå i stå. Brug denne knap hvis maskinen skal arbejde i "højderne".

- Når der trykkes på PWR symbolet siden af knappen aktiveres hastighed mode indikatorlampen på instrument skærmen.
- For at annullere Highland mode, trykkes på PWR symbol halvejs for at sætte i neutral position. Highland mode indikator knappen slukkes og går på "lavland" mode.

Se siden med Multi-informations display ..

Detent mode kontakt (Ekstrahydraulik 1st)

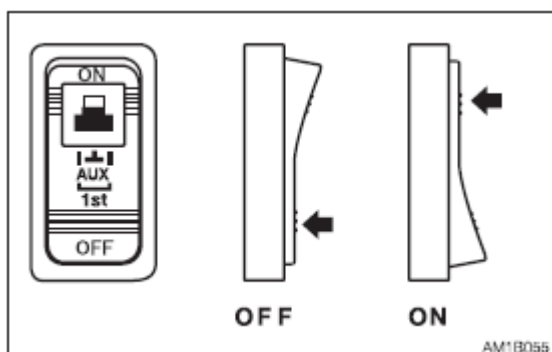

VIGTIGT! Arbejd ikke med en maskine som kører Detent mode i lang tid.

Hvis du gør det - vil hydraulik oliens temperatur stige - og forkorte service intervallet betydeligt på hydrauliksystemet.

Denne kontakt bruges til at ændre arbejdsmetoden på 1. Ekstra hydraulik kontakten (A) Ved at trykke på ON siden på kontakten vil ekstra hydraulik knappen (A) gå på Detent mode.

Ved at trykke på OFF siden skiftes til momentan mode.

Ekstrahydraulik 1st. Auto tank kontakt (hvis monteret)

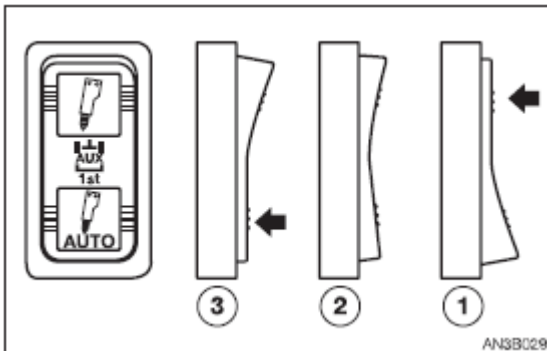

Brug denne kontakt til at skifte retningen af hydraulik flowet i 1. AUX linjen.

1. Når du bruger hydraulikhammer (1-vejs flow)
2. Når du bruger er reversibel udstyr (2. vejs flow)
3. 1-vejs flowet kan sættes til enten knap A hvis AUX 1 er trykket ned. (Tank linjen vil automatisk åbne

Advarsel for Overbelastnings kontakt

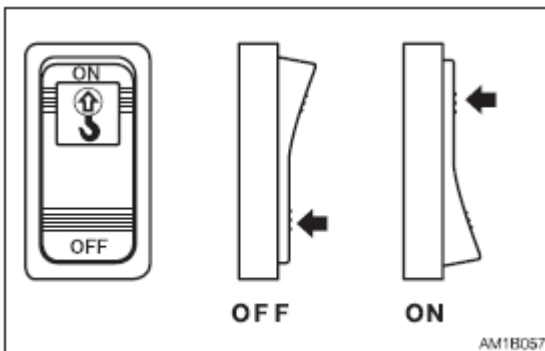

ADVARSEL!

Hvis overbelastningen er ikke fjernet efter at advarsels hornet har lydt, maskinen kan maskinen tippe eller gå på nødstop og nødstop ventilen blive aktiveret. Hvis hornet begynder at lyde, så stand maskinen og "let" lasten.

Hvis en vægt er større end løftekapaciteten tillader, kan overbelastnings kontakten blive aktiveret og hornet vil lyde. (Når overbelastnings kontakten er aktiveret)

OFF = Afbrudt

ON = Tændt

Blinklys kontakt

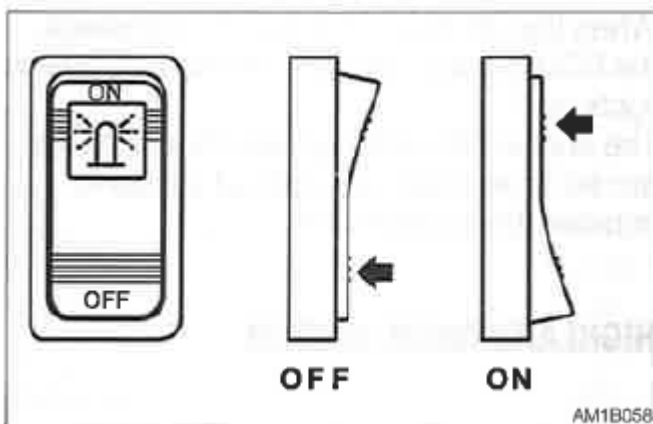

Når den kontakt er trykket på ON og starteren er på ON, vil lampen tænde som følger:

OFF = Afbrudt

ON = Blinklyset er tænd.

Venstre manøvrekonsole

ADVARSEL

- Før du forlader førersædet, skal du løfte venstre manøvrekonsole op i låst position og standse motoren. Hvis nogen utilsigtet rører ved et manøvrehåndtag, mens manøvrekonsollen ikke er låst, vil maskinen pludseligt bevæge sig og forårsage alvorlige kvæstelser eller en dødsulykke.
- Pas på ikke at røre ved manøvrehåndtagene, når du Hæver eller nedfælder **venstre manøvrekonsole**.
- Før du forlader førersædet skal du sænke arbejdsredskabet til jorden, løft sikkerheds håndtaget og stop maskinen. Sørg også for at fjerne nøglen, lås døren og alle lemme/låger, tag nøglen med dig, og sørg for at opbevare den et sikkert sted.

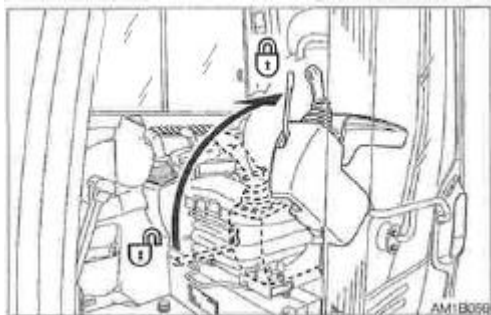

Sikkerhedsspærren låser/ blokerer graveudstyret, tillægshydraulikken, krøjning, dozerblad og kørsel. Når håndtaget løftes, springer manøvrekonsollen op og konsollen er låst.

Manøvrehåndtag.

Advarsel!

- Kontroller hvilket håndtagsmønster som der anvendes på denne maskine før du begynder at betjene maskinen.
- Forklaringerne i denne instruktionsbog gælder for ISO-systemet.

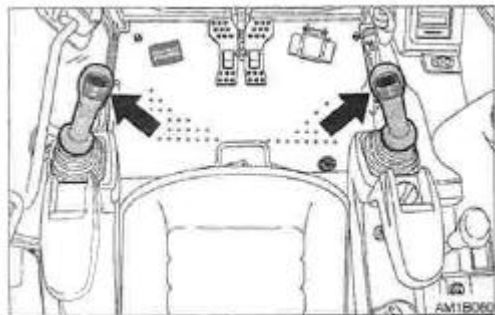

Brug disse håndtag til at betjene bom, gravestik, skovl og krøjebevægelser.

Se siden "håndtagsmønster"

Se siden "Betjening af arbejdsredskaber"

Håndtag dozerblad.

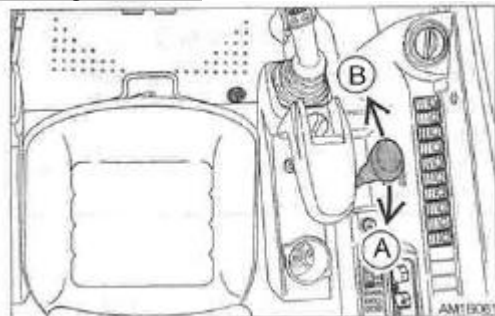

Brug dette håndtag til at betjene dozerbladet.

(A) Bladet hæves

(B) Bladet sænkes

Se siden "Betjening af dozerblad"

STYRING OG MANØVRERING - HÅNDTAG OG PEDALER

Kørehåndtag

ADVARSEL

- Kontroller at dozerbladet står foran førerpladsen for du betjener kørehåndtagene.
- Vær opmærksom på, at hvis dozerbladet peger bagover, så fungerer kørehåndtagene modsat. Det vil sige at bevæges kørehåndtagene forover, vil maskinen bevæge sig bagover. Lad ikke foden hvile på pedalen, hvis ikke der køres. Hvis der pludselig trykkes på pedalen, vil maskinen bevæge sig og kan være årsag til alvorlig ulykke eller dødsfald.

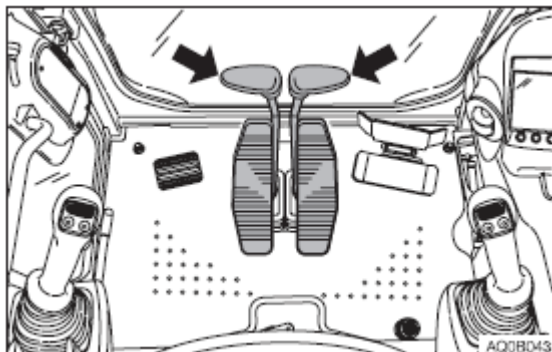

Brug disse håndtag til at bevæge maskinen frem/bagud og til at svinge. Se siden "betjening af kørehåndtag"

Bomsvings pedal

ADVARSEL

- Sørg for at pedal dækslet står i låst position, når pedalen ikke er i brug. Tryk ikke på pedalen. Hvis pedalen pludselig aktiveres, vil maskinen bevæge sig og kan være årsag til alvorlig ulykke eller dødsfald

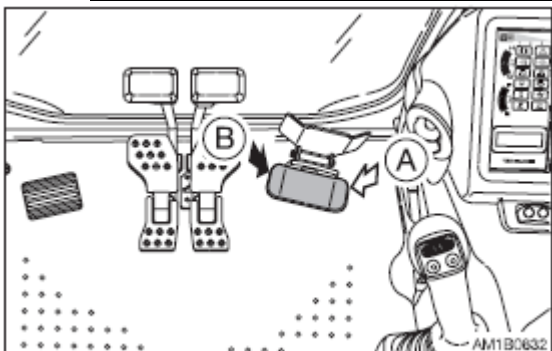

Denne pedal bruges til krøjning af bommen. Hvis dobbelt boom knappen er trykket ned, vil den automatisk aktivere 2 boomen.

(A) = Bomkrøjning til højre/2 boom løftes

(B) = Bomkrøjning til venstre/2 boom sænkes

Se siden "Betjening af bomsving"

Pedallås

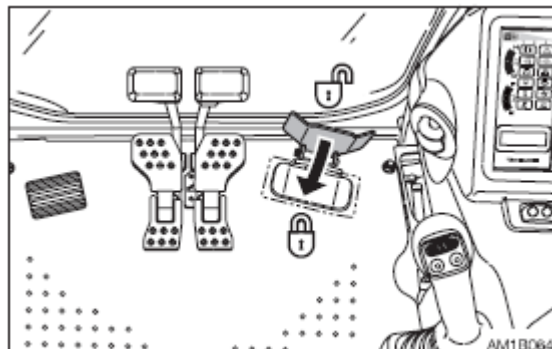

Denne anordning er beregnet til at låse krøjepedalen. - Vip pedal låsen ned over pedalen for at låse dem

Tag hensyn til nedenstående ved brug.

Periodisk udluftning.

- Når du bruger aircondition igennem længere tid, skal du sørge for at åbne vinduerne en gang i hver time for at lukke frisk luft ind.
- Dine øjne kan blive irriteret hvis du ryger imens du bruger aircondition. Hvis dette sker, så luk vinduerne op og luft ud. Partikler fra cigaretrøgen kan genere fordi luften bliver tør i kabinen, når aircondition er i drift og dette udtør hornhinden på øjet.
- Hvis luften udenfor er snavset skal du sætte aircondition på recirkulation.

Sørg altid for godt udsyn.

At arbejde hvor vinduerne er snavsede, duggede og hvor udsynet er dårligt er meget farligt!

Rengør/puds vinduerne af for snavs og fugt før du påbegynder arbejdet.

- Vinduerne har tendens til at blive duggede, når luftfugtigheden er høj. Hvis dette sker, så tænd for aircondition og brug luften udefra og defroster til at fjerne duggen med.
- Hvis aircondition er sat for højt, når defrosteren bruges vil forskellen imellem temperaturen udefra og indendørs øges og der vil opstå fugt udvendig på vinduerne. Hvis dette sker, skal du ændre temperaturen ved at dreje kontakten med uret for at øge temperaturen indendørs.
- Der kan blæse tåge ud fra luftdyserne. Dette er ikke en fejlfunktion. Når fugtig luft passerer igennem aircondition enheden, vil vandpartikler i luften fryse til is og blæses ud som tåge.

Køl ikke for meget (overkøling).

Af sundhedshensyn skal temperaturen i kabinen føles lidt kold, når du stiger ind i kabinen udefra (en forskel på 5-6 grader C). Vær omhyggelig når du justerer temperaturen.

Tænd ikke for aircondition før motoren er startet.

For at undgå at overbelaste kompressoren, skal man vente med at starte aircondition til motoren er startet og kører behageligt, Så kan du starte aircondition.

Luk den varme luft ud først.

Hvis gravemaskinen har været parkeret i solen, så start med at åbne vinduer eller døren, for at lukke den varme luft ud af kabinen før du bruger aircondition.

Forsigtighed med kølemiddel (gas)

Hvis øjne eller hænder udsættes for kølemiddel, kan det resultere i blindhed eller forfrysninger. Rør aldrig ved kølemidlet eller løse dele i kølesystemet. Hvis kølemiddel/gas lækker, så pas på åben ild eller flammer.

Inspektion uden for sæsonen

Selv uden for sæson, skal du starte aircondition i 3-5 minutter mindst 1 gang om ugen for at vedligeholde olie og andre dele i kompressoren.

Navne på komponenter.

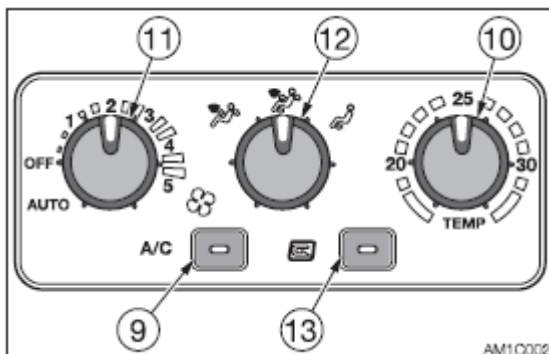
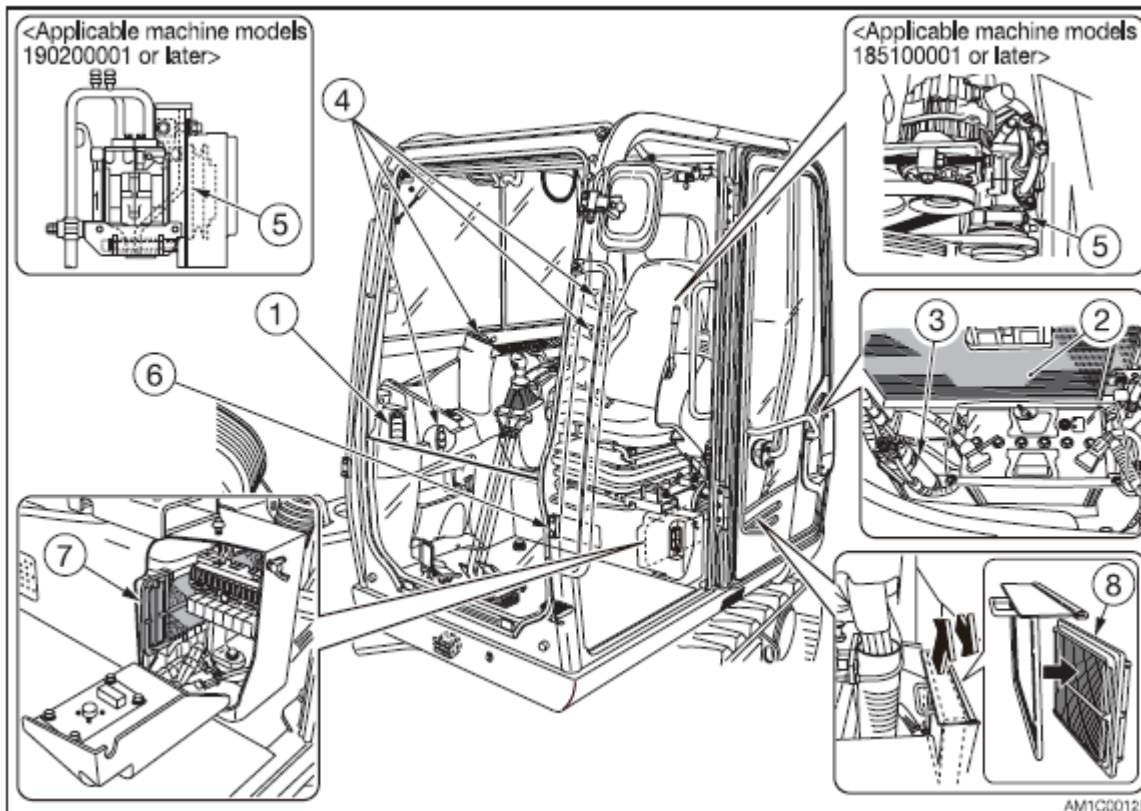

1. Defroster
2. Kondensator
3. Køletørrer
4. Luftudtag
5. Kompressor
6. Aircondition enhed
7. Cirkulationsfilter
8. Ventilationsfilter
9. Aircondition knap
10. Temperatur kontrol knap
11. Blæser knap
12. Blæse hastigheds vælger knap
13. Ventilation/cirkulations vælge knap

Aircondition knap

VIGTIGT! For at undgå at overbelaste kompressoren, skal man vente med at starte aircondition til motoren er startet og kører behageligt, så kan du starte aircondition.

STYRING OG MANØVRERING - Aircondition

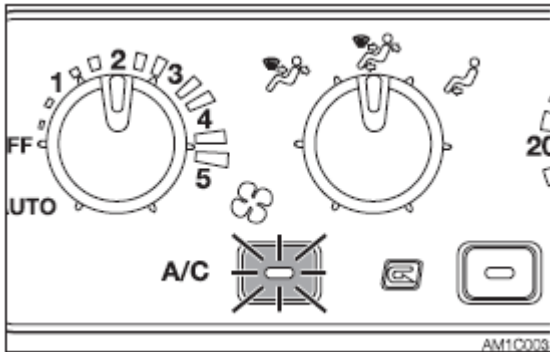

Brug denne knap til at starte aircondition funktionen. Når denne knap er trykket ned og motoren kører og blæseren står på ON vil lampen lyse og aircondition starter.

Tryk på knappen igen eller drej blæseren på OFF og aircondition stopper.

Lampen lyser ikke = OFF

Lampen lyser = ON

Bemærk! For at undgå lækage fra kompressorens kølemiddel/gas, bør aircondition bruges mindst en gang om ugen ligegyldigt hvilken årstid.

Bemærk! Aircondition vil ikke kunne fungere hvis temperaturen i kabinen er lav (omkring 3 grader C eller lavere).

Kontakt for blæser

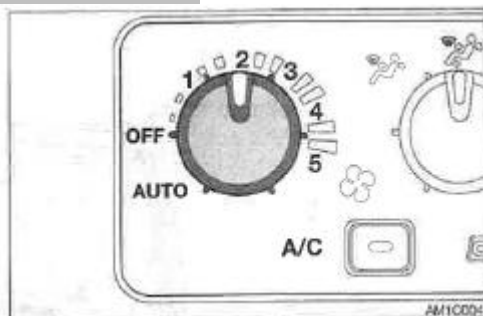

Brug denne kontakt til at regulere blæsehastigheden i fem trin.

OFF: Blæseren og aircondition er slået fra.

AUTO: Luft styrken vil automatisk justeres i forhold til den temperatur som der indstillet til.

OFF: Slukker for blæser og aircondition.

1 til 5: Et højere nummer indikerer en kraftigere styrke.

Temperatur kontrol knap

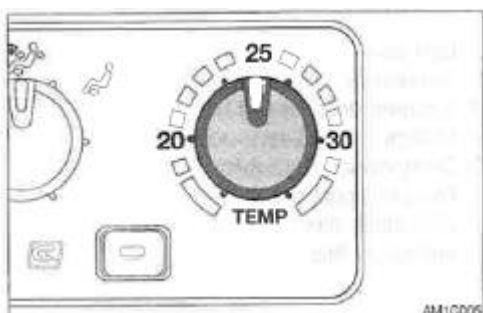

Brug denne drejeknap til at regulere temperaturen.

Drej med uret for at hæve temperaturen - Drej imod uret for at sænke.

Bemærk! Der kommer ikke varme fra varmeapparatet når temperaturen i motorens kølevæske er lav.

STYRING OG MANØVRERING - Aircondition

Kontakt for luftindtag

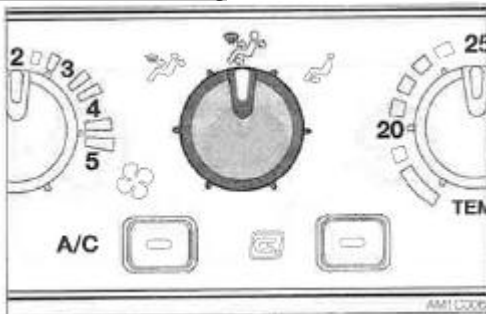

Brug denne drejekontakt til at vælge friskluftindtag.

- Luften kommer fra for og bag udtag
- Luft kommer fra for og bag udtag ved fødderne
- Luften kommer fra udtag ved fødderne.

Juster udtag i forhold til hvilken retning du ønsker det.

Ventilation/cirkulation vælge knap.

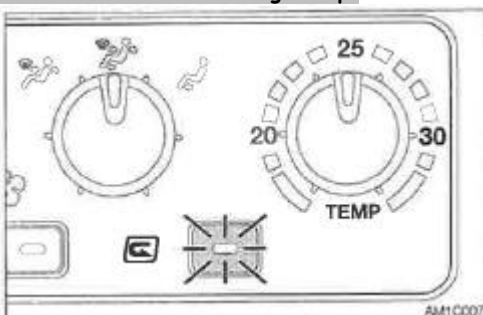

Brug denne knap til at vælge imellem ventilation og cirkulation.

Tryk knappen 1 gang for at tænde lampen og sætte den til cirkulation.
Tryk på knappen igen for at slukke lampen og sætte den til ventilation.

Når lampen lyser - cirkulation.

- Kold eller varm til kabinen hurtigt.
- Når den externe luft er snavset.

Når lampen er slukket - Ventilation.

- Lader frisk luft komme ind i kabinen.
- Fjerner is fra vinduer/ruder.
- Ventilrer ved varme eller kulde.

Udtag.

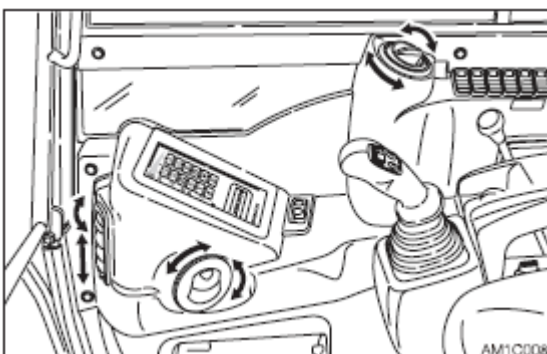

Bevæg luftspjæld op og ned, til højre og venstre for at justere i hvilken retning og styrke der ønskes.

STYRING OG MANØVRERING - Aircondition

Anvendelse.

Affugtning og varme (i koldt klima eller hvis luftfugtigheden er høj)

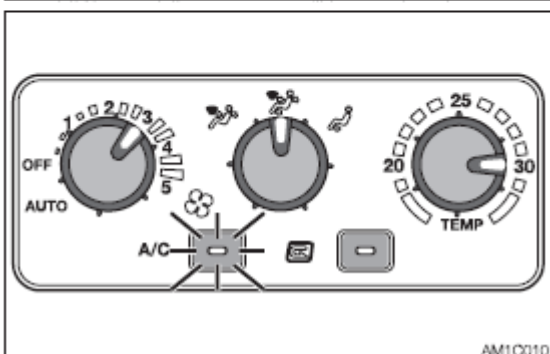
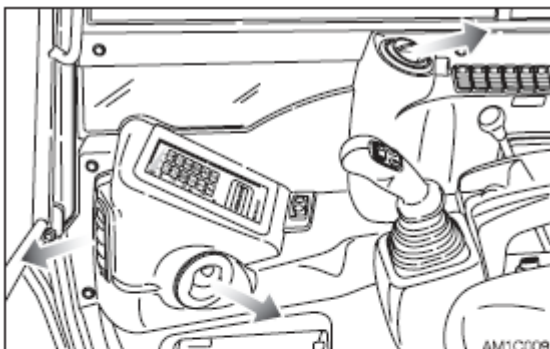

Arranger udtag ved fødder og defroster så der peger lige på forruden. Lad den tørre varme luft blæse på ruden for at forhindre at den iser til.

1. Indstil til den ønskede temperatur ved at dreje kontrollen imellem center og højre side.
2. Indstil blæseren i den ønskede position.

Afkøling

ADVARSEL!

- Når aircondition er sat til cirkulation vil luften i kabinen langsom blive dårlig, så skift til ekstern luft (udefra) for at ventilere, når der er opnået en behagelig temperatur.
- Ekstra køling kan være skadeligt for dit helbred. Den bedste temperatur i kabinen er 5-6 grader C koldere end udendørs temperaturen.
- Hvis gravemaskinen har været parkeret i solen, så åben dør eller vinduer og afkøl kabinen inden du starter for aircondition.

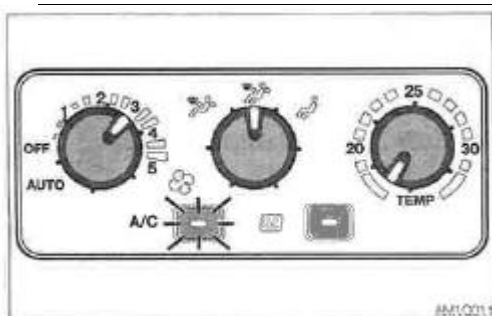

1. Drej luftudtag til FACE af fuld kraft.
2. Indstil til den ønskede temperatur ved at dreje kontrollen imellem centre og venstre side.
3. Indstil blæseren til den ønskede position.

STYRING OG MANØVRERING - Aircondition

Hurtig afkøling

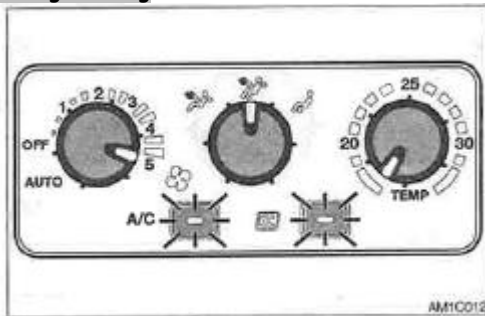

1. Drej luftudtag til FACE af fuld kraft.
2. Indstil temperatur kontrollen til den venstre side.
3. Indstil blæseren til "5"
4. Tryk på ventilation/cirkulations knappen til cirkulations position.

Varme

1. Drej luftudtag til FOOT position.
2. Indstil blæseren til ønsket position
3. Indstil temperatur til den ønskede position. For højeste temperatur drejes til højre.
4. Tryk på ventilation/cirkulations knappen til OFF position for at tænde for varmen..

Dug på vinduer

ADVARSEL!

Hvis aircondition er sat på høj og defrosteren bruges vil forskellen mellem den indendørs temperatur og udenfor øges, der kan derfor opstå dug/frost på ydersiden af ruderne. Hvis dette sker, skal du enten slukke for aircondition OFF eller dreje på temperatur kontrollen mod uret for at øge den indendørs temperatur.

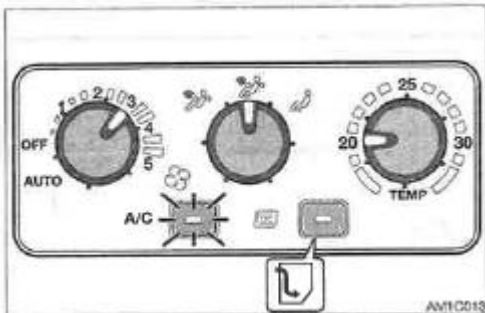

1. Indstil til den ønskede temperatur ved at dreje kontrollen imellem center og venstre position.
2. Indstil blæseren til den ønskede position.
3. Tryk på ventilation/cirkulations knappen og sæt den på ventilation.
4. Arranger udtag ved fødderne og i bag så de er rettet hen imod forruden.

Når du har startet motoren drejes aircondition på ON og juster knapperne som vist på tegningen herover. Udtag til fødderne og udtag til defroster kan rettes direkte mod forruden.

Kop holder

Advarsel!

- Drikkevarer kan blive spildt pga. vibrationer når maskinen kører eller arbejder. Pas på med varme drikke som kan du kan brænde/skolde dig på.
- Vær opmærksom på at cigarettænder eller andre elektriske dele kan tage skade, hvis du spilder på dem.

STYRING OG MANØVRERING - Tilbehør

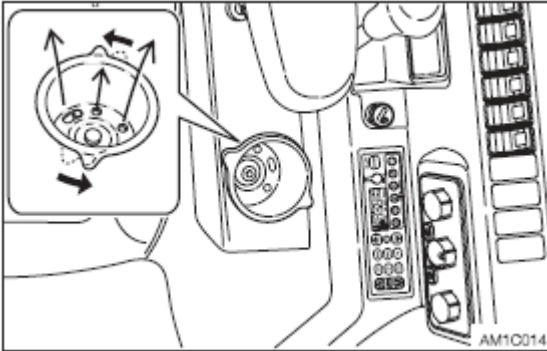

Bruges til at anbringe kopper eller flasker i.

For at holde koppen varm eller kold drejes kop holderen med uret. Varm eller kold luft blæser fra bunden af kop holderen.

Cigarettænder (kabine)

ADVARSEL

- Efterlad ikke cigarettænderen med knappen trykket ind. Det kan give overophedning og udgøre en fare.
- Hvis knappen ikke hopper ud efter 30 sek., kan den være defekt. Træk den i så fald ud med håndkraft.
- Brug ikke andre typer end Takeuchis cigarettændere, da de kan sidde fast.
- Tilslut kun egnede elektriske produkter til dette stik.
- Rør ikke ved lighterens metaldele. Du risikerer at blive forbrændt.

Dette er cigarettænder og indvendigt strømforsyningsstik. Hvis du bruger det udvendige strømforsyningsstik, vinduesviskeren og dette stik samtidigt, skal du passe på ikke at overskride 12V/5A.

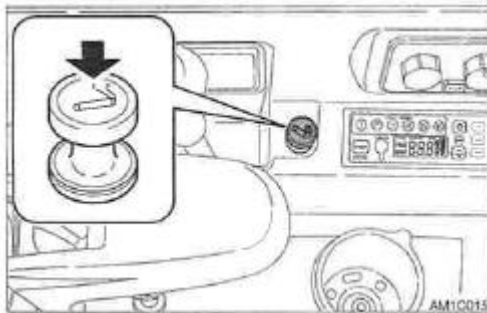

1-Tryk Lighteren ind.

2. Slip cigarettænderen og vent til den springer ud. Tænderen springer automatisk ud, når varmeelementet bliver rødt.

3. Når cigarettænderen springer ud, kan du trække den ud.

Askebæger (kabine)

ADVARSEL

- Sørg for at slukke cigaretter og tændstikker helt, før du lægger dem i askebægeret og luk altid askebægeret bagefter.
- Overfyld ikke askebægeret med cigaretskod og kom ikke papir eller andre brændbare genstande i. Det vil kunne starte en brand.

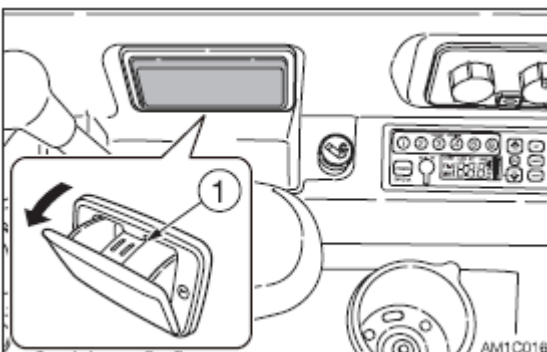

Træk askebægeret ud, når du skal bruge det.

Når du vil gøre rent, trækkes askebægeret ud.

STYRING OG MANØVRERING - Tilbehør

Kabinebelysning

VIGTIGT: Batteriets kapacitet reduceres, hvis kabinelyset er tændt i længere tid. Mens motoren er standset. Sluk lampen, når du forlader maskinen.

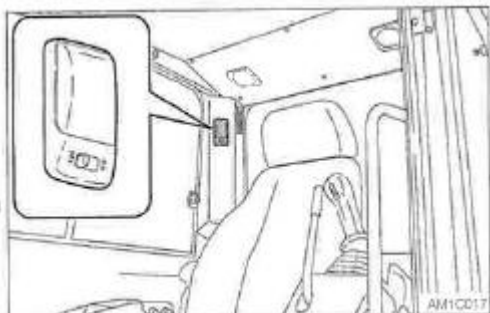

OFF - Er slukket hele tiden.

ON - Er tændt hele tiden.

Spejle

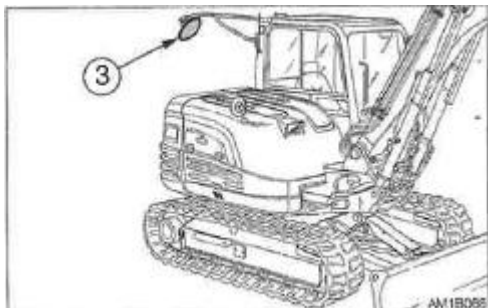
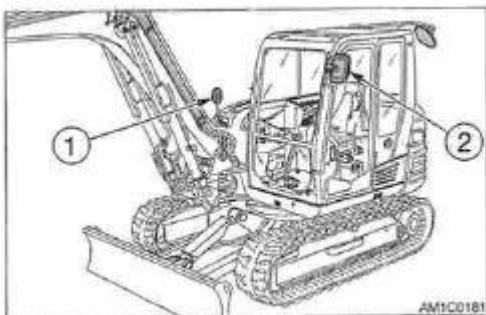

Juster udsynet bagud og til siden på spejlene.

1. Kontroller udsynet til højre - bagud og til siden.
2. Kontroller udsynet til venstre - bagud og til siden.
3. Kontroller udsynet bagud.

Eksterne elektriske kraftudtag.

VIGTIGT: Brug kun de elektriske produkter som opfylder specifikationerne til disse udtag.

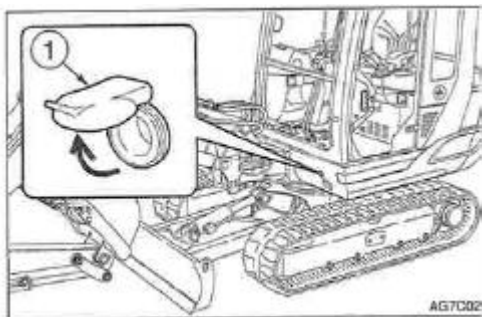

STYRING OG MANØVRERING - Tilbehør

Til rotorblink

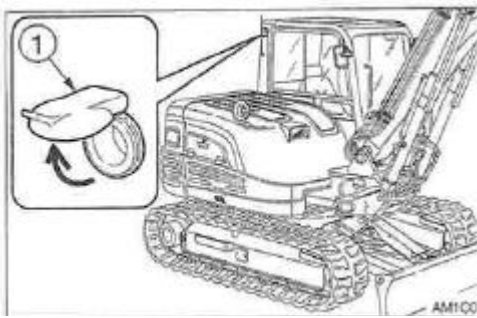

Brug disse udtag for at tilslutte de eksterne elektriske komponenter. Når det bruges - HUSK at de ikke må overstige 12v/5A.

Før brug - åbnes hættten (1)

Radio for maskiner m/førehus.

Forholdsregler for sikker drift.

- for at sikre sikker drift af maskinen, skal du altid sørge for, at radioens lydvolume er på et niveau, hvor du let kan høre lyde udenfor maskinen.
- Lad ikke radioen være tændt i længere tid, mens motoren er standset. Dette vil tappe batteriet for strøm og gøre det vanskeligt eller umuligt at starte motoren.
- Lad ikke vand eller andre væsker komme i kontakt med bilradioen. Dette kan gøre den ubrugelig.
- Indsæt ikke båndkassetter omvendt. Dette vil kunne beskadige kassetteafspilleren. Sæt båndet i med tapen vendende mod højre.

Beskrivelse af radioen

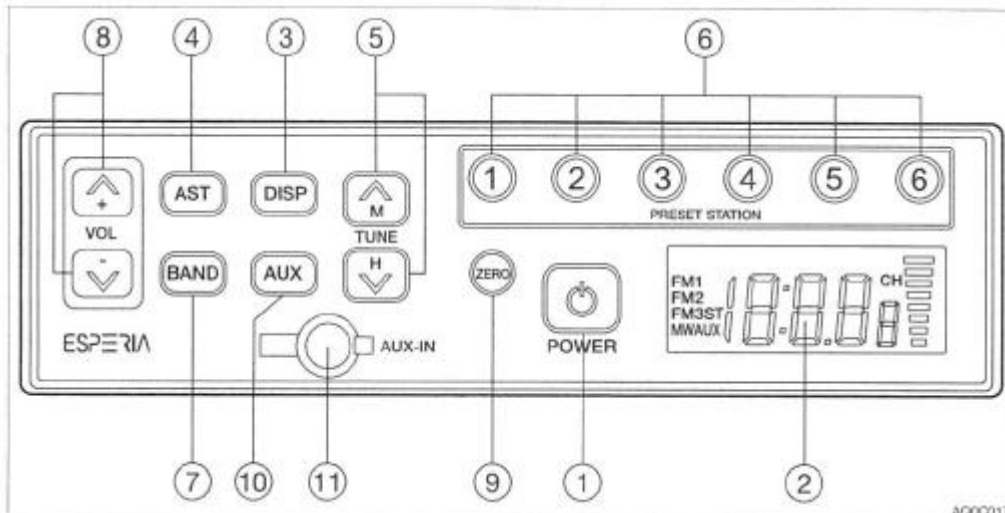

(1) Strømkontakt

Brug knappen til at tænde og slukke for radioen.

(2) LCD

I displayet vises tiden - modtage frekvens og hvilken type der arbejdes i.

(3) Display knap (DISP)

Når der trykkes på denne knap imens frekvensen vises i displayet LCD skiftes til uret. Tryk på knappen igen og der returneres til frekvensen. Hvis knappen ikke trykkes på i fem sekunder vil displayet returnere til frekvensen.

(4) AST knap

Brug denne knap til automatisk at søge på stationer - gem dem i hukommelsen og tryk på knap (1-6) for at give stationerne numre.

(5) Tuning knap (pil op og ned)

Tryk og hold denne knap (pil op) eller (pil ned) i 2 sekunder eller mere for at starte søgning stationerne. Søgningen stopper når der er fundet en station. For at annullere tuningen skal du trykke på knappen igen.

Ved at trykke på TUNE knappen (pil op) startes søgning på en højere frekvens. Ved at trykke på TUNE knappen (pil ned) startes søgning på en lavere frekvens. Frekvensen vil kontinuerlig stige/falde når den ene eller anden knap holdes oppe eller nede.

(6) Forprogramerings station knap (1 til 6)



Brug disse knapper til at gemme station informationer. Hver knap kan gemme information om tre FM stationer (FM1, FM2, FM3) og en MW (AM). For at indstille disse knapper se afsnit om "programmering af stationer".

(7) Bånd knap

Ved at trykke på denne knap skifter båndet fra FM1 til FM2, FM3 og MW (AM i denne rækkefølge).

De modtagne bånd vises i displayet

(8) VOL knap

Brug denne knap til at kontrollere lydniveauet. Tryk på  for at øge volumen og knappen  for at dæmpe lydniveauet.

Tryk og hold knappen for at kontinuerlig øge/sænke lydniveauet.

STYRING OG MANØVRERING - Tilbehør

(9) ZERO knap

Brug denne knap til at sætte minutter til "00" når det er imellem "55" til "59" eller "01" til "05"

LCD returnere til frekvens displayet, når der ikke sker bevægelse efter 5 sekunder.

(10) AUX knap

Brug denne knap for at vælge hvad du vil lytte til - radio eller det eksterne "lyd medie" som er tilsluttet til AUX-IN.

Hvis du vælger AUX vil det vise sig i displayet.

(11) AUX-IN

Brug dette stik for at tilslutte det eksterne "lyd medie" Fjern "gummi duppen" og tilslut (høretelefon stikket) eller det transportable lyd medie i stikket. Kontroller at "gummi duppen" sidder på nogen stikket ikke er i brug.

Brug af radioen.

1. Drej startknappen til ACC eller ON position, og tryk på Power on (1) knappen for at tænde for radioen.
2. Vælg hvilket bånd FM eller AM ved at trykke på BAND knappen.
3. Vælg hvilken station - enten på de for valgte eller dreje knappen og juster lydniveauet på volumen knappen.
4. Sluk for radioen ved at trykke på Power knappen.

Vælg en station med Auto valg

Tryk og hold på TUNE knappen (pil op) i et sekund eller mere for at starte søgningen i det højere frekvens område. Tryk og hold på TUNE knappen (pil ned) i et sekund eller mere for at starte søgningen i det lavere frekvens område. Radioen vil standse søgningen når den finder en station og begynde at spille.

Vælg en station med Manuel valg

Valget kan gøres manuelt - Tryk på TUNE knappen (pil op) og søg efter stationer i det højere frekvens område. Tryk på TUNE knappen (pil ned) og søg efter stationer i det lavere frekvens område.

Forvalg af stationer

1. Vælg et BAND knappen og vælg bånd (FM eller AM) og vælg stationen ved at trykke på TUNE knappen til at søge
2. For at gemme den valgte station til en forvalgs knap, skal du trykke og holde den nede i tre sekunder eller mere. Nummeret på forvalgs knappen vises nu i displayet.
3. For at vælge flere stationer gentages "step" 1 og 2 ovenover.
 - Hvis en knap med en allerede valgt station trykkes og holdes nede i 2 sekunder eller mere vil "valget" blive ændret til en ny information/station.
 - Hvis den lagrede information bliver slettet pga. udskiftning af batteri på køretøjet - skal de lagres igen på ny.
 - Hver forvalgs knap kan gemme information på tre FM (FM1, FM2, FM3) og en AM station.

AUTO lagring (AST)

Tryk på AST knappen imens radioen spiller. Radioen vil automatisk starte søgningen af stationer som finder i hukommelsen navngiv dem ved at trykke på knapperne (1 til 6).

Bemærk! De tidligere valgte stationer vil blive overskrevet med det nye valg. Hvis ikke de valgte stationer falder i smag, kan nye stationer vælges efter metoden "Forvalg af stationer" som beskrevet overover.

STYRING OG MANØVRERING - Tilbehør

AUX audio stik

- Tilslut din transportable audio spiller og lyt til din favorit musik.
- Tilslut dit patch kabel (uden modstand) ind i hovedtelefon udtaget.
- Tilslut en stereo mini stik (3,5 mm) ind i AUX-IN stikket.
- For at lytte til audio spilleren, skal du trykke på AUS knappen. (AUX vises i displayet og frekvensen ændres til uret.
- For at returnere til radio igen - trykkes på AUX knappen.
- Når du tilslutter - juster volumen - lydniveauet er ikke altid det samme som radioen.
- Juster lydniveauet ved at bruge volumen kontrol knappen på radioen.
- Tilslut ikke et lydudstyr med et højere output sammenlignet med en transportabel radio.

Indstilling af uret

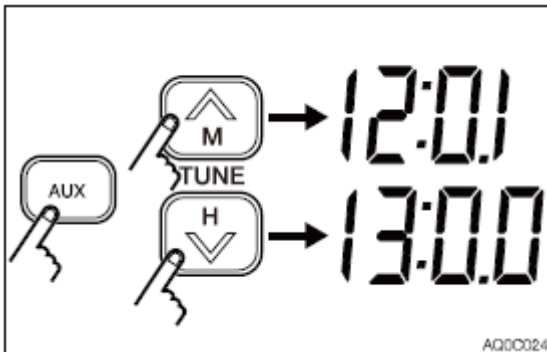

- Sørg for at tiden vises i displayet. Hvis ikke så tryk på AUX knappen og tiden vil vises.
- Brug TUNE knappen (pil op) for at sætte minutterne
Brug TUNE knappen (pil ned) for at sætte timerne.
- For at sætte minut tallene til "00" når de er fra "55" til "59" eller fra "01" til "05" tryk på ZERO knappen.

RE sætning af radioen.

Hvis der opstår problemer med radioen, så som abnormt display, frekvens fejl, fejl i valg af stationer, kan radioen re-sættes ved at trykke på "4" knappen og AST+ AUX knappen samtidigt. Så vil "JP" an uret fremkomme i displayet LCD, hvilket indikere af radioen slukkes.

Bemærk! Alle gemte informationer som er gemt i forvalgs programmet, vil være slettet efter en re-sætning af radioen.

Specifikationer:

Strøm - Kraft	12/24 VDC
Strøm forbrug	3A - 24V
Max. Kraft udtag	16 W + 16 W (4Ω) (DC 28.8 V input) 5W +5W (4Ω) (at DC 14.4 V input)
Beregnet kraft udtag	12 W + 12W (10% distortion, 4Ω) (at DC 28.8 V input 3,8 W + 3,8W (10% distortion, 4Ω) at DC 14.4 V input)
Dimensioner	178 (W) x 50 (H) x 65 (D) mm (uden beskyttelse)
Modtage frekvens	MW (AM): 531 til 1602 kHz (EU, Asia) FM 87.9 til 108 MHz
Praktisk følsomhed	MW (AM) 32 dB eller mindre end (S/N 20 dB) FM 12 dB eller mindre end (S/N 30 db)
S/N ratio	MW (AM) 40dB eller mere FM 50 dB eller mere
AUX IN	Stereo mini Jack (stik) 3,5 mm rated input 90 mV

Bemærk! Specifikationer og dimensioner kan blive ændret uden forudgående varsel.

Hydraulikfunktion (tillægshydraulik).

ADVARSEL

Der kan sprøjte olie ud, hvis dæksler eller filtre fjernes eller rør løsnes, før trykket i det hydrauliske system er udløst. Straks efter at motoren er stoppet og imens sikkerhedsbøjlen stadig er i løst position, sættes startnøglen på ON og tryk så på hver ekstra hydraulik knapper flere gange for at udløse trykket fra hydraulik systemet.

- Tryk på "luft/ånde" knappen for at udløse trykket i tanken.
- Sørg altid for at udløse trykket i det hydrauliske system, før du demonterer slanger eller propper, og løsen dem roligt og gradvist.

Disse hydraulik rør leverer hydraulikolie til brug ved arbejde med hammer, knuser eller andet ekstraudstyr.

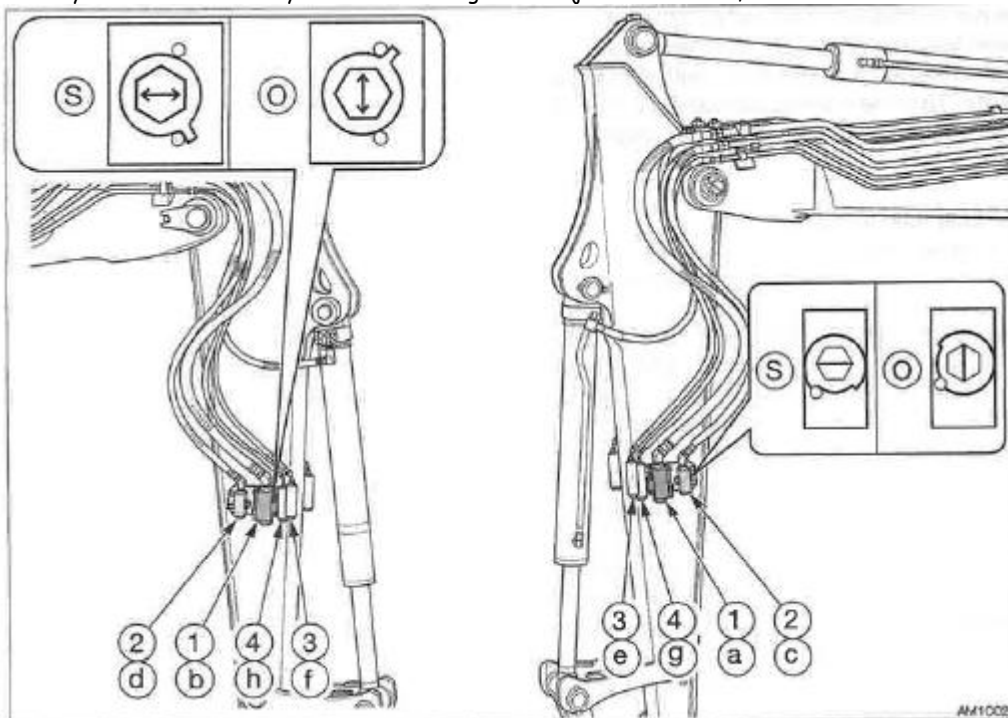

- (1) Første hydraulik kredsløb/linje
- (2) Anden hydraulik kredsløb/linje
- (3) Tredje hydraulik kredsløb/linje
- (4) Fjerde hydraulik kredsløb/linje

Stop ventil
(S) Lukket
(O) Åben

Aktivering af det hydrauliske kredsløb.

For at tilslutte udstyret til det hydrauliske system, skal følgende procedurer udføres:

1. Aflast eventuel resttryk i hydrauliksystemet. Kontroller at stopventilerne er lukkede.
2. Fjern rør propperne
3. Tilslut udstyrets hydrauliske slanger til portene (a/c) og (b/d)
Når der skal tilsluttes en hydraulisk hammer, tilsluttes tilløbet til port (A), og returløbet til port (B)
4. Åben for stopventilerne.
Når der er tilsluttet en hydraulikhammer åbnes ventil (1).
5. Når tilslutningen er udført, udluftes systemet.
 - a. Start maskinen ved lave omdrejninger uden tryk i 10 minutter.
 - b. Aktiver pedalen gentagne gange (ca. 10 gange) for at fjerne luften fra det hydrauliske system.
 - c. Stop motoren og vent minimum 5 minutter indtil luftboblerne forsvinder fra hydraulikolien i tanken.

VIGTIGT: Følg også anvisningerne fra producenten af ekstraudstyret, der kan være specielle instruktioner omkring hvert enkelt udstyr.

6. Undersøg for lækager.

Frakobling af hydraulik kredsene.

1. Aflast eventuel resttryk i hydrauliksystemet. Kontroller at stopventilerne er lukkede.
2. Afkobling af udstyrets hydrauliske slanger fra portene (A/C) og (B/D)
3. Monter rør propperne.

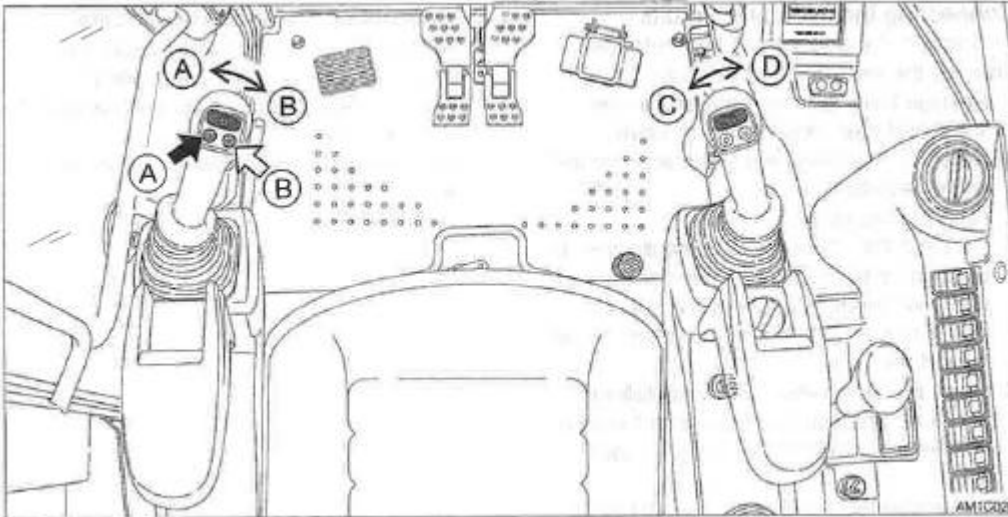

Styring.

Tryk på disse knapper for at styre olietrykket i første/andet hydraulik kreds/linje.

- (A) Olie strømmer til den venstre linje (a)
- (B) Olie strømmer til den højre linje (b)
- (C) Olie strømmer til den venstre linje (C)
- (D) Olie strømmer til den højre linje (d)

Aflastning af hydrauliktrykket.

Efter at tillægshydraulikken har været anvendt vil der fortsat stå et olietryk i de berørte kredse. Det kaldes gerne "resttryk". Aflast dette før hydraulikslangerne frakobles.

Udfør aflastningen af trykket indenfor 30 minutter efter at motoren er stoppet.

1. Parker maskinen på et fladt og lige underlag/jord/vej.
2. Stop motoren.
3. Sænk sikkerhedslås håndtaget til ulåst position
4. Drej startkontakten til ON position.
5. Tryk på hydraulik knapperne flere gange for at udløse det resterende hydrauliktryk i kredsene/linjerne.

Omskifterventil

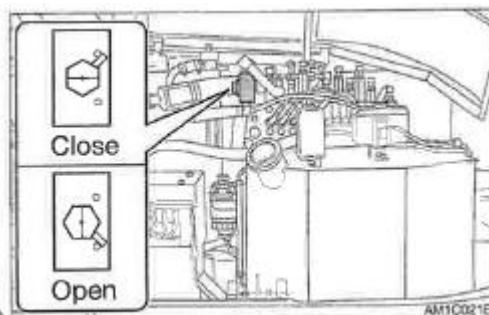

- O= Åben Når der arbejdes med hydraulik hammer (1-vejs oliestrøm)
- S= Lukket Når der arbejdes med et reversibel udstyr (2-vejs oliestrøm)

Skift retning på den hydrauliske oliestrøm ved at åbne eller lukke omskifterventilen (1) inde i brændstof låget.

Tredje aux. Hydraulik knap og kontakt

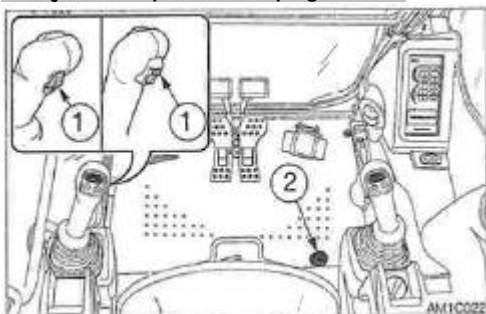

Den tredje aux. Hydraulik linje bliver normalt brugt til hurtigskiftet for at til/afkoble skovlene. Når sikkerhedsbøjlen er udløst efter at motoren er startet, vil hydraulikolien flyde til rørene (e) Dette tillader trykket at stige i rørene (e) og at pinden i skovlen at komme ud. Hvis trykket i (e) Falder, og faren for at skovlen måske vil falde af vil vises af en advarsel lampe som lyser og en alarm som lyder. For en sikkerheds skyld kan skovlen kun afmonteres/falde af når knappen (1) og kontakten (2) bliver trykket på samtidigt. Når de trykkes ned vil hydraulikolien løbe til rørene (f) for at få trykket til at stige. Som det resultat at pinden på skovlen Kommer ud og skovlen kan tages af maskinen.

Aflastningsunit til brug samtidig med første AUX og andet AUX (hvis monteret).

Tryk på både den 3. AUX knap (1) og kontakt (2) dette gør det muligt at udløse det interne tryk fra 3. AUX (e side) og 1. og 2. på samme tid. (trykket holdes i seks sekunder efter at knappen og kontakten er udløst) det muliggør et hurtigere udstyrs skifte.

Tredje aux. Hydraulik advarsels lampe

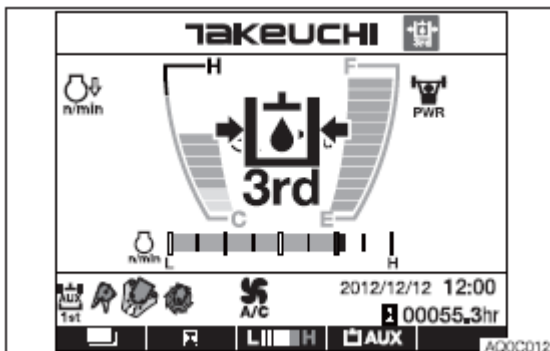

Denne lampe lyser og en alarm lyder, når den tredje aux. Hydraulik tryk falder unormalt, når sikkerhedsbøjlen er sænket helt ned til ulåst position og når motoren er i gang.

Anden/fjerde aux. kontakt

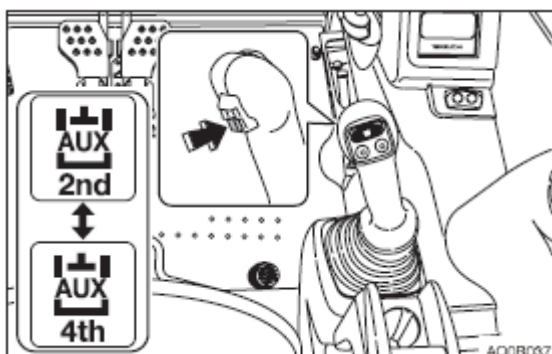

Denne kontakt bruges til at skifte imellem den anden og fjerde aux. Kreds/linje. Når der trykkes på knappen vises det i displayet, at den anden aux. Linje er aktiveret. Trykkes der på knappen igen vises det i displayet, at den fjerde aux. Linje er aktiveret. Denne aktuelle funktion udføres med kontakten 2/4 "rulle knap"

Arbejde med maskiner udstyret med akkumulator).

ADVARSEL

Sørg for at håndtere akkumulatoren som er med højtryk nitrogen gas med største forsigtighed. Hvis den håndteres uforsigtigt kan den eksplodere og være årsag til alvorlige skader.

Sørg for at følge disse forskrifter:

- Adskil aldrig akkumulatoren.
- Sørg for at den aldrig kommer i nærheden af åben ild, brænd den ikke.
- Du må aldrig bore, svejse i den
- Sørg for at den ikke kommer ud for stød (tabe, skubbe, slå)
- Før den kasseres skal den tømmes for gas - kontakt dit Takeuchi værksted for hjælp

På en maskine med akkumulator kan resttrykket i hydraulik systemet eller udstyret udløses selv efter at motoren er stoppet.

Udløsning af resttryk.

Det resterende tryk er det tryk som står tilbage i hydraulik systemet efter at operationen er udført. Det er nødvendigt at fjerne/udløse trykket ved at følge disse anvisninger. Udfør opgaven indenfor 10 minutter efter at motoren er stoppet.

1. Sæt gas reguleringshåndtaget på tomgang/lav fart.
2. Sæt skovlen og dozer bladet til jorden
3. Kontroller at sikkerhedsbøjlen er i udløst position
4. Stop motoren
5. Drej starteren til ON position

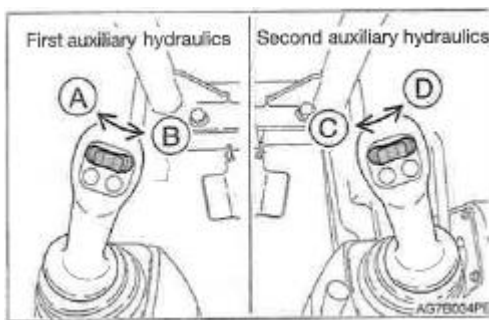

6. Bevæg eller tryk på hydraulik knappen flere gange for at udløse resttrykket i kredsløbet.
7. Bevæg joystickene og pedalerne flere gange i alle retninger for at udløse trykket fra arbejdsudstyrets kredsløb.
8. Løft sikkerhedsbøjlen for at aktivere låsen.

Sænk bommen når motoren er stoppet.

Udfør operationen indenfor 10 minutter efter at motoren er stoppet.

1. Sæt dig i førersædet
2. Drej startnøglen til ON position
3. Sænk sikkerhedsbøjlen til ulåst position
4. Skub langsomt joysticket fremad for at sænke bommen.

Sikkerhedsanordning for belastning faldsikringsventil (hvis den er monteret).

Belastning sikkerhedsanordningen indeholder en nødstopventil og en overbelastnings advarsels anordning. Nødstopet sikrer at bommen eller armen ikke sænkes/eller falder til jorden. Overbelastnings advarsels anordningen får en alarm til at lyde, når en umådeholden overbelastning forekommer.

ADVARSEL

Hvis bommen eller armen stopper på grund af en hydraulik slange går i stykker, skal du hurtigt sørge for at fjerne dig fra byrden som løftes og komme i sikkerhed.

Nødstopventil.

Nødstopventilen (1) eller (2) forhindrer bommen eller armen i at falde/sænke sig hurtigt, hvis en hydraulik slange er gået i stykker.

Boom.

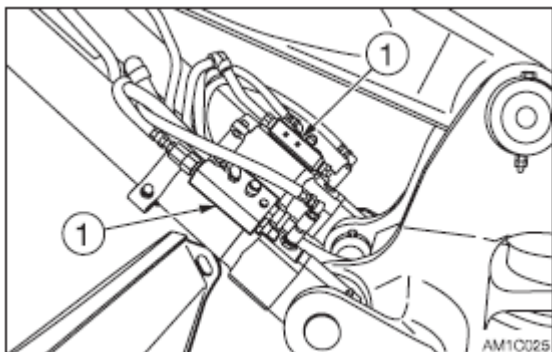

To-delt boom.

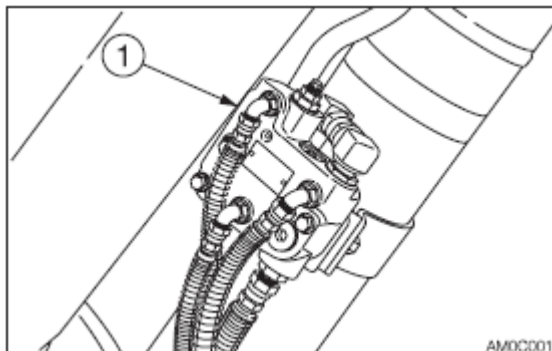

Anden boom.

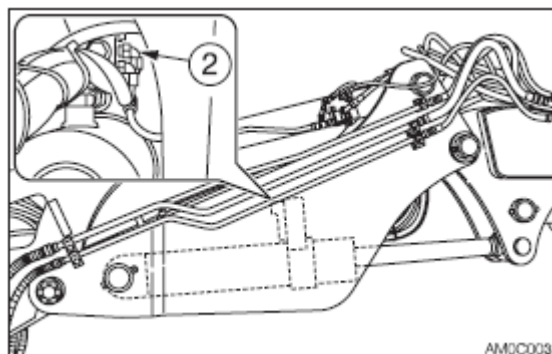

Arm (ekstra udstyr)

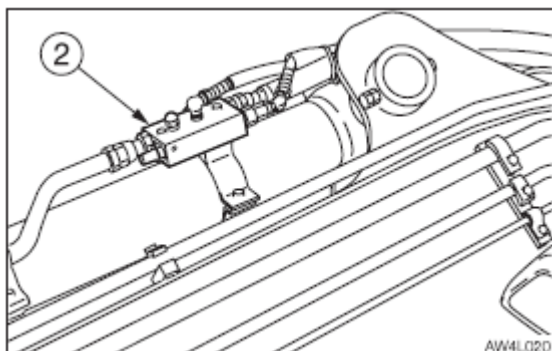

Hvis nødstopventilen (1) eller (2) er aktiveret for at stoppe, brug ikke funktionen at sænke boom eller arm. Kontakt din Takeuchi reparatør for evt. reparation.

Overbelastnings advarsels enhed.

ADVARSEL!

Hvis overbelastningen ikke fjernes efter at hornet har lydt, kan maskinen tippe over. Hvis hornet begynder at lyde stoppes operationen straks og last skal lettes.

STYRING OG MANØVRERING - Tilbehør

Hvis en vægt større end løftekapaciteten er forsøgt løftet vil overbelastnings advarsels enheden blive aktiveret og et horn lyder. (Hvis overbelastnings advarsels enheden er tilsluttet).

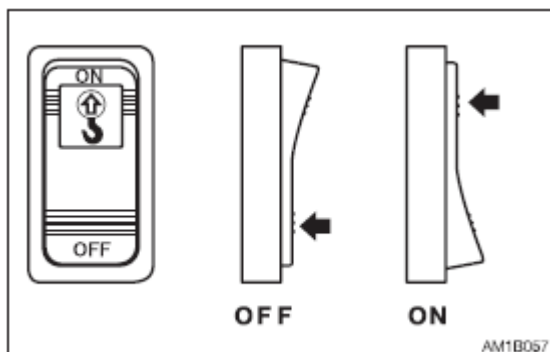

Overbelastnings advarsels knap (1)

OFF = Afbrudt

ON = Tilsluttet

Brændstof fyldepumpe.

Dette udstyr påfylder automatisk brændstof i brændstofstanken og standser automatisk når tanken er fuld.

ADVARSEL!

Brug ikke brændstofs pumpen til benzin eller hydraulikolie. Hvis du gør det kan det resultere i eksplosion eller skade.

Brug kun brændstofs pumpen til diesel brændstof

FARE!

Påfyld ikke tanken med ekstra brændstof efter at brændstofpumpen er stoppet. Hvis du gør det kan der sprøjte brændstof ud.

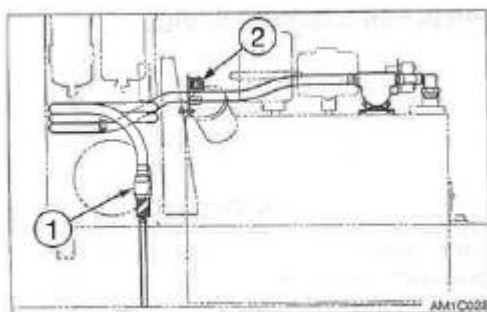

1. Åben sidedækslet
2. Stik pumpens mundstykke (1) ned i brændstofstanken.
3. Tryk på kontakt (2)
Pumpen stopper automatisk når tanken er fuld.
4. Sluk for kontakten.
5. Sæt mundstykket på plads.

DRIFT

Før arbejdet påbegyndes	94
Start og standsning af motoren	95
Betjening af maskinen	98
Arbejdsprocedurer	108
Parkering af maskinen	116
Forholdsregler når det er koldt (håndtering ved lave temperaturer)	117
Håndtering af gummilarvebånd	118

DRIFT - Før arbejdet påbegyndes

Op og nedstigning

ADVARSEL!

- Hop ikke op på eller ned fra maskinen. Forsøg aldrig at stige op på eller ned fra en maskine i bevægelse.
- Ved ind og udstigning af kabinen skal du først åbne døren helt op i den låste position og kontrollere, at den ikke bevæger sig. (For maskiner med kabine).

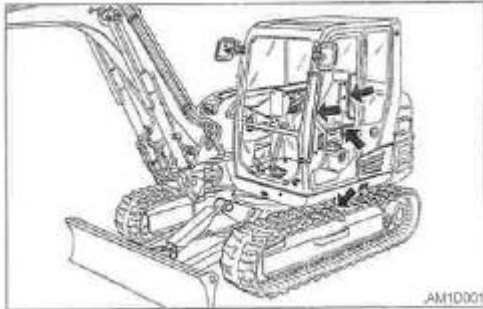

- Vend altid ansigtet ind mod maskinen og hav trepunktskontakt med de anbefalede håndtag og trin, mens du stiger op og ned fra maskinen. Hold trin og platforme rene.
- Brug aldrig låse- og manøvrerhåndtag som alm. Håndtag.

Kontrol tur rundt om maskinen

Foretag en kontrol tur rundt om maskinen en gang om dagen, før motoren startes for første gang den dag. Foretag kontrollerne som beskrevet under "Vedligeholdelse - kontrol tur rundt om maskinen".

Daglig kontrol

Foretag en kontrol hver dag før motoren startes første gang. Udfør kontrollerne som beskrevet under "Vedligeholdelse - daglig kontrol"

Før motoren startes

1. Indstil sædet, så du har en behagelig arbejdsstilling.
2. Spænd sikkerhedsselen

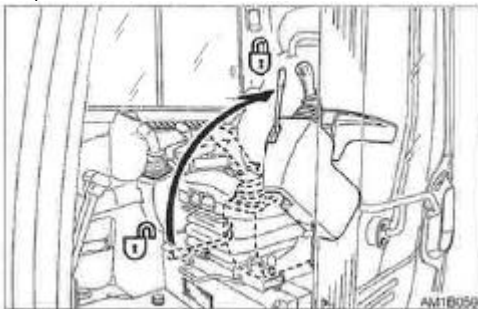

- 3-Kontroller at venstre manøvrerkonsol er i låst position.

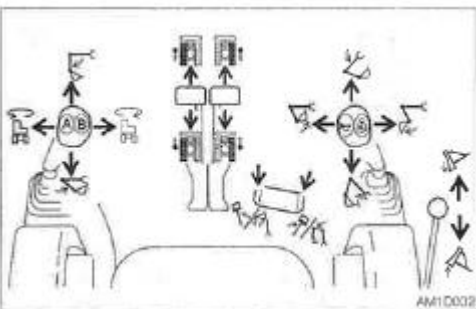

- 4-Kontroller at alle håndtag og pedaler befinder sig i neutral position.

DRIFT - Start og standsning af motoren

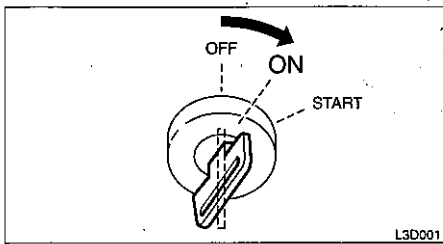

5-Sæt nøglen i startkontakten, drej den i ON-position, og foretag så følgende kontrol:

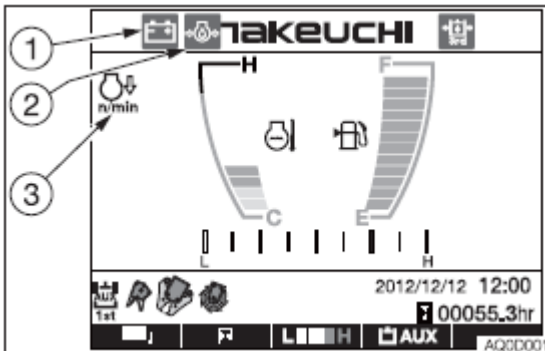

- Alle advarselsslamper blinker og der lyder en alarm lyder i 2 sekunder. Målerne starter også med at fungere. Efter 2 sekunder stopper decelerationslampe (3) med at blinke og bliver ved med at lyse, imens batteri lade lampen (1), Og motorolietryk lampen (2) blinker (hvis 3. Hydraulik Funktion er valgt blinker denne også) De andre lamper er slukkede.
- Drej på lyskontakten for at kontrollere, at Boom, for- side- og baglygter og instrumentbelysningen virker.
- Kontroller brændstofniveauet.

Hvis der er en lampe der ikke lyser eller der ikke lyder nogen alarm, kan pæren være sprunget eller en ledning være knækket. Kontakt Takeuchi forhandleren eller - værkstedet for reparation.

Start af motoren

ADVARSEL

- Få alle personer ud af arbejdsområdet
- Aktiver hornet for at alarmere alle rundt om maskinen.

VIGTIGT: Lad ikke startermotoren arbejde i mere end 15 sekunder ad gangen. Hvis motoren ikke starter, skal du vente 30 sekunder for at beskytte batteriet, og derefter gøre et nyt forsøg.

Normal start

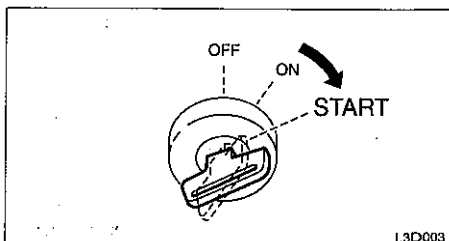

1. Drej nøglen til SRART position og start motoren.
2. Når motoren starter, slippes nøglen, som automatisk drejer til ON positionen.
3. Kontroller at advarselsslamperne er slukkede.
Af sikkerheds grunde er deceleration funktionen sat til sætte motoren til at gå i tomgang hver gang der startes op. Aflys deceleration funktionen ved at trykke på decelerationsknappen.
4. Varm motoren op.
Se siden "Opvarmning af motoren"
5. Når motoren er varmet op - trykkes på decelerationsknappen for at slette decelerations funktionen.

DRIFT - Start og standsning af motoren

Start ved lav temperatur

ADVARSEL

Brug aldrig diesel start på denne motor, da dieselstart kan forårsage en eksplosion.

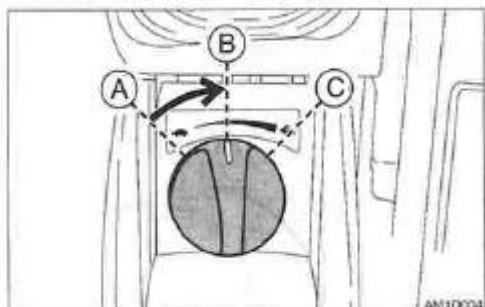

1- Drej reguleringsknappen til midt position.

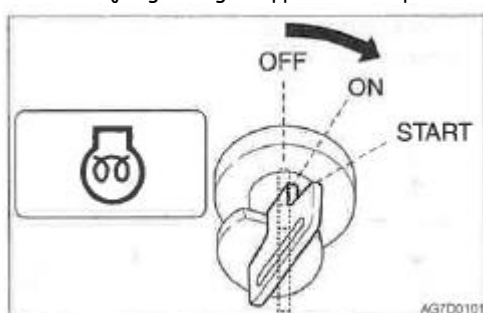

2- Drej Start nøglen til ON position og kontroller at glødelampen er tændt. (Glødelampen lyser i 15 sekunder og når køletemperaturen er -10 grader C) (ved s/nr 185100001 eller senere. Eller i 12 sekunder ved s/nr 190200001.

3- Når glødelampen slukker, trykkes på deceleration knappen (for at annullere deceleration) og drej nøglen til START positionen og motoren startes.

4- Når motoren starter, slippes nøglen, som automatisk drejer tilbage til ON positionen.

5- Kontroller at advarselsslamperne er slukkede.

6- Retur til reguleringsknap til første position og varm motoren op.

Se siden "opvarmning af motoren"

Bemærk! Hvis motoren er startet ved -15 oC vil omdrejningstallet være sat til 1500/min. Efter 10 sekunder vil tomgangs kontrol være mulig.

Opvarmning af motoren

VIGTIGT: Undgå at speede motoren op, før den er blevet varm.

Varm ikke motoren op i længere tid end ca. 20 min. Når der ønskes tomgangskørsel, så placer en last eller kør motoren på medium speed.

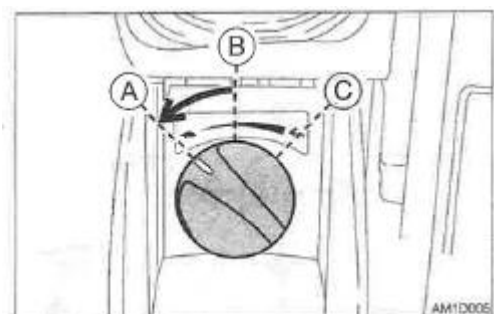

1. Drej regulerings knappen retur og kør tomgang eller uden belastning i 5 minutter.

DRIFT - Start og standsning af motoren

Standsning af motoren

VIGTIGT: Stands ikke motoren brat, når du har arbejdet i længere tid for fuld last med tunge laster og maksimumhastighed. Hvis du gør det, kan motoren blive overophedet eller sætte sig. Bring aldrig motoren til pludselig standsning, undtagen i alvorlige nødstilfælde.

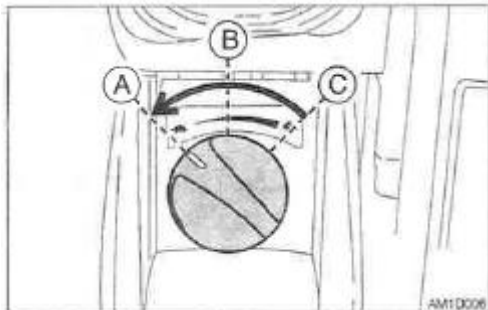

1. Drej regulerings kontakten retur.
2. Lad motoren køre i tomgang i ca. 5 minutter så den gradvist afkøles.

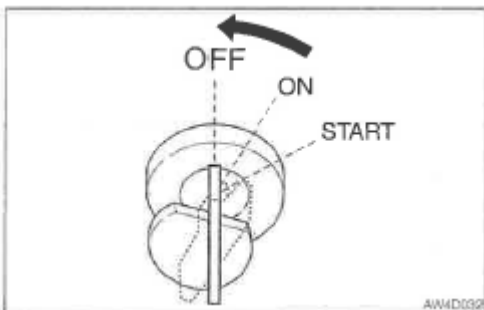

3. Drej nøglen til OFF positionen (O) for at standse motoren.

Manørehåndtagenes funktionsmønster (ISO mønster)

ADVARSEL

Sørg for at kontrollere, hvilket funktionsmønster for kontrolhåndtagene du arbejder med, før du påbegynder arbejdet.

- Forklaringerne i denne vejledning referer til ISO mønsteret.

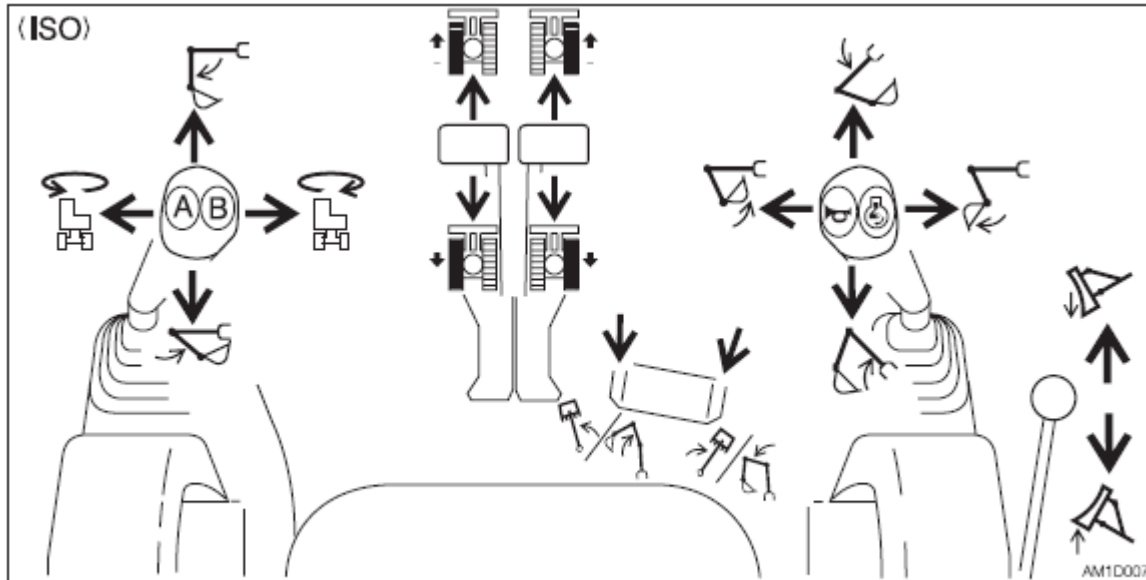

	Left crawler forward		Right crawler forward
	Left crawler reverse		Right crawler reverse
	Arm out		Boom lower
	Arm in		Boom raise
	Upperstructure slew left		Bucket load
	Upperstructure slew right		Bucket dump
	Boom swing left Second boom raise (2-piece boom)		Dozer blade lower
	Boom swing right Second boom lower (2-piece boom)		Dozer blade raise

Manørehåndtagenes funktionsmønster (JCB mønster)

ADVARSEL

- Sørg for at kontrollere, hvilket funktionsmønster for kontrolhåndtagene du arbejder med, før du påbegynder arbejdet.
- Forklaringerne i denne vejledning referer til JCB mønsteret.

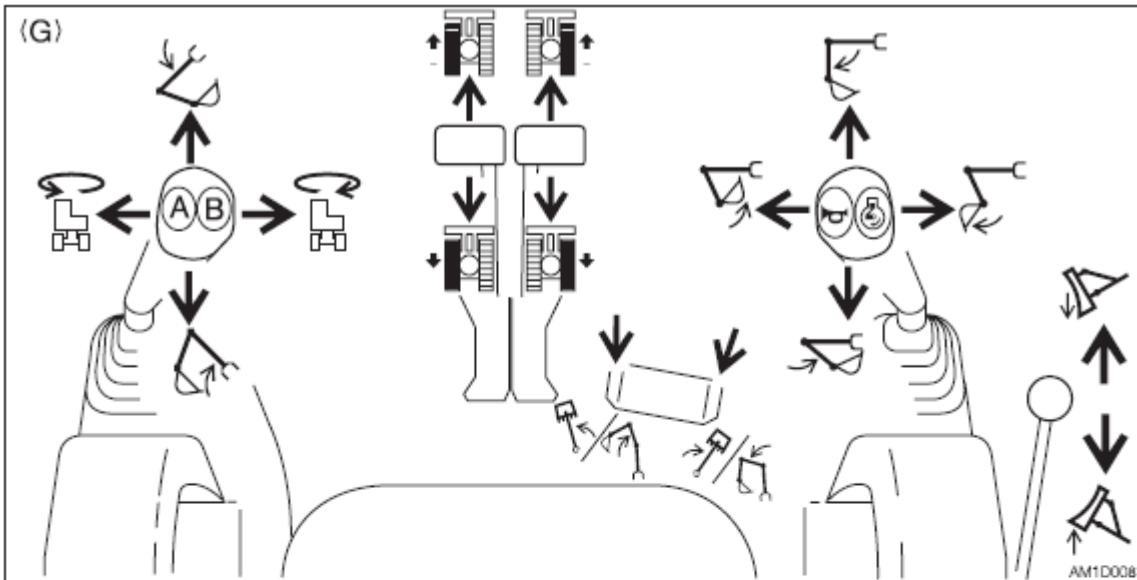

	Left crawler forward		Right crawler forward
	Left crawler reverse		Right crawler reverse
	Boom lower		Arm out
	Boom raise		Arm in
	Upperstructure slew left		Bucket load
	Upperstructure slew right		Bucket dump
	Boom swing left Second boom raise (2-piece boom)		Dozer blade lower
	Boom swing right Second boom lower (2-piece boom)		Dozer blade raise

DRIFT - BETJENING AF MASKINEN

ADVARSEL

Det er farligt at arbejde med arbejdsudstyret uden at varme maskinen (hydraulikolien) op først, da reaktionerne vil være langsomme og udstyret kan bevæge sig på en uventet måde. Sørg for at varme maskinen tilstrækkeligt op.

VIGTIGT: Foretag ikke pludselige bevægelser med manørehåndtagene, når hydraulikolietemperaturen er under 20° C (68° F). Den bedste hydraulikolie temperatur under arbejdet er 50 til 80° C (122 til 176° F), men hvis arbejdet skal udføres ved lavere temperatur, skal hydraulikolien opvarmes til mindst 20° C.(68° F).

Normal opvarmning

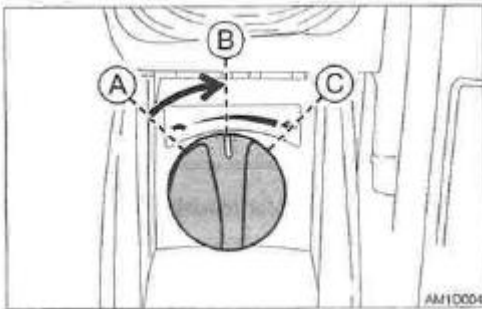

1. Drej regulerings kontakten til midt position og lad motoren gå på halv gas i omkring 5 min. Uden belastning

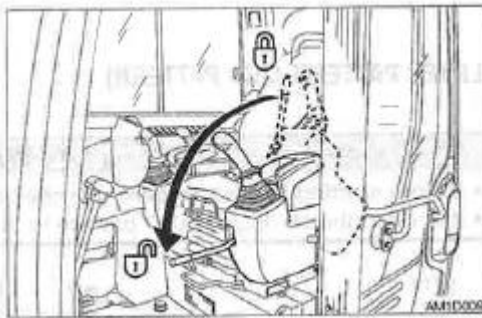

2. Slå sikkerhedshåndtaget ned for at frakoble låsen og løft skovlen fra jorden.

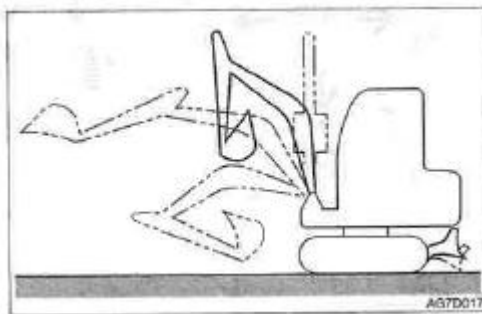

3. Kør alle hydraulikcylindrene helt ud og ind flere gange uden belastning.

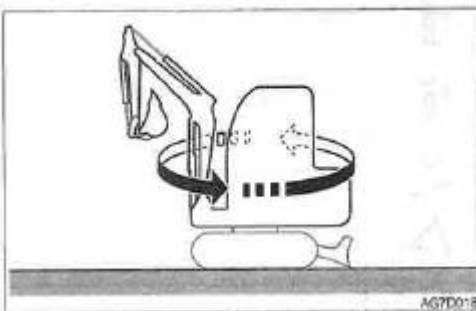

4. Krøj langsomt til venstre og højre flere gange.

DRIFT - BETJENING AF MASKINEN

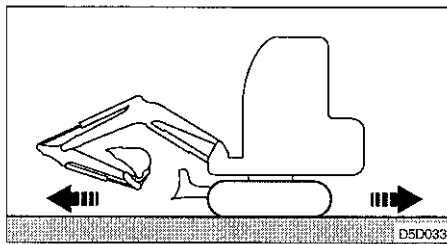

5. Kør langsom fremad og baglæns flere gange.

Opvarmning ved lave temperaturer

1. Gennemfør den normale opvarmningsprocedure, (se de foregående sider).

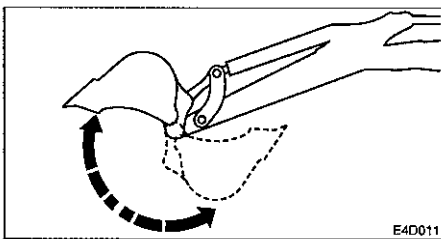

2. Kør skovlcylinderen helt ud og hold den der, men ikke mere end 30 sekunder.
3. Gentag trin 2 indtil skovlens arbejdhastighed er normal.

Kontrol efter opvarmning

Efter opvarmningen af motoren og hydraulikolien, skal der gennemføres de kontroller som er beskrevet nedenfor. Udfør eventuelle reparationer, hvis der konstateret problem.

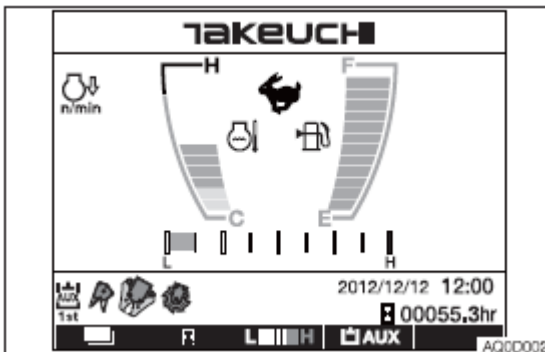

1. Kontroller at advarselsslamperne og instrumenterne ser ud som følger:
 - Er alle advarselsslamper slukket?
 - Er viseren for kølevæske temperatur i det grønne felt?
2. Kontroller at der ikke kan konstateres uregelmæssigheder i udstødningens farve, lyd og vibrationer.

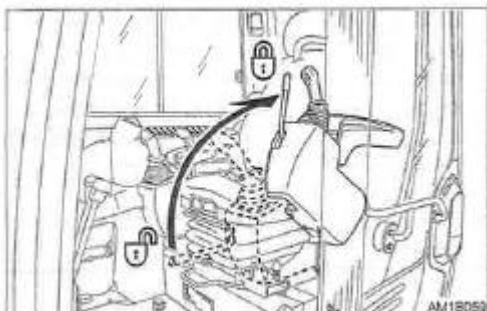

- 3-Løft den venstre manøverkonsol op i låst position og kontroller at manøvre- og kørehåndtagene er blokerede.

DRIFT - BETJENING AF MASKINEN

Betjening af kørehåndtagene

ADVARSEL

- Lad aldrig nogen komme inden for maskinens krøjningsradius og bane.
- Meddel din hensigt om at køre ved at give signal med hornet.
- Der er blindvinkler bag ved maskinen. Drej om nødvendigt førerkabinen rundt, før du bakker, for at sikre at området er sikkert og tomt.

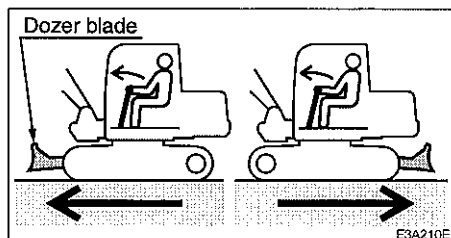

- Før du aktiverer kørehåndtagene, skal du kontrollere, at dozerbladet befinder sig foran førersædet. VÆR OPMÆRKSOM PÅ, at når dozerbladet befinder sig bag ved førersædet, virker kørehåndtagene i den modsatte retning af, når dozerbladet er foran.
- Fjern alle forhindringer i maskinens kørebane.

Kørsel fremad og baglæns

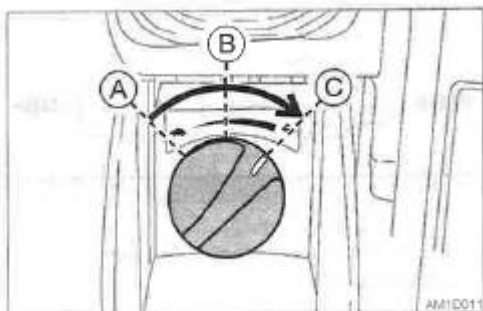

1. Drej på regulerings kontakten og øg motorens omdrejningstal.

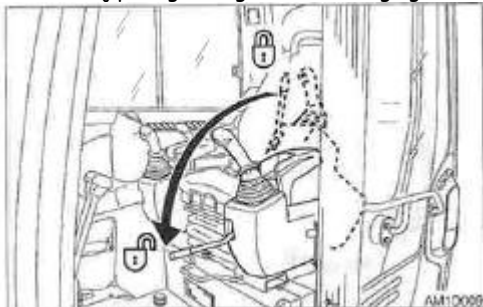

2. Nedfæld den venstre manøvrerkonsol i driftsstilling.

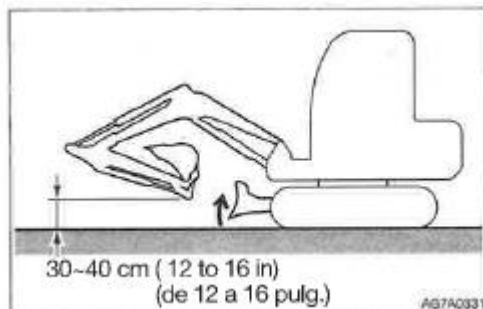

3. Fold graveudstyret helt sammen og sænk det til 30 til 40 cm over jorden.
4. Løft dozerbladet.

DRIFT - BETJENING AF MASKINEN

5. Aktiver venstre og højre kørehåndtag som beskrevet nedenfor.

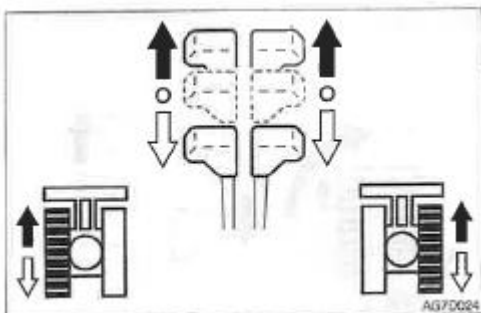

Når dozerbladet befinder sig foran førersædet
Kørsel fremad: Tryk håndtagene fremad
Kørsel baglæns: Træk håndtagene bagud.

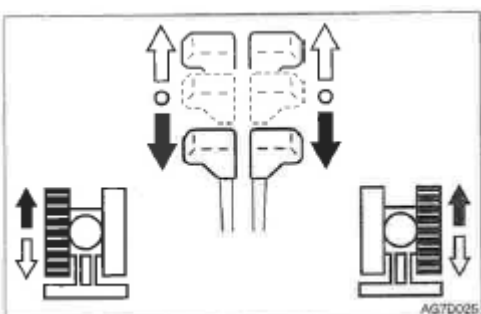

Når dozerbladet befinder sig bag ved førersædet:
Kørsel fremad: Træk håndtagene bagud.
Kørsel baglæns: Tryk håndtagene fremad

Kørsel i 2. (højt) gear.

ADVARSEL.

Hvis en last er større end det foreskrevne i 2. gear (høj) vil farten automatisk blive langsommere og skifte til lavt gear. Efterfølgende når lasten vil blive lettere, vil farten øges og returnere til 2. gear (høj fart). Vær forsigtig og opmærksom på at farten vil skifte automatisk.

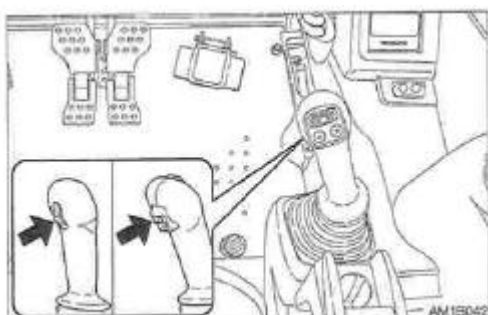

Tryk på køregearskontakten for at skifte til 2. (højt) gear og tryk på den én gang til for at vende tilbage til 1. gear (lavt).

DRIFT - BETJENING AF MASKINEN

Svingning af maskinen.

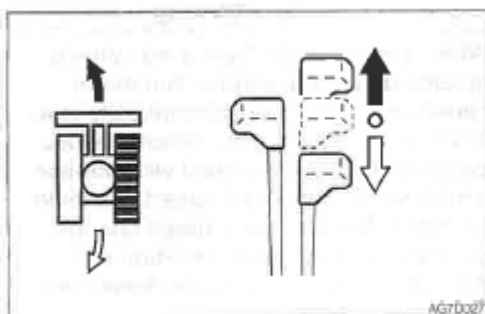

Svingning til venstre, når maskinen er standset:

Rotation fremad til venstre: Tryk det højre håndtag fremad.

Rotation bagud til venstre: Tryk det højre håndtag tilbage.

Svingning til højre, Betjen venstre håndtag på samme måde.

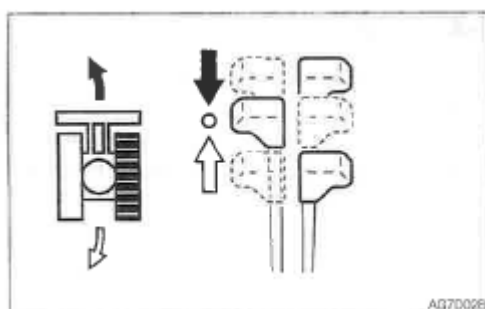

Svingning til venstre, når maskinen arbejder:

Rotation til venstre under arbejde: Sæt det venstre håndtag i neutral.

Rotation bagud under arbejde: Sæt venstre håndtag i neutral.

Svingning til højre, under arbejde betjen højre håndtag på samme måde.

Krøjning

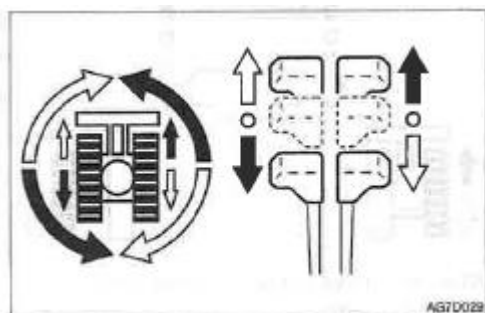

Svingning til venstre: Tryk det venstre manørehåndtag til venstre.

Svingning til højre: Tryk det venstre manørehåndtag til højre.

Stoppe fremdriften.

ADVARSEL

- Parkér maskinen på fast, jævn grund. Hvis du er nødt til at parkere på en skråning, skal du blokere maskinen forsvarligt for at forhindre, at den begynder at rulle.
- Før du forlader førersædet, skal du løfte den venstre manørekonsol op i låst position og standse motoren. Hvis nogen kommer til at røre ved et af manørehåndtagene uden at manørekonsollen er løftet op, foretager maskinen pludselig en bevægelse som kan forårsage alvorlig tilskadekomst eller en dødsulykke.

FORSIGTIG

Stands aldrig maskinen pludseligt, med mindre der er tale om en nødsituation.

Stands så jævnt som muligt.

DRIFT - BETJENING AF MASKINEN

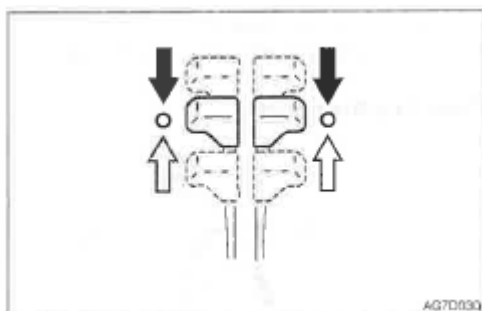

1. Flyt langsomt venstre og højre kørehåndtag i neutral position. Maskinen standser.

Betjening af arbejdsudstyret

ADVARSEL

- Kontrollér omhyggeligt hvilket funktionsmønster for manørehåndtagene du arbejder med, før du påbegynder arbejdet.
- Forklaringerne i denne vejledning følger ISO mønsteret.

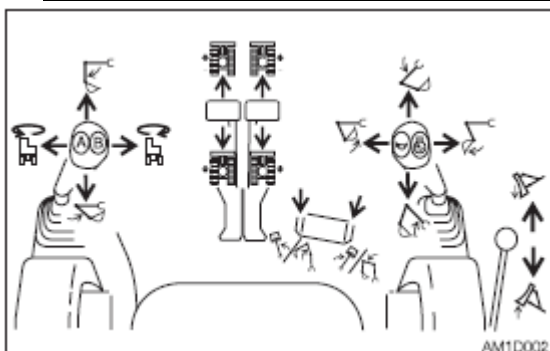

Det højre manørehåndtag anvendes til manøvrering af bommen og skovlen. Det venstre manørehåndtag anvendes til manøvrering af armen og til krøjning. Sæt manørehåndtagene i neutral position for at standse graveudstyret.

1. Nedefæld den venstre manøvrekonsol.
2. Vip pedal låsen for at koble låsen fra.

Krøjning

ADVARSEL

Kontroller omhyggeligt området, før krøjningen.

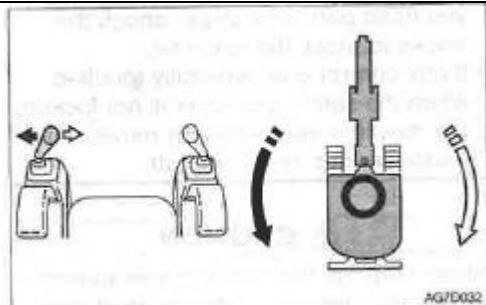

Krøjning til venstre: Tryk venstre manørehåndtag til venstre **Krøjning til højre:** Tryk venstre manørehåndtag til højre.

DRIFT - BETJENING AF MASKINEN

Manøvrering af bommen

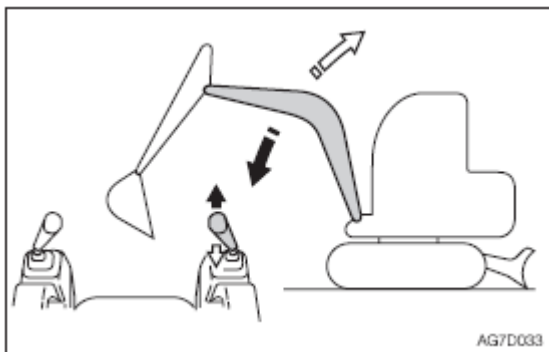

Løftning af bommen: Træk det højre manøvrerhåndtag bagud.
Sænkning af bommen: Tryk det højre manøvrerhåndtag fremad.

Manøvrering af armen

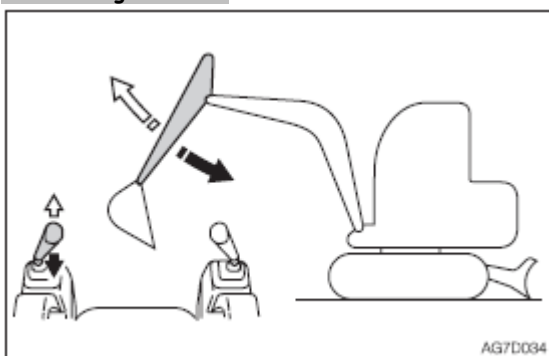

Armen ind: Træk det venstre manøvrerhåndtag bagud.
Armen ud: Tryk det venstre manøvrerhåndtag fremad.

Manøvrering af skovlen

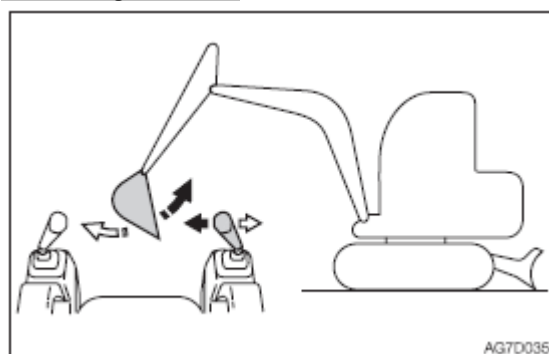

Fyldning: Tryk det højre manøvrerhåndtag til venstre.
Tømning: Tryk det højre manøvrerhåndtag til højre.

Betjening af boom sving

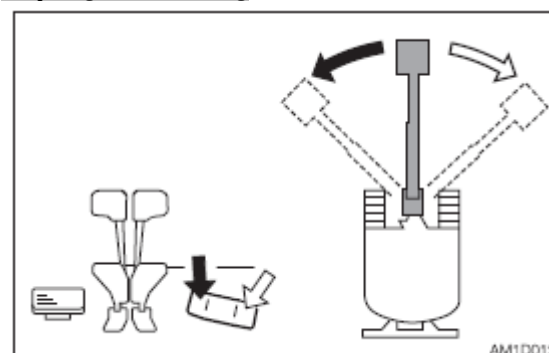

For at svinge bommen mod venstre: Tryk ned på venstre side af pedalen.

DRIFT - BETJENING AF MASKINEN

For at svinge bommen mod højre: Tryk ned på højre side af pedalen.

Betjening af anden boom

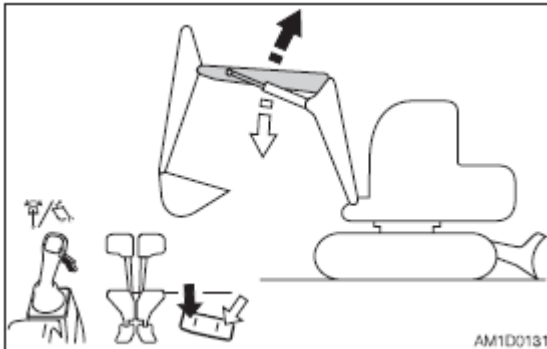

Løft af anden boom: Træk på den venstre siden af pedalen.

Sænkning af anden boom: Træk på højre side af pedalen.

Manøvrering af dozerbladet

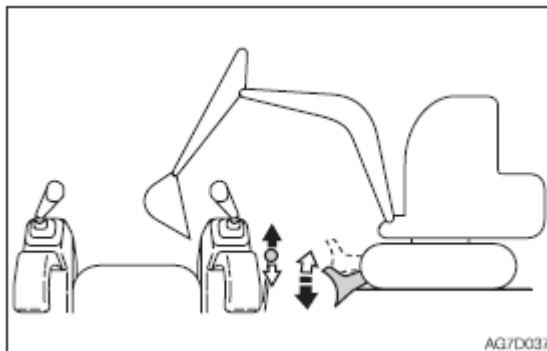

Løft af dozerbladet: Træk håndtaget bagud.

Sænkning af dozerbladet: Tryk håndtaget fremad.

Forbudte arbejder

ADVARSEL

- Du må ikke arbejde på klippegrund (Hård eller Blød)
- Foretag ikke krøjning af overdelen, mens du kører. Hvis du er nødt til at arbejde med arbejdsudstyret, mens du kører, skal det ske med så lav hastighed, at du har fuld kontrol over maskinen hele tiden.

Foretag aldrig knusning eller planering ved hjælp af krøjning.

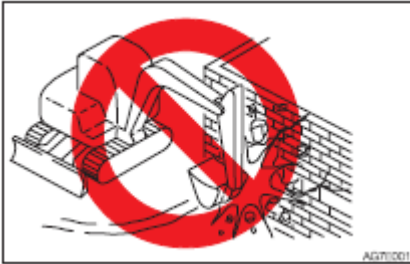

Foretag ikke nedbrydning af vægge eller planering ved hjælp af krøjning. Sæt heller ikke skovlens tænder ned i jorden under krøjning. Dette vil ødelægge graveudstyret.

Foretag ikke gravning under kørslen.

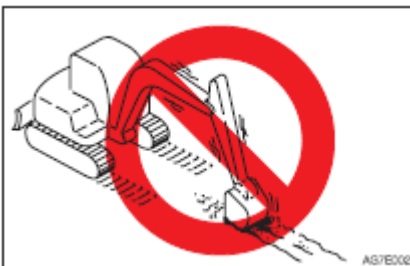

Sæt ikke skovlen ned i jorden og brug kørebevægelsen til at grave.

Behandl hydraulikcylindrene ordentligt.

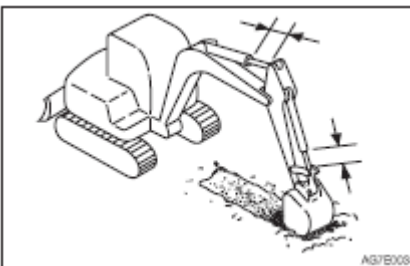

Kør ikke hydraulikcylindrene helt ind eller helt ud med fuld kraft og hastighed. Sørg for at der er lidt plads tilbage. Hydraulikbevægelserne skal køres på en blød måde, så ikke hydraulikcylindrene udsættes for hårde belastninger.

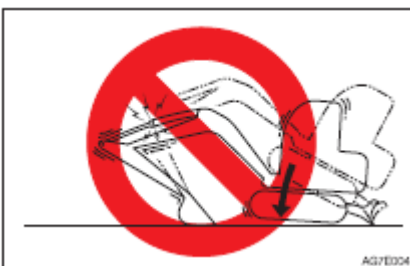

Hvil ikke maskinen på graveudstyret når stikcylindren er kørt helt ud. Belastningen koncentrerer på stikcylindren således at den kan blive skadet/ødelagt.

DRIFT - ARBEJDSPROCEDURER

Slå ikke pæle i med skovlen og grav ikke ved at slå med skovlen.



Dette vil afkorte arbejdsudstyrets levetid. Brug den hydrauliske kraft til gravning.

Udnyt ikke maskinens faldkraft i arbejdet.



Dette vil afkorte maskinens levetid. Brug cylindrenes hydrauliske kraft og grav altid med rolige, lange tag.

Gravning i klippegrund

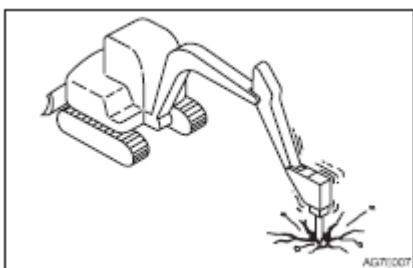

Klippegrund skal altid slås i stykker med en hammer eller lignende, før der graves. Dette forhindrer skader på maskinen og i det lange løb mere økonomisk.

Udsæt ikke dozerbladet for stød

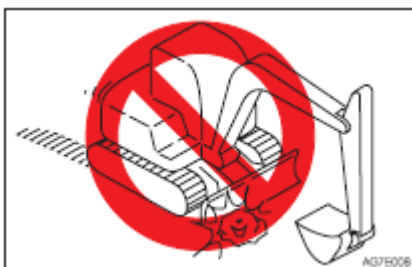

Hvis dozerbladet rammer mod hård klippe, kan der ske skade på dozerbladet eller dets cylinder.

Vær forsigtig ved sammenfoldning af graveudstyret



Pas på ikke at ramme skovlen eller dozerbladet, når graveudstyret foldes sammen.

Brug ikke dozerbladet som forlænger af bælteunderstel

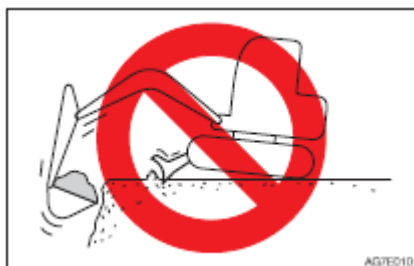

Vær opmærksom på dozerbladet stilling under gravning



Når du graver i stor dybde med dozerbladet placeret foran, skal du passe på at bom cylinderen ikke rammer dozerbladet. Arbejd med dozerbladet vendt bagud i disse situationer, hvis det er muligt.

Vær forsigtig ved anvendelse af dozerbladet

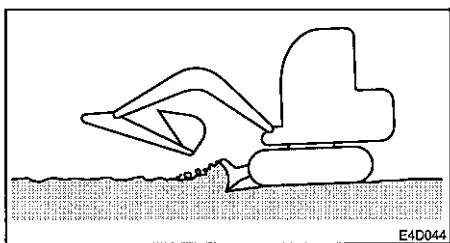

Dette dozerblad er beregnet til let planering af jord. Grav ikke dybt ned med dozerbladet. Dette vil kunne beskadige dozerbladet og maskinens undervogn.

DRIFT - Forholdsregler under arbejdet

Forholdsregler under arbejdet

Forholdsregler under kørsel

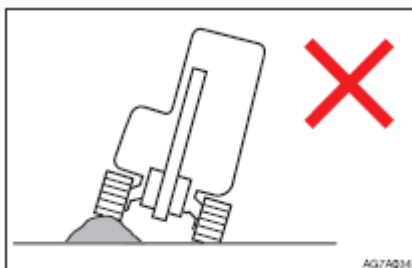

Kørsel over forhindringer (sten, træstubbe, osv.) kan give maskinen kraftige stød og dermed forårsage beskadigelse. Undgå at køre over forhindringer, hvis det er muligt. Hvis det er nødvendigt, skal graveudstyret holdes tæt på jorden, der skal køres med lav hastighed og forhindringen skal passeres med midten af båndet.

Forholdsregler ved kørsel i 2. (højt) gear

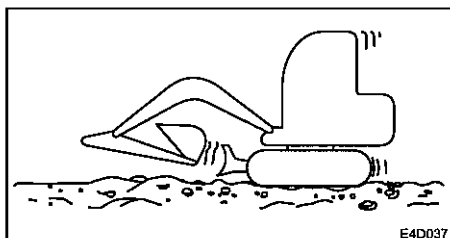

- * Kør langsomt på ujævn grund og undgå voldsomme accelerationer, opbremsninger og retningskift.
- * Når et læs (byrde) er tungere end maskinen kan klare ved høj hastighed, vil de automatisk skifte til (1.gear) lav hastighed, når læsset (byrden) bliver lettere vil maskinen automatisk skifte til (2. Gear) høj hastighed igen.
- * **Vær opmærksom på dette og kør med forsigtighed i disse situationer.**
- * Når der køres i 2. gear, skal dozerbladet være placeret foran.

Forholdsregler ved arbejde i vand

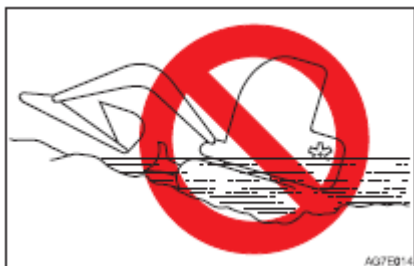

Hvis man kører op af vandet i en skarp vinkel, kan bagenden af maskinen blive dækket af vand. Dette kan forårsage skader og skal derfor undgås.

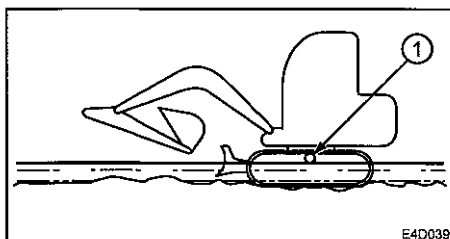

- Tilladte vanddybder. Ved arbejder i vand må vandet ikke komme op over midten af glideskoene (1).
- Ved smøring af steder som har været under vand i længere tid, skal der smøres så meget at det gamle fedt bliver trykket ud.
- Krøjelejet eller overdelen må aldrig blive dækket af vand eller sand. Hvis krøjelejet eller overdelen alligevel bliver dækket, kontaktes Takeuchi forhandleren eller - værkstedet med henblik på kontrol.

Forholdsregler ved kørsel på skråninger

ADVARSEL

- Overskrid aldrig maskinens stabilitetsgrænser (maks. Stignings evne 30°, sideværts tipningsvinkel -15°).
- Når der køres på hældninger eller stigninger, skal skovlen sænkes til en højde på 20 - 30 cm (8-12") over jorden. I nødstilfælde skal skovlen sænkes ned på jorden og maskinen stoppes.
- Når der køres på stigninger eller hældninger, skal det ske i 1. gear (lav hastighed).
- Kør ikke baglæns ned ad skråninger.

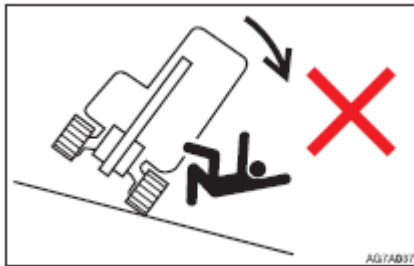

- Skift ikke retning eller kør på tværs af en skråning. Kør først ned på et fladt område, inden du ændrer maskinens retning.
- På græs, visne blade, vådt metal eller frosne overflader, kan maskinen lide sidelæns, selv på ganske svage skråninger. Sørg for at maskinen aldrig vender sidelæns i forhold til skrånningen.

Kørestillinger

Kørsel op ad skråninger

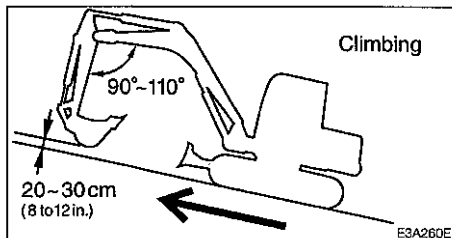

Ved kørsel op ad skråninger i en vinkel på 15° eller mere, skal der køres som vist på ovenstående billede.

Kørsel ned af skråninger

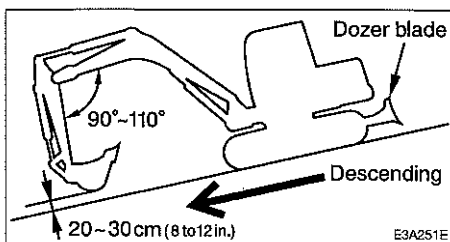

Ved kørsel ned ad skråninger i en vinkel på 15° eller mere, nedsættes hastigheden og der køres som vist på billedet ovenfor.

DRIFT - Forholdsregler under arbejdet

Bremsning under nedkørsel

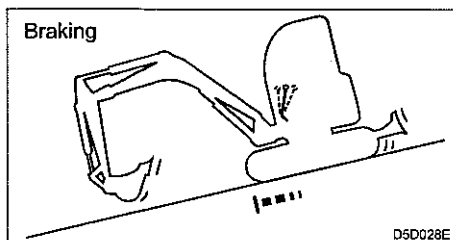

Ved kørsel ned ad skråninger, aktiveres bremserne automatisk, når kørehåndtagene føres tilbage til neutralstilling.

Hvis larvebåndene glider

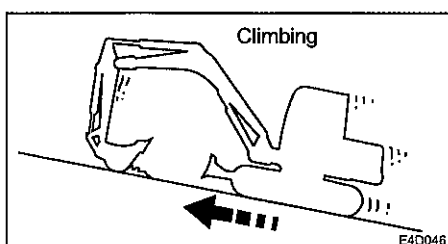

Hvis larvebåndene glider under kørsel op ad en skrånning, kan man bruge armens trækraft til at komme op ad skrånningen.

Hvis motoren går i stå

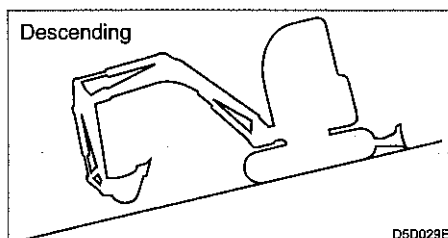

Hvis motoren går i stå, men der køres ned ad en skrånning, sættes kørehåndtagene i neutralstilling, maskinen standses, dozerbladet sættes ned mod jorden og motoren startes.

Åben ikke døren under kørsel på skrånninger



Det er farligt at åbne døren, mens man kører på skrånninger, da den kraft der skal til for at åbne og lukke døren, ændrer sig brat. Hold altid døren lukket ved kørsel på skrånninger.

DRIFT - Forholdsregler under arbejdet

Hvis maskinen sætter sig fast i mudder.

Hvis maskinen sidder fast i mudder eller lignende, anvendes nedenstående fremgangsmåde for at komme fri.

Hvis det ene larvebånd sidder fast



1. Sving skovlen til den side, hvor maskinen sidder fast.
2. Indstil armen og bommen i en vinkel mellem 90° eller 110°.
3. Pres bunden af skovlen (ikke tænderne) mod jorden.
4. Anbring en planke eller lignende under det løftede larvebånd.
5. Løft skovlen og kørs langsomt ud af mudderet.

Hvis begge larvebånd sidder fast

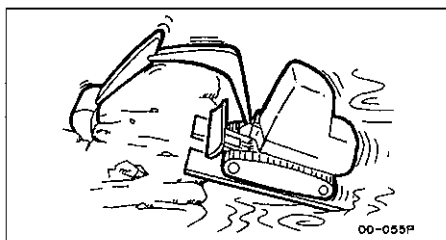

1. Udfør trin 1-4 ovenfor for begge larvebånd.
2. Grav skovlen ned i jorden foran maskinen.
3. Træk med armen og kørs frem samtidig, og kørs langsomt ud af mudderet.

Arbejder som kan udføres med denne maskine

Gravning

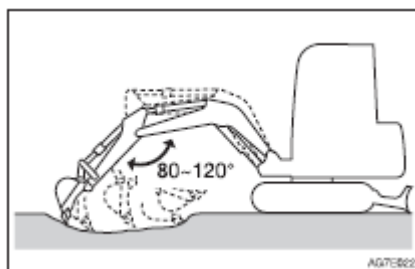

1. Vend dozerbladet til den modsatte side af den, hvor der skal graves og grav det lidt ned i jorden.

DRIFT - Forholdsregler under arbejdet

2. Brug armen og skovlen og grav med flade, lange bevægelser. Gravekraften er størst, når bommen og armen danner en vinkel mellem 80 og 120°. Brug denne vinkel til effektiv gravning.

Gravning af grøfter

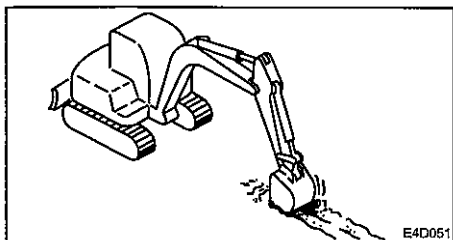

Monter en skovl som er egnet til gravning af grøfter og anbring larvebåndene parallelt med den grøft der skal graves af hensyn til effektiviteten. Ved gravning af brede grøfter udgraves først siderne og derefter midten.

Gravning af vejrøfter

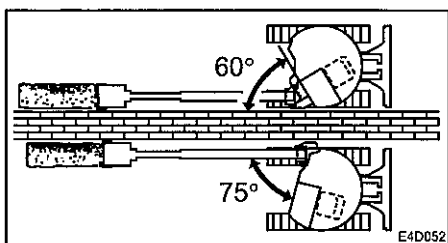

Udnyt bom krøjningsfunktionen under gravning som vist på billedet.

Læsning

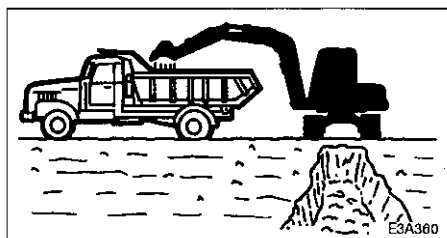

Når der læses jord op på en lastbil, skal der læses bagfra for at opnå den største last. Af hensyn til effektiviteten skal der arbejdes med en lille krøjevinkel.

Planering

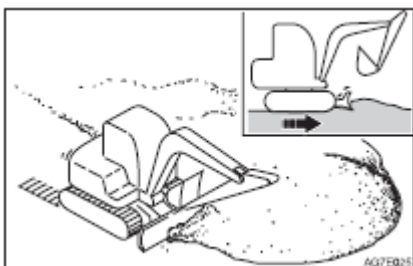

1. Før graveudstyret ind til maskinen.
2. Fjern gradvist jorden fra siden af jordbunken.

DRIFT - PARKERING AF MASKINEN

3. Når bunken er blevet mindre, tages jorden fra toppen.

Parkering

ADVARSEL

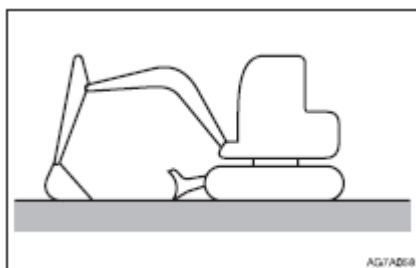

- Parker maskinen på fast, jævn grund.

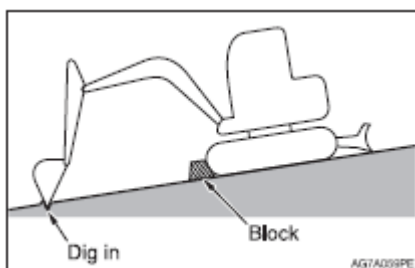

- Hvis du er nødt til at parkere på en skråning, skal du blokere maskinen forsvarligt for at forhindre, at den begynder at rulle.
- Før du forlader førersædet, skal du løfte den venstre manøverkonsol op i låst position og standse motoren. Hvis nogen kommer til at røre ved et af manørehåndtagene uden at manøverkonsollen er løftet op, foretager maskinen pludselig en bevægelse, som kan forårsage alvorlig tilskadekomst eller en dødsulykke.

1. Sæt venstre og højre kørehåndtag i neutralstilling.
2. Træk omdrejningsregulatorhåndtaget tilbage og lad motoren gå i tomgang.
3. Sænk skovlen og dozerbladet ned på jorden.
4. Løft den venstre manøverkonsol op i låst position.
5. Stands motoren og tag nøglen ud. Se side med "standsning af motoren".

Kontrol efter standsning af motoren

1. Kontroller om der er lækager i olie- og kølevandsystemet og foretag kontrol arbejdsudstyret, skærme og undervogn. Hvis der konstateres uregelmæssigheder, skal de udbedres.
2. Fyld brændstofstankene op. Se siden med "kontrol af brændstofniveauet".
3. Fjern evt. papiraffald og snavs fra motorrummet.
4. Fjern evt. mudder fra undervognen.

DRIFT - HÅNTERING VED LAVE TEMPERATURER

Aflåsning

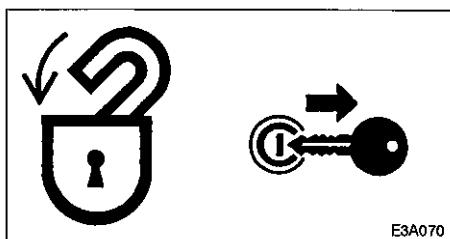

Sørg for at låse følgende steder

- Døren til førerkabinen - Motorhjelm - Dæksler og låger.

Klargøring til arbejde ved lave temperaturer

Ved lave temperaturer kan det være vanskeligt at starte motoren og kølevæsken kan fryse. Foretag nedenstående klargøring.

Udskiftning af brændstof og smøremiddel

Udskift brændstoffet, hydraulikolien og motorolien til typer som er egnet til lave temperaturer.

Se siden "Brændstof- og smøremiddeltabel".

Kølevæske

ADVARSEL

Kølevæsken er brændbar. Brug ikke åben ild.

Anvend long-life kølevæske (frostvæske) og alm. Vand som kølevæske.

Bemærk: Nye maskiner leveres med JIS long-life kølevæske (frostvæske) i en koncentration på 50% . Se siden med "brændstof- og smøremiddeltabel).

Batteri

Når temperaturen falder, reduceres batteriets kapacitet. Foretag kontrol af batteriets ladningstilstand. Hvis den er lav, kontaktes Takeuchi forhandleren eller værkstedet for en opladning. Se siden "kontrol af batterivæsken og efterfyldning".

Forholdsregler efter afsluttet arbejde

Overhold nedenstående for at forhindre, at snavs, vand eller andet materiale som sidder fast på maskinen samt undervognen, fryser.

- Fjern al snavs eller vand fra maskinen. Især kan vanddråber fryse fast på hydraulikcylindrenes stempelstænger, og hvis der trænger snavs ind i pakningerne i den forbindelse, kan pakningerne blive ødelagt.
- Parker maskinen på en tør, hård overflade. Hvis du ikke kan finde et egnet sted, skal du lægge plader ud og parkere på disse.
- Tøm evt. vand af brændstoftanken for at forhindre frysning. Se siden med "Tømning af brændstoftanken".

DRIFT - HÅNTERING AF GUMMILARVEBÅND

- For at forhindre nedsat batterikapacitet kan man lægge en hætte over batteriet eller fjerne det fra maskinen og opbevare det på et varmt sted. Påfyld også batterivæske før starten næste morgen. Hvis der påfyldes batterivæske efter afslutningen af arbejdet, bliver det destillerede vand måske ikke blandet med den øvrige væske, hvilket kan medføre frysning.

Når den kolde periode er afsluttet

Gør følgende når den kolde periode er ovre:

- Udskift brændstoffet og olien til de forskellige aggregater med de typer, som er specificeret i brændstof- og smøremiddeltabellen. Se siden "Brændstof- og smøremiddeltabel".
- Hvis der bruges frostvæske, som kun er beregnet til en sæson, skal frostvæsken aftappes fuldstændigt, det indvendige af kølesystemet rengøres omhyggeligt og der påfyldes alm. vand. Se siden "Rengøring af motorens kølesystem".

Larvebånd af gummi har den svaghed, at de er fremstillet af gummi. Sørg for at overholde nedenstående forbud og anvisninger for at forhindre beskadigelse af larvebåndene.

Forbudte måder at køre på

Kør og arbejd ikke med maskinen på følgende steder:

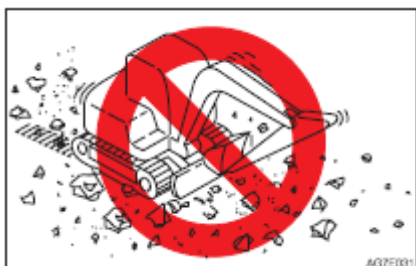

Kørsel eller krøjning på knuste sten, ujævn klippegrund, jernstænger, skrot eller på kanterne af jernplader kan ødelægge eller skære i larvebåndene.



Kørsel på flodbredder eller steder med mange sten kan få larvebåndene til at glide af eller beskadige dem, fordi der sætter sig sten fast i dem.

Brug ikke maskinen på strande ved havet. Saltet kan få metalindlæggene til at ruste.

DRIFT - HÅNTERING AF GUMMILARVEBÅND

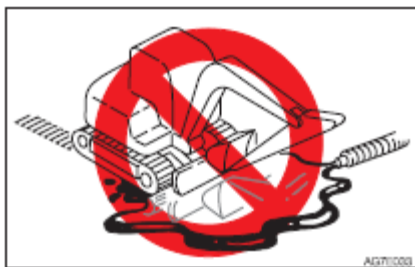

Lad ikke brændstof, olie, salt eller kemikalier komme i nærheden af larvebåndene. Disse stoffer kan få forbindelsesleddene mellem larvebåndenes metalindlæg til at korrodere, hvilket kan resultere i ujævnt slid eller beskadigelse af gummibelægningen.



Kørsel umiddelbart efter asfaltering eller på varme overflader, som f.eks. hen over ild eller jernplader, som har været udsat for kraftigt sollys, kan resultere i ujævnt slid eller beskadigelse af gummibelægningen.

Flyt ikke jord på steder, hvor gummilarvebåndene kan glide. Det kan fremskynde sliddet på gummibelægningerne.

Forsigtighedsregler

Tag hensyn til advarslerne nedenfor ved brug af maskinen. Overhold følgende regler når du arbejder med maskinen:

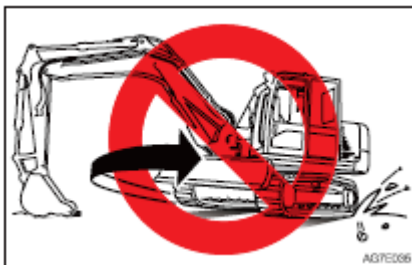

Undgå bratte retningsskift og rotation på betonoverflader, hvis det er muligt. Sådanne bevægelser kan slide eller beskadige gummilarvebåndene.

Undgå fald som kan udsætte gummilarvebåndene for kraftige slag.

Salt, kaliumklorid, ammoniumsulfat, kaliumsulfat og tredobbelt superfosfat kan beskadige larvebåndene. Hvis nogen af disse produkter kommer på larvebåndene, skal de vaskes omhyggeligt med vand.

Lad ikke siderne på gummilarvebåndene gnide mod beton eller vægge.

Beskadig ikke larvebåndene ved at slå skovlen mod dem.

Vær særlig omhyggelig om vinteren på snedækkede eller frosne overflader, da larvebåndene har tendens til at glide.

Gummilarvebånd må bruges i temperaturområdet -25°C - $+55^{\circ}\text{C}$ (-14°F - $+131^{\circ}\text{F}$)

Når gummilarvebåndene skal opbevares i længere tid (mere end 3 måneder), skal det ske indendørs på et sted som ikke er udsat for direkte sollys eller regn.

DRIFT - HÅNTERING AF GUMMILARVEBÅND



Gummilarvebåndene er ikke så stabile som stållarvebåndene, fordi hele belægningen er af gummi. Vær meget forsigtig ved krøjning.

Undgå at gummilarvebåndene glider af

Overhold følgende for at forhindre, at gummilarvebåndene glider af: Sørg for, at larvebåndene altid har den rigtige spænding.



Ved kørsel op ad brosten eller store stentrin (20 cm (8") eller mere) skal trinnet passeres i en lige vinkel og der må ikke skiftes kurs på toppen af trinnet.



Ved kørsel baglæns opad, må der ikke skiftes kurs der, hvor skråningen begynder.



Undgå at køre med det ene bælte på en skråning og det andet bælte på flad overflade (med maskinen i en hældningsvinkel på 10° eller mere). Kør med begge bæltter på plan overflade.

DRIFT - HÅNTERING AF GUMMILARVEBÅND

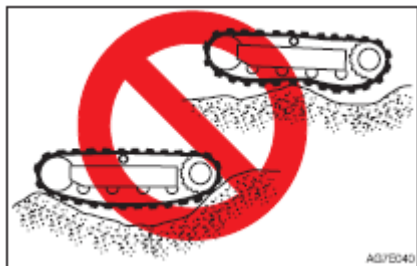

Skift ikke retning, når larvebåndene er slappe, som vist på billederne ovenfor.

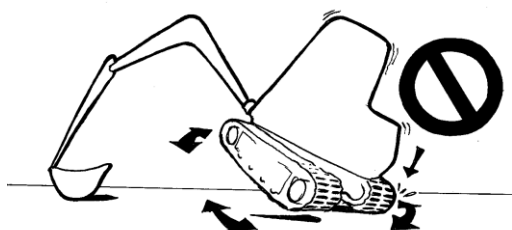

- Krøj ikke maskinen når larvebåndene er løftet op som vist på tegningen, der er fare for at knække gummibåndene når underlaget er fast som Beton/ asfaltbelægning

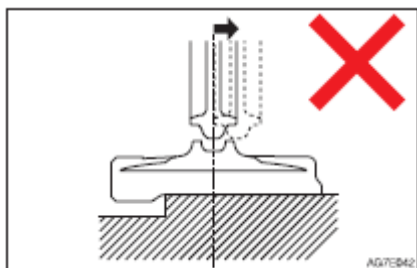

Gummibæltet vil falde af hvis du kører baglæns på denne måde.

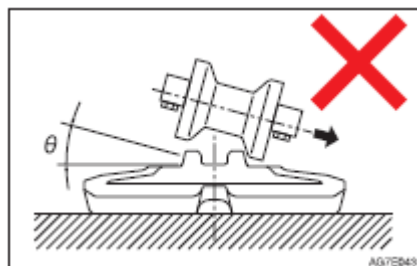

Gummibæltet vil falde af hvis du drejer på denne måde.

TRANSPORT

Læsning og losning	123
Løftning af maskinen	125
Sikring af maskinen	126
Forsigtighedsregler ved transport	126

ADVARSEL

Maskinen kan rulle eller vælte eller falde ned under læsning og losning. Tag følgende forholdsregler:

Vælg et fast, jævnt underlag og hold tilstrækkelig afstand til vejkanter.

Brug læsseramper af passende styrke og størrelse. Sørg for, at læsseramperne ikke hælder mere end 15°.

Brug aldrig arbejdsredskabet til at læsse eller losse maskinen med. Hvis du gør det kan maskinen vælte eller falde af lastbilen.

Hold lastbilens lad og læsseramperne rene for olie, ler, is, sne og andre materialer som kan blive glatte. Rengør larvebåndene. Bloker hjulene på lastbilen - så den ikke kan bevæge sig.

Drej decelerations kontakten og auto-deceleration på OFF (slukket) Ellers kan motorhastigheden pludselig øges og dette kan forårsage uheld.

Når du losses - kørs kun i 1. Gear (lav) og kun efter signal fra flagmanden.

Skift aldrig retning på ramperne. Foretag ikke krøjning på ramperne. Maskinen kan vælte.

Lås døren på maskinen, når den er læsset - Ellers kan den springe op under kørsel.

Ved krøjning på lastbil ladet skal det ske langsomt, da underlaget kan være ustabil.

Bloker bælteerne og fastgør maskinen med kæder på ladet.

Når maskinen læsses eller losses, skal der bruges ramper og nedenstående fremgangsmåde skal følges.

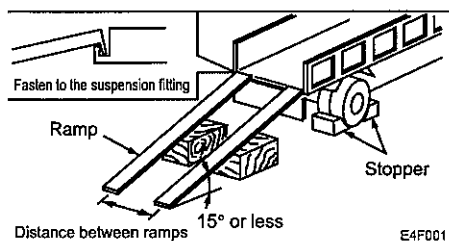

1. Træk lastbilens parkeringsbremse og læg stopklodser under hjulene.
2. Fastgør ramperne omhyggeligt til lastbil ladet, så de ikke løsner sig. Påsæt ramperne så de har en vinkel på 15° eller mindre.
3. Bring midten af lastbil ladet og midten af maskinen på linie og midten af ramperne på linie med midten af larvebåndene.
4. Sørg for, at dozerbladet ikke rammer ramperne.
5. Sænk graveudstyret så meget som muligt, men pas på at det ikke rammer lastbilen.
6. Nedsæt motorens omdrejningstal med omdrejningsregulatorhåndtaget.

TRANSPORT - LÆSNING OG LOSNING

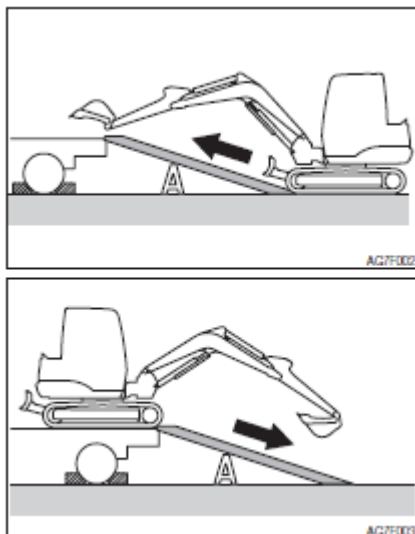

7. Kontroller retningen til ramperne og køр så langsomt op eller ned ad ramperne i 1. gear (lav hastighed), og følg flagmandens signaler.
8. Placer maskinen forsvarligt i en foreskrevet position på ladet. Se siden "Transportstilling".

Løftning af maskinen

ADVARSEL!

Du skal kende de rigtige signaler ved signalering til kranføreren.

Kontroller løfteudstyret dagligt for skader og manglende dele.

Brug en løftewire med tilstrækkelig styrke i forhold til maskinens aktuelle vægt.

Maskinen må løftes i den position og den fremgangsmåde som beskrevet nedenfor. Ignoreres dette kan maskinen miste stabiliteten. Løft ikke maskinen op imedens maskinføreren opholder sig i eller på maskinen. Løft maskinen forsigtigt, så den ikke tipper. Hold alle personer væk fra fareområdet under løftning af maskinen. Bevæg ikke maskinen hen over hovederne på nogle personer.

VIGTIGT: Løftning af maskinen gælder for maskiner med standard specifikationer. Tyngdepunktet varierer med arbejdsredskabet og udstyret som er monteret. Kontakt en Takeuchi forhandler eller et autoriseret værksted.

FREMANGSMÅDE VED LØFTNING:

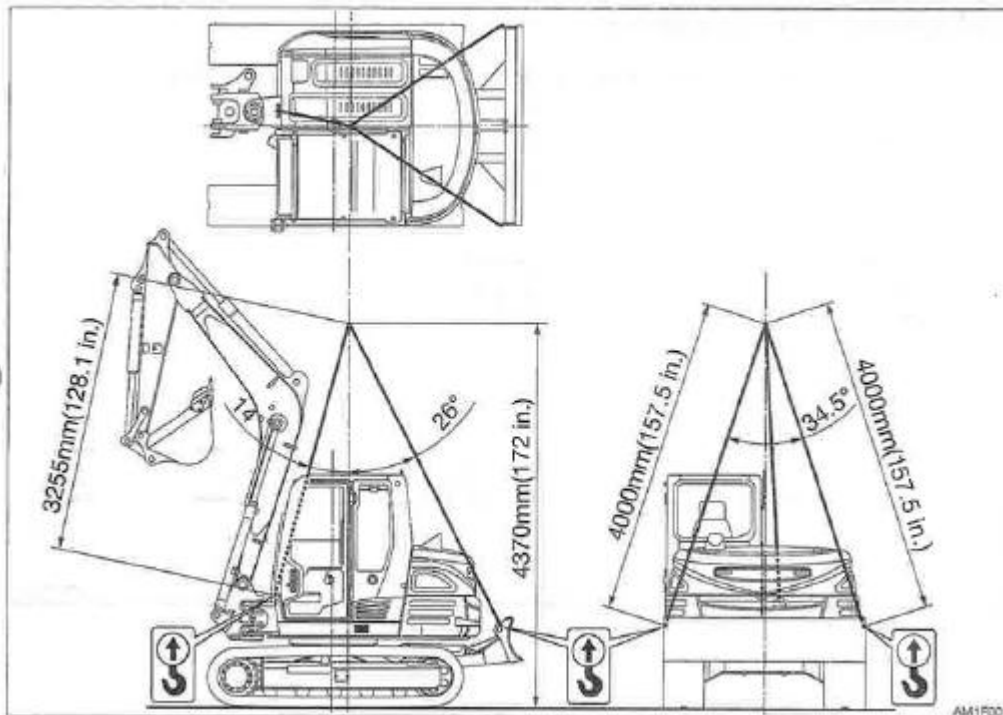

Løftning.

1. Sving maskinens overdelt således at dozerbladet er placeret "bag" på maskinen (og så overdelen og bæltterne er parallelle).
2. Hæv dozerbladet helt op.
3. Kør skovl- og stikcylindrene ud og løft bommen.
4. Hvis bommen forskydes til højre eller venstre, så skal man uanset hvad lade den pege lige frem.
5. Sæt sikkerhedsspærren i låst stilling.
6. Stop motoren, fjern startnøglen og stig af maskinen.
7. Monter løftwirerne som vist på figuren nedenfor. Hæng wirerne og løfteudstyret således at det ikke gnaver på maskinen.
8. Løft langsomt indtil maskinen er løftet klart fra underlaget/jorden.
9. Stop løftningen indtil maskinen er stabil. Løft maskinen videre på en langsom og kontrolleret måde.

TRANSPORT - SIKRING AF MASKINEN.

Når maskinen er anbragt i den fastlagte position, skal den sikres som beskrevet nedenfor.

Transportstilling

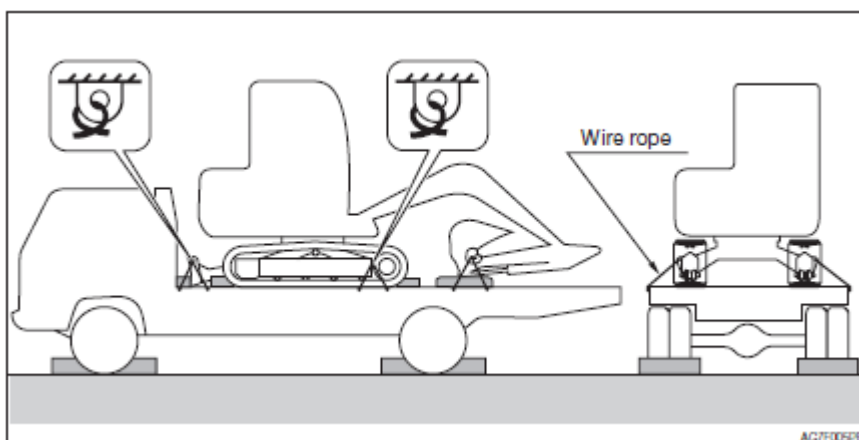

1. Sænk dozerbladet
2. Kør skovl- og arm cylindrene helt ud og sænk bommen.
3. Løft den venstre manøverkonsol op i låst position.
4. Stands motoren og tag startnøglen ud.
5. Læg stopklodser under larvebåndene, både foran og bagved.
6. Læg en kæde eller stålwire over undervognen og fastgør den omhyggeligt for at forhindre, at maskinen glider sidelæns.
7. Fastgør skovlen med en kæde eller en stålwire.

Vigtigt:

Anbring en træklods under skovlen, så den ikke bliver ødelagt ved at slå ned mod ladet.

ADVARSEL

- Du skal kende og følge sikkerhedsbestemmelserne, færdselsreglerne og evt. andre bestemmelser vedr. transport, når du transporterer maskinen.
- Tag højde for lastbilens længde, bredde, højde og vægt med læsset maskine, når transportruten skal fastlægges.
- Foretag aldrig pludselig start eller stop - kørsel ikke med høj fart i kurver - dette kan forårsage at maskinen kommer ud af balance og i værste fald vælte/falde af lastbilen.

VEDLIGEHOLDELSE

VEDLIGEHOLDELSE

Generelt	128
Service data	130
Vigtige dele	135
Vedligeholdelsesskema	136
Visuel kontrol af maskinen	140
Daglig kontrol (for hver 10 timer)	141
Efter de første 50 timer (kun nye maskiner)	145
For hver 50 timer	151
Efter de første 250 timer (kun nye maskiner)	154
For hver 250 timer	157
For hver 500 timer	163
For hver 1000 timer	167
For hver 1500 timer	170
For hver 2000 timer	171
For hver 3000 timer	172
For hver 4000 timer.	173
For hvert 4500 timer	177
Efter behov	178
For hvert andet år	190
Længerevarende ude af drift tagning	191

VEDLIGEHOLDELSE - GENERELT

Beskrivelse af vedligeholdelsen

For at sikre maskinen en lang levetid under gode forhold, skal kontrol- og vedligeholdelsesprocedurerne udføres omhyggeligt og sikkert, som anbefalet i denne vejledning.

Kontrol- og vedligeholdelsespunkterne er opdelt efter maskinens totale drifts tid (kontrol og vedligeholdelse skal udføres for hver 10 timer (visuel kontrol og daglig kontrol), for hver 50 timer, og for hver 250 timer osv. Aflæs driftstimetælleren for at fastlægge, hvornår det er på tide at fortage kontrol og vedligeholdelse. Punkter for hvilke det ikke er muligt at fastlægge kontrol og vedligeholdelsesintervallerne, er indeholdt i punktet "Efter behov".

Når der arbejdes med maskinen i et ekstremt barsk miljø (kraftig støvforekomst eller høje temperaturer), bør kontrol og vedligeholdelse udføres med kortere intervaller end angivet på vedligeholdelseskemaet.

Forholdsregler i forbindelse med vedligeholdelse.

Gennemfør ikke kontrol- og vedligeholdelsesprocedurer som ikke er angivet i vejledningen.

Lad Takeuchi forhandleren eller serviceværkstedet udføre de procedurer som ikke er angivet i denne vejledning.

Hold altid maskinen ren

- Hold altid maskinen ren og vask den før påbegyndelse af kontrol og vedligeholdelse.
- Når maskinen vaskes med vand, skal det elektriske system tildækkes med plast til beskyttelse mod vand. Det er farligt at udsætte det elektriske system for vand, da det kan medføre kortslutninger eller fejlfunktioner. Vask ikke batteriet, følere, kontakter eller det indvendige af førerkabinen med vand eller damp.

Brændstof, smøremiddel eller fedt.

- Med hensyn til brændstoffer, smøremidler og fedt skal du følge instruktionerne i "Brændstof- og smøremiddeltabellen".
- Anvend rene brændstoffer, smøremidler og fedter som ikke indeholder vand, og vær omhyggelig med at holde snavs borte ved skift eller påfyldning af brændstof, smøremiddel eller fedt.
- Opbevar brændstof, smøremidler og fedter som foreskrevet og sørg for at der ikke kan komme vand eller snavs i dem.

Forholdsregler ved brændstofpåfyldning.

- Hvis påfyldningsstudsene indeholder en si, må sien ikke fjernes ved optankning.
- Sørg for at sætte brændstofdækslet forsvarligt på efter endt optankning.
- Påfyld ikke mere brændstof end den foreskrevne mængde brændstof.

Anvend ikke brændstof (dieselolie) til rengøring af dele.

Du må ikke bruge brændstof til at rengøre dele. Brug i stedet et ikke-brændbart rengøringsmiddel.

Beskyt mod snavs

Ved af- og på montering af dele, skal det ske et sted, hvor der ikke er støv, arbejdsområdet skal øres rent og det skal beskyttes mod snavs.

Rengør monteringsfladerne

Ved af- og på montering af dele, skal du sørge for at kontaktfladerne på delene er rene. Hvis pakningsrillerne på kontaktfladerne er beskadiget, skal du kontakte Takeuchi forhandleren eller værkstedet.

Pakninger og splitter

- Udskift de fjernede pakninger og splitter med nye.
- Ved monteringen skal du sørge for ikke at beskadige eller vride pakningen.

Pakningstape

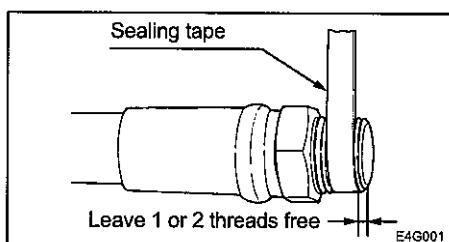

- Når du lægger pakningstape omkring propper, osv., skal du fjerne den gamle tape fra gevindet og gevindet skal rengøres.
- Pålæg tapen i en tykkelse på ca. 10 mm (0,4"), idet du lader 1 eller 2 gevind være fri i spidsen.

Bortskaffelse af affald

- Opsaml brugte væsker fra maskinen i beholdere. Forkert bortskaffelse af affald ødelægger miljøet.
- Olie, brændstof, kølevæske, kølevæskefiltre, batterier og andre skadelige stoffer skal bortskaffes i henhold til gældende lov.

Kontrol efter vedligeholdelsesarbejde

- Øg gradvist motorens omdrejningstal fra tomgang til maks. hastighed og kontroller, at der ikke lækker olie eller vand fra de servicede dele.
- Aktiver alle manørehåndtag og kontroller, at maskinen fungerer korrekt.

Forsigtighed ved håndtering af batterikabler.

- Afbryd (tag kablet af) batterikablerne for der arbejdes på det elektriske system, eller svejdes.

Fjern det negative - kabel først. Når de tilsluttes igen, skal det negative kabel tilsluttes til sidst.

- Afbryd ikke batterikablerne imens motoren kører. Hvis du gør det, kan det elektroniske system eller andre elektriske dele blive ødelagt.

Brændstof- og smøremiddeltabel

Anvend forskellige brændstoffer, smøremidler og fedter, afhængig af temperaturen, se nedenstående tabel.

- Udskift smøremidlets tidligere end vist i tabellen, hvis det er usædvanligt snavset eller hvis dets smøre evne er kraftigt nedsat.
- Brug samme mærke smøremiddel, hvis det er muligt. Hvis der skiftes mærke, skal hele mængden udskiftes - bland ikke forskellige mærker.

Brændstof

Diesel specifikationer:

Diesel olie skal følge de følgende specifikationer. Tabellen oplister flere kendte mærker i verden.

DIESELOLIE SPECIFIKATION	VERDENSDEL	DIESELOLIE SPECIFIKATION	VERDENSDEL
ASTM D975 NO. 1D S15 No. 2D S15	USA	BS2869-A1 eller A2	UK
Biodiesel mix. B5 ASTM D6751, D7467			
EN590: 96			
Biodiesel mix B5 EN14214, EN590	EU	ISO 8217 DMX	International

RESERVOIR	TYPE	TYPE	
Brændstoftank	Dieselolie	<p>Brug rent brændstof af høj kvalitet for optimal ydelse og levetid.</p> <p>For at forhindre problemer i lave temperaturer bruges dieselolie med et stivningspunkt på min. - 12 °C under laveste forventede omgivelses-temperatur.</p> <p>Min. Cetan-tal er 45. Lav temperatur eller ved arbejde højt over havet kan det være nødvendigt med et brændstof med højere cetan-tal (normalt ikke noget problem i Danmark).</p> <p>Brug brændstof med et ultra lavt indhold af svovl mindre end 0,05 til 0,0015%.</p> <p>Det er yderst vigtigt med lavt svovl indhold.</p> <p>En højere % andel af svovl kan forårsage ødelæggelse af cylindrene på motoren.</p> <p>Bland aldrig petroleum eller lignende i dieselolie.</p> <p>Dårlig diesel kvalitet kan ødelægge motoren.</p> <p>Brændstofs additiver kan ikke anbefales, nogle additiver kan påvirke motorens ydelse.</p> <p>Indholdet af metal så som zink, sodium, magnesium, aluminium, silicium skal være under 0,01 ppm (JPI-5S-44-95 test analyse).</p> <p>-----</p> <p>Forholdsregler ved brug af Bio diesel: Reklamationen på motoren vil blive afvist, hvis brug af biodiesel som ikke opfylder de foreskrevne standarder.</p>	

VEDLIGEHOLDELSE - SERVICEDATA

Komponent	Type	Type/temperatur -30 til +40 C°	Skifteinterval
Motorens Bundkar	Diesel Motorolie API - CJ-4 klasse eller højere ACEA: E6 klasse	SAE 10W-30 -20 til +30 SAE 15W-40 -15 til +40	Efter de første 50 Timer. For hver 250 timer
	Takeuchi originale Hydraulik olie 46	-10 til +45 ISO VG46	For hver 4000 timer ***
Hydrauliktanken	Antiwear hydraulik olie	-20 til +30 ISO VG32 -5 til +40 ISO VG46 +5 til +50 ISO VG68	For hver 2000 timer ***
	Takeuchi originale Hydraulik olie 46	-10 til +45 ISO VG46	For hver 4000 timer ***
Kølesystem	Kølevæske (*vand + kølemiddel **) SAE: J814C, J1034	30% kølevæske- blanding -10 til +45 50% kølevæske- blanding -30 til +40	For hver 1000 timer
Krøje Reduktionsgear	Gearolie API GL-4	SAE 90	Efter de første 250 timer *
Køre Reduktionsgear			For hver 1000 timer
Krøje lejer	Lithiumfedt EP-2 NLGI nr. 2		For hver 50 timer
Arbejdsudstyr			Dagligt eller for hver 10 timer
Håndtag			Efter behov

* Hvis transport tiden i det totale timetal er højt, skal gearolien skiftes oftere end det oplyste interval.

** Brug ledningsvand (blødt). Brug ikke vand fra brønde eller flodvand. Når omgivelsestemperaturen falder til under 0°C, tilsættes frostvæske. Følg frostvæskeproducentens anvisninger ved fastlæggelse af blandingsforholdet.

*** Udskiftning af den hydrauliske olie afhænger af hvilken type olie der bruges. Nye maskine fra Takeuchi leveres med en original Takeuchi hydraulikolie type 46, og udskiftningsterminerne forudsætter brug af original Takeuchi olie. Hvis de bruger almindelig hydraulik olie anbefales det udskiftet for hver 2000 timer.

Indhold:

<S/nr, 185100001 eller senere>

Motor bund kar	Motor kølesystem	Hydraulik olie tank	Brændstofs tank	Køre reduktions gear
Øverste grænse: 10,2 L.	14 L	System: 140 L	128 L	1,1 L x 2
Laveste grænse: 5,7 L		Tank: 73 L	120 L *	

(*) Når den automatiske fyldepumpe standser

<S/nr. 190200001 eller senere>

Motor bund kar	Motor kølesystem	Hydraulik olie tank	Brændstofs tank	Køre reduktions gear
Øverste grænse: 15 L.	16 L	System: 140 L	128 L	1,1 L x 2
Laveste grænse: 11 L		Tank: 73 L	120 L*	

(*) Når den automatiske fyldepumpe standser

Skift hydraulikolie regelmæssigt.

Ved brug af hydraulikhammer vil olie forringes hurtigere end ved normal gravning. Sørg for at skifte hydraulikolie og filterelement med de anførte tidsinterval.

Hvis ikke disse skiftes i rette tid (som anført i vedligeholdelseskemaet), så kan maskinens og hammerens hydrauliksystem skades. Sørg for at skifte hydraulikolien og filterelement iflg. Diagrammet nedenfor for at øge levetiden på hydrauliksystemerne.

Rengør suge sien ved skift af filterelement.

Item	Hydraulic oil	Filter element
1st time	—	25
2nd time	—	100
Periodically	1200 (600)	200

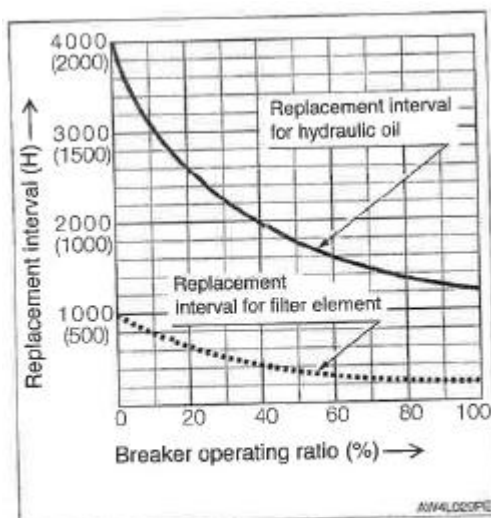

(): When a conventional antiwear hydraulic oil is used.

VEDLIGEHODELSE - SERVICEDATA

Forbrugsmaterialer

Udskift forbrugsmaterialer som filtre og elementer regelmæssigt, se nedenstående tabel.

SYSTEM:	RESERVEDELBETEGNELSE	RESERVEDEL NR.	UDSKIFTNINGSIKTERVAL
Hydraulik system	Hydraulik olie retur filter	1551103900	Efter de første 250 timer For hver 1000 timer Hver 1000 timer
	Pilot linje filter	1551200601	
	Ånde filter	1552002715	
Brændstof system	Brændstof filter	129A00-55800 S/nr 185100001 eller senere	For hver 500 timer
	Vandseparator filter	129A00-55730 S/nr. 185100001 eller senere	
	For filter element	15520-02910	
	Primært filter element Føde pumpe filter kit	I8-98143-0410 I8-98173-1650 S/nr. 190200001 eller senere	
Motor smøre system	Motorolie filter patron S/nr. 185100001 eller senere	129150-35153	Efter de første 50 timer For hver 250 timer.
	Motorolie filter patron S/nr. 190200001 eller senere	I8-98018-8580	
Luftrensers system	Ydre filterelement	19111-13001	For hver 1000 timer eller Efter 6 rengøringer (det der indtræffer først).
	Indre filterelement	19111-13002	
Aircondition	Receiver tørrer	19115-13660	For hver 2 år
	Ventilationsfilter	19115-13680	1 gang om året eller hvis det er tilstoppet efter rengøring

Værktøj

Nr.	Betegnelse	R-del nr.	Bemærk
1	Gaffelnøgle	28110-100120	10-12
2	Gaffelnøgle	28110-140170	14-17
3	Skruetrækker	104200-92350	(+) (-)
4	Filtertang	129A00-92750 16919-03560	S/Nr. 185100001 eller senere S/nr. 190200001 eller senere
5	Hammer	16903-00330	$\frac{3}{4}$
6	Tang	16904-00250	250 mm
7	Tang	16905-00200	200 mm
8	Gaffelnøgle	16900-01013	10-13
9	Gaffelnøgle	16900-01922	19-22
10	Gaffelnøgle	16900-02427	24-27
11	Gaffelnøgle	16900-02730	27-30
12	Gaffelnøgle	16900-03236	32-36
13	Gaffelnøgle	16901-00041	41 mm
14	Unbraco nøgle	16906-00500	5 mm
15	Unbraco nøgle	16906-00600	6 mm
16	Unbraco nøgle	16906-00800	8 mm
17	Unbraco nøgle	16906-01000	10 mm
18	Unbraco nøgle	16906-01200	12 mm
19	Værktøjsmappe	16914-00001	
20	Plastlomme	16919-00001	
21	Fedt sprøjte	16910-60610	600 cc
22	Aftapningslange For EU	15545-12601	

Tilspændingsmomenter

Møtrikker og bolte (ISO kategori 10.9)

Spænd møtrikker og bolte med de nedenfor angivne tilspændingsmomenter, medmindre andet er angivet i teksten.

- Når der monteres plastikskærme er tilspændingsmomentet anderledes end værdierne i tabellen. Rådfør Dem med en Takeuchi forhandler. Hvis der spændes for hårdt, går plastikskærmen i stykker.
- Tilspænd møtrikker og bolte på kryds (top, bund, venstre, højre) eller ad 2 eller 3 gange, så de spændes ensartet.

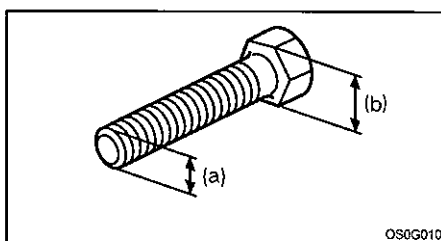
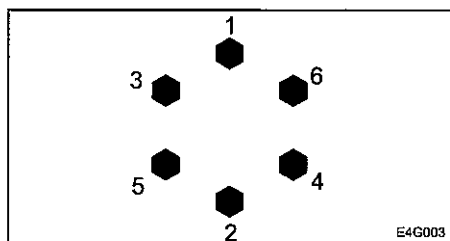

Kategori	Hovedstr. b(mm)	Str. X stigning (mm)	Tilspænding	
			Nm	Ft-lb
			Generelle forbindelsespunkter	
			Nm	Ft-lb
Grov gevindtype	10	M6x1.0	9.8±0.5	7.2±0.4
	12,13	M8x1.25	22.6±1.1	16.6±0.8
	14,17	M10x1.5	47.1±2.4	34.7±1.7
	17,19	M12x1.75	83.4±4.1	61.5±3.0
	19,22	M14x2.0	134.4±6.7	99.1±4.9
	22,24	M16x2.0	207.9±10.4	153.3±7.7
	27,30	M20x2.5	410.9±20.5	303.1±15.1
Fin gevindtype	12,13	M8x1.0	24.5±1.2	18.1±0.9
	14,17	M10x1.25	50±2.5	36.9±1.8
	17,19	M12x1.5	87.3±4.3	64.4±3.2
	19,22	M14x1.5	135.3±6.8	99.8±5.0
	22,24	M16x1.5	220.6±11	162.7±8.1
	27,30	M20x1.5	452.1±22.6	333.4±16.6

VEDLIGEHOELDELSE - VEDLIGEHOELDESESESKEMA

Vigtige dele

For at opnå den maksimale sikkerhed skal maskinen vedligeholdes regelmæssigt. For at øge sikkerheden, skal delene som er nævnt nedenfor udskiftes regelmæssigt.

Alvorlig skade eller brand kan blive resultatet, dersom delene forringes eller skades.

Oversigt over vigtige dele:

Enhed		Vigtige dele der skal skiftes regelmæssigt	Skifteinterval
Brændstofssystem		Brændstofslanger	Hvert 2 år
		Tætning i brændstofs dæksel	
Varmeapparat og AC anlæg		Varmeapparatslanger	
		Aircondition slanger	
Hydrauliksystem	Maskinkonstruktion	Hydraulikslanger (pumpe - trykside)	
		Hydraulikslanger (pumpe - sugeside)	
		Hydraulikslanger (Svingmotor)	
		Hydraulikslanger (fremdriftsmotor)	
	Arbejdsudstyr	Hydraulikslanger (bomcylinderrør)	
		Hydraulikslanger (Stikcylinderrør)	
		Hydraulikslanger (Skovlcynderrør)	
		Hydraulikslanger (bomforskydningscylinder)	
		Hydraulikslanger (dozerbladscylinder)	
		Hydraulikslanger (pilotventil)	
	Hydraulikslanger (ekstrahydraulik)		
		Sikkerhedsbælte	Hvert 3. år

De vigtige dele som er nævnt i oversigten ovenfor er udsat for ældning, slidtage eller forringelse, og hvor graden af forringelse er vanskelig at opdage. Derfor skal delene udskiftes med nye originale dele efter angivet tidsinterval, selv om det ikke ser ud til at de fejler noget. Hvis der opdages noget unormalt på disse dele for tiden for udskiftning er nået, skal de repareres eller udskiftes umiddelbart. Hvis en slangeklemme er deform eller ødelagt, skal den skiftes straks.

Ved udskiftning af vigtige dele skal man kontakte sin Takeuchi forhandler eller værksted.

Kontroller også andre hydraulikslanger som ikke er nævnt på listen på vigtige dele. Hvis der opdages noget unormalt ved dem, skal de undersøges eller skiftes umiddelbart.

Ved skift af hydraulikslanger, skal O-ringene og tætningerne skiftes samtidig.

Kontrol af brændstof- og hydraulikslanger iflg. Intervalskemaet nedenfor. Se "vedligehold".

Kontroltype	Kontrolpunkt
Daglig kontrol	Lækager fra koblinger, hydraulik- eller brændstofslanger. Skader på kabinen *
Månedlig kontrol	Lækager fra koblinger, hydraulik- eller brændstofslanger. Skadede hydraulik- eller brændstofslanger (revner, slidtage eller rifter).
Årlig kontrol	Lækager fra koblinger, hydraulik- eller brændstofslanger. Forringet, vrid eller skadede hydraulik eller brændstofslanger revner, Slidtage eller rifter eller slanger som berører andre dele på maskinen.

(*) Kabine dele: 05686-00128

VEDLIGEHOJDELSE - VEDLIGEHOJDESESESKEMA

Gældende til S/nr 185100001 eller senere

Vedligeholdelsesarbejder	Se side
Visuel kontrol	
Kontrol i form af åbning af motorhjelme og lemme	118
Kontrol ved at gå en tur rundt om maskinen	119
Kontrol mens man sidder i førersædet	119
Daglig kontrol (hver 10. time)	
Kontrol og påfyldning af kølevæske	120
Kontrol og påfyldning af motorolie	121
Kontrol af vandudskilleren	121
Kontrol af brændstofniveauet	122
Kontrol af hydraulikolietanken og påfyldning	122
Smøring af arbejdsudstyret	124
Efter de første 50 timer (kun nye maskiner)	
Udskiftning af returfilter i hydrauliksystemet	125
Udskiftning af motorolie og oliefilter	126
Kontrol og justering af ventilator remmen Aircondition	127
For hver 50 timer	
Kontrol og justering af larvebåndspændingen	128
Dræning af vand fra brændstofstanken	
Smøring af krøjelejet	130
Kontrol af batterivæskniveauet og påfyldning	131
Efter de første 250 timer (kun nye maskiner)	
Udskiftning af køremotorens gearolie *	133
Udskiftning af hydraulik olie retur filter	134
Udskiftning af pilot linje filter	
For hver 250 timer	
Kontrol og eventuel stramning af ventilator rem	
Kontrol og rengøring af køler og olieoliekøler gitre	
Kontrol og eventuel stramning af ventilator rem (AC)	
Rengøring af luftfilter (AC)	
Udskiftning af motorolie og filter	
Rengøring af kondensator (AC)	
Kontrol af kølemiddel (gas) niveau (AC)	
Rengøring af luftfilter	

- Hvis størstedelen af maskinens arbejde består i at køre (bæltning), så skal gearolien skiftes før det angivne interval.

VEDLIGEHOELDELSE - VEDLIGEHOELDESESESKEMA

Vedligeholdelsesarbejder	Se side
For hver 500 Driftstime	
Skift af vand separator filter	
Skift af brændstoffilter	
For hver 1000 driftstime	
Skift af hydraulikolie retur filter	
Rengøring af motorens kølesystem	
Skift af luftfilterelementer	
Skift af udluftningsfilter	
Skift af pilot linje filter	
Skift af gearolie på køregeare	
Kontrol og justering af motorens ventilspillerum	
Spænding af topstykkets bolte	
For hver 1500 driftstimer	
Kontrol af krumtap hus ventilator system	
Kontrol og rengøring af indsprøjtningssystemer	
Rengøring af EGR Køler (rengøring af vandsiden og udstødnings luftpassage blæser)	
For hver 2000 driftstimer	
Polering/slibning af ventil sæde	
For hver 3000 driftstimer	
Inspektion af Turbolader (blæs, vask vis nødvendigt)	
Inspektion, rengøring og eftersyn af EGR operations ventil	
Rengøring af EGR hovedventil	
Inspektion og rengøring af DPF sod filter	
Inspektion af luftindsugningsventilen	
Inspektion og rens af brændstof injektoren	
For hver 4000 driftstimer	
Udskiftning af hydraulikolien og rengøring af sugefilteret	
Efter behov	
Kontrol og opfyldning af sprinklervæske i vinduesvaskeren	
Tømning af vand fra vandudskillere	
Udskiftning af skovlen	
Smøring af håndtagene og pedaler	
Kontrol af gummilarvebånd	
Udskiftning af gummilarvebånd	
Udskiftning af skovlens tænder og sideskær	
Rengøring af vandudskillere	
For hver andet år (2 år)	
Udskiftning af køletørrer Aircondition	

- Hvis størstedelen af maskinens arbejde består i at køre (bæltning), så skal gearolien skiftes før det angivne interval.

VEDLIGEHOELDELSE - VEDLIGEHOELDESESESKEMA

Gældende til S/nr 190200001 eller senere

Vedligeholdelsesarbejder	Se side
Visuel kontrol	
Kontrol i form af åbning af motorhjelme og lemme	118
Kontrol ved at gå en tur rundt om maskinen	119
Kontrol mens man sidder i førersædet	119
Daglig kontrol (hver 10. time)	
Kontrol og påfyldning af kølevæske	120
Kontrol og påfyldning af motorolie	121
Kontrol af vandudskilleren og brændstoffiltere	121
Kontrol af brændstofniveauet	122
Kontrol af hydraulikolietanken og påfyldning	122
Smøring af arbejdsudstyret	124
Efter de første 50 timer (kun nye maskiner)	
Udskiftning af returfilter i hydrauliksystemet	125
Udskiftning af motorolie og oliefilter	126
Kontrol og justering af ventilator remmen Aircondition	127
For hver 50 timer	
Kontrol og justering af larvebåndspændingen	128
Dræning af vand fra brændstofstanken	
Smøring af krøjelejet	130
Kontrol af batterivæskens niveau og påfyldning	131
Efter de første 250 timer (kun nye maskiner)	
Udskiftning af køremotorens gearolie *	133
Udskiftning af hydraulik olie retur filter	134
Udskiftning af pilot linje filter	
For hver 250 timer	
Kontrol og eventuel stramning af ventilator rem	
Kontrol og rengøring af køler og olie køler gitre	
Kontrol og eventuel stramning af ventilator rem (AC)	
Rengøring af luftfilter (AC)	
Udskiftning af motorolie og filter	
Rengøring af kondensator (AC)	
Kontrol af kølemiddel (gas) niveau (AC)	
Rengøring af luftfilter	

- Hvis størstedelen af maskinens arbejde består i at køre (bæltning), så skal gearolien skiftes før det angivne interval.

VEDLIGEHOELDELSE - VEDLIGEHOELDESESESKEMA

Vedligeholdelsesarbejder	Se side
For hver 500 Driftstime	
Skift af vand separator filter	
Skift af brændstoffilter	
Kontrol og rengøring af brændstof pumpe si	
For hver 1000 driftstime	
Skift af hydraulikolie retur filter	
Rengøring af motorens kølesystem	
Skift af luftfilterelementer	
Skift af udluftningsfilter	
Skift af pilot linje filter	
Skift af gearolie på køregeare	
Kontrol og justering af motorens ventilspillerum	
Inspektion af motorens kompressions tryk	
Inspektion og rengøring af starter og generator	
For hver 1500 driftstimer	
Kontrol af krumtap hus ventilator system	
Kontrol og rengøring af indsprøjtningsventiler	
For hver 4000 driftstimer	
Udskiftning af hydraulikolien og rengøring af sugefilteret	
For hver 4500 driftstimer	
Inspektion af Turbolader (blæs, vask vis nødvendigt)	
Inspektion, rengøring og eftersyn af EGR operations ventil	
Rengøring af EGR køler	
Inspektion af motor kontrol (ECM)	
Inspektion og rens af brændstof injektoren	
Efter behov	
Kontrol og opfyldning af sprinklervæske i vinduesvaskeren	
Tømning af vand fra vandudskiller	
Udskiftning af skovlen	
Smøring af håndtagene og pedaler	
Justering af afstanden imellem skovl og arm	
Kontrol af gummilarvebånd	
Udskiftning af gummilarvebånd	
Udskiftning af skovlens tænder og sideskær	
Rengøring af vandudskiller	
For hver andet år (2 år)	
Udskiftning af køletørrer Aircondition	

- Hvis størstedelen af maskinens arbejde består i at køre (bæltning), så skal gearolien skiftes før det angivne interval.

VEDLIGEHOLDELSE (Gå rundt om maskinen)

Vedligeholdelse

Udvendig kontrol af maskinen.

Udfør følgende kontrol **hver dag** før motoren startes.

ADVARSEL

- Før brug skal maskinen kontrolleres som beskrevet og eventuelle reparationer skal udføres umiddelbart.
- Sørg for at motorhjelmen er sikkert fastlåst i åben stilling, når der arbejdes ifm. kontrol og vedligeholdelsesarbejde. Åben ikke motorhjelmen eller andre døre/låger i stærk vind.

Før motoren startes, foretages en udvendig kontrol af selve maskinen og undervognen. Fjern papir og let antændeligt affald fra varme dele/komponenter rundt om motoren. Se efter olie lækager, vand lækager og løse koblinger.

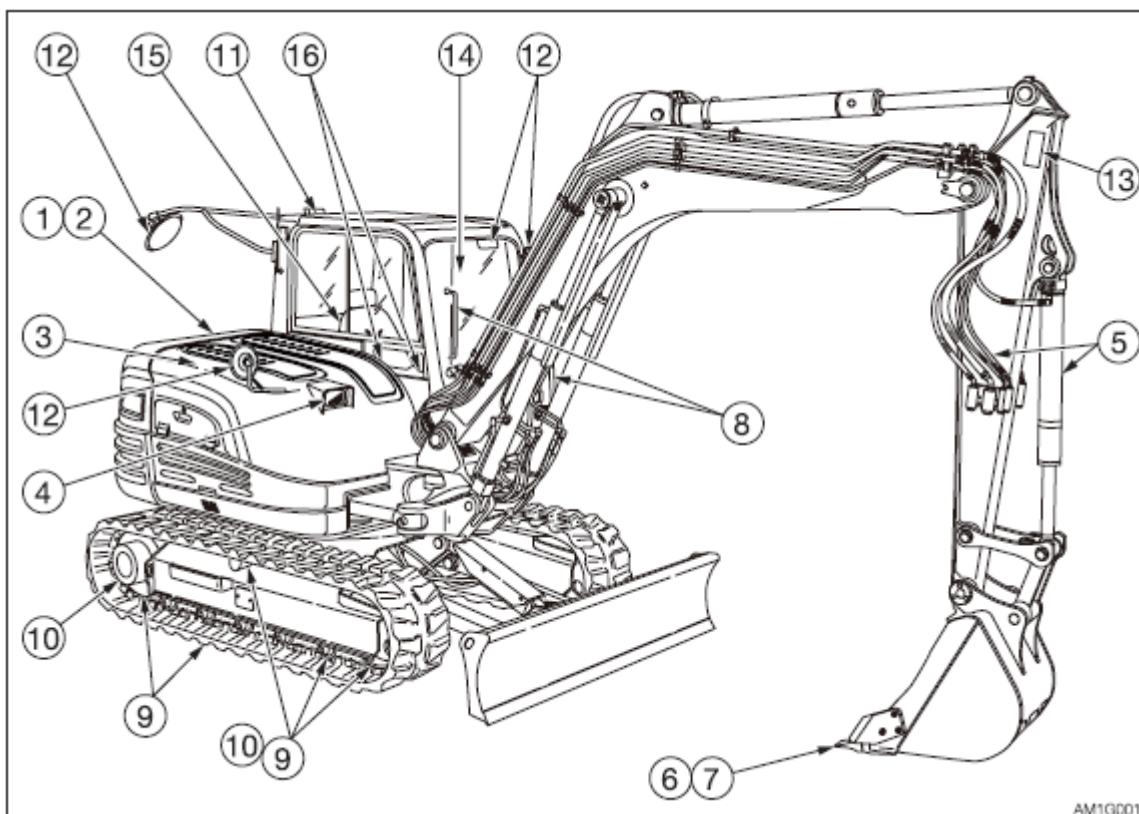

Kontrol ved at åbne motordæksel og andre dæksler/luger.

1. Kontroller at der ikke er kviste, løv, olie eller andre let antændelige materialer ved motoren eller batteriet.
2. Kontroller at maskinen ikke lækker kølevæske eller motorolie ved motoren.
3. Kontroller for olielækage i hydrauliktank, hydraulikkomponenter, slanger og koblinger.

Kontrol ved at gå rundt om maskinen.

4. Kontroller at lygterne er rene og fri for skader. Skift eventuelle pærer som er defekte.
5. Kontroller udstyr, slanger for skader.
6. Kontroller, skovle, skovltænder og sideskær for slidtage, skader og at de sidder godt fast.
7. Kontroller løftekrog med lås og fæsteanordninger på skovle for skader og mangler.
8. Kontroller at håndtag og trin sidder fast og ikke er skadet.
9. Kontroller bælteerne, glidesko, bæltaruller, hjul og tænder for skader og løse skruer.
10. Kontroller for olielækager ved køremotorerne.
11. Kontroller førerværn/kabine og beskyttelse for skader og løse møtrikker og skruer.
12. Kontroller spejlene for snavs og juster dem.
13. Kontroller at klistermærkerne ikke er snavsede og i stykker.

DAGLIG VEDLIGEHOLD (HVER 10. DRIFTSTIME)

Kontrol imens du sidder på førersædet.

14. Kontroller at forruden er ren og ubeskadiget.
15. Kontroller sædet og sikkerhedsbæltet for urenheder og skader.
Kontroller at førersædet ikke er snavset til. Fjer olierester og papirrester.
16. Kontroller at instrumenterne og kontakter ikke er snavset eller skadet.

Kontroller følgende 1 gang om dagen før motoren startes.

ADVARSEL

- Udfør daglig kontrol og foretag eventuelle reparationer umiddelbart før maskinen tages i brug.
- Søg for at sikre motorhjelmene er i fastlåst åben stilling i forbindelse med kontrol og vedligeholdelsesarbejder.
Åben ikke motorhjelmene eller andre døre/luger i stærk blæst.

Kontrol og efterfyldning af kølevæske.

Advarsel

Skru ikke kølerdækslet af bundpropperne af når kølevæsken er varm. Stop motoren, lad motoren og køleren blive afkølet. Løsn kølerdækslet og bundpropperne således at trykket aflastes forsigtigt.

Brug altid beskyttelsesbriller og handsker, når du arbejder med kølevæske, du kan i værste fald komme til skade.

Kontrol.

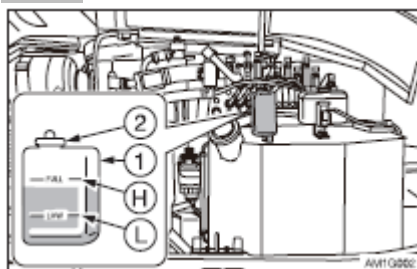

1. Åben motordækslet
2. Kontroller væskniveauet i ekspansionsbeholderen (1).
Væskniveauet skal være mellem (L) (lavt) og (H) (fuld) mærkerne.
Efterfyld hvis niveauet er under (L) minimum mærket.

Efterfyldning.

1. Åben side lugen
2. Tag dækslet af (2) på ekspansionsbeholderen.
3. Fyld kølevæske på til (H) mærket på ekspansionsbeholderen (1).

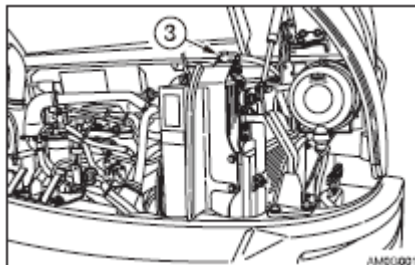

- Hvis ekspansionsbeholderen er tom, så skal kølesystemet kontrolleres for lækager. Kontroller derefter væskniveauet i køleren (3). Er niveauet lavt, så fyld vand på køleren (3) først og derefter påfyldes ekspansionsbeholderen
4. Sæt dækslet (2) på beholderen igen.

Bemærk! Brug kun rent vand (blødt vand) så som vand fra hanen til at efterfylde kølevand, som er fordampet. Hvis kølevand tabes pga. en lækage, skal det efterfyldes med et miks af kølevæske + rent vand (blødt) efter samme miks forhold som det kølevand som forefindes i køleren.

DAGLIG VEDLIGEHOLD (HVER 10. DRIFTSTIME)

Kontrol og efterfyldning af motorolie.

Advarsel.

Stop motoren og lad maskinen afkøle, før kontrol og vedligeholdelsesarbejde.

Kontrol.

<S/nr. 185100001 eller senere>

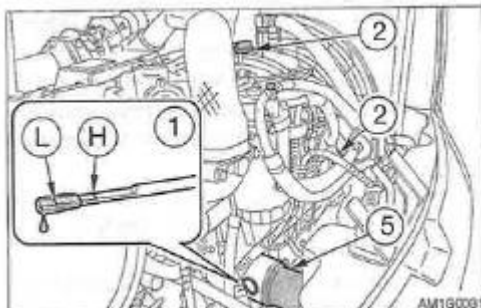

<S/nr. 190200001 eller senere>

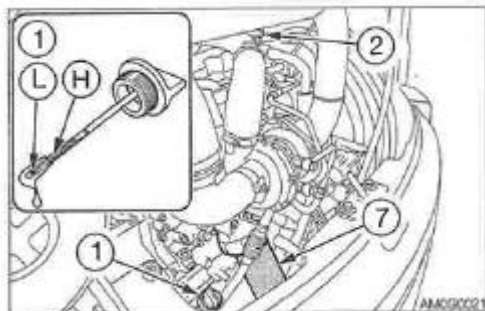

1. Åben motorhjelmen
2. Træk oliemålepinden (1) op og tør olien af med papir eller en klud. Målepinden på maskiner med S/nr. 190200001 eller senere sidder fast på låget til påfyldningstudsens.
3. Sæt oliemålepinden (1) helt ned igen, og træk den så op igen. For maskiner med s/nr 190200001 eller senere må du ikke skue låget af målepinden, men lad den sidde på kanten og træk den op.
4. Kontroller oliestanden på målepinden (1). Niveaulet bør ligge mellem maks. mærket (H) og min. mærket (L). Hvis niveaulet ligger under L-mærket skal der påfyldes olie.

Påfyldning/Efterfyldning.

1. Tag oliedækslet af (2). For maskiner med s/nr 190200001 eller senere kan olie efterfyldes igennem oliefyldte hullet på oliepipinden (1).
2. Fyld motorolie op til max. mærket (H) på oliepipinden (1). Hvis olieniveauet er enten for højt eller for lavt, kan det forårsage motor problemer.
- 3.. Sæt oliedækslet (2) fast på igen.
4. Start motoren, lad den køre i tomgang i ca. 5 minutter og stands den så igen.
5. Kontroller olieniveauet efter ca. 10 minutters forløb.

Kontrol af vandudskilleren og brændstof filtre.

ADVARSEL

- * Rygning og åben ild er ikke tilladt under tankning eller i nærheden af tankningsstedet.
 - Brændstof må kun påfyldes udendørs eller på et godt ventileret sted.
 - Tør straks spildt brændstof op.
-

VEDLIGEHOJDELSE - DAGLIG KONTROL (FOR HVER 10 TIMER)

Vandudskiller.

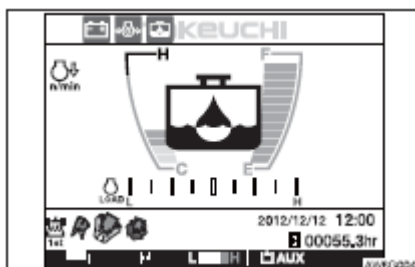

1. Drej starteren på ON position.
2. Kontroller vandudskillerens advarselslampe.
3. Hvis advarselslampen blinker, skal vandudskilleren drænes.

Brændstof filtre <S/nr. 190200001 eller senere>.

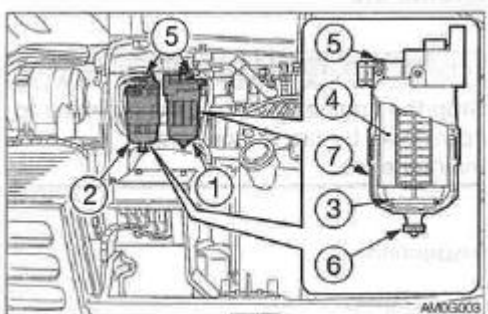

1. Åben den brændstof lågen eller side lugen.
2. Kontroller for vand i for filteret (1) og i brændstoffilteret (2). Hvis den røde indikator ring (3) flyder oppe er der vand. Tøm vandet før ringen (3) når op til elementet (4).
3. Åben drænhanen (5) og derefter proppen (6) og tap vandet af.
4. Efter dræningen, stram drænhanen og proppen og udluft brændstofs systemet. Se siden "Udluftning af brændstof systemet".

Kontrol af brændstofniveaue

ADVARSEL

- * Rygning og åben ild er ikke tilladt under tankning eller i nærheden af tankningsstedet.
- * Fjern aldrig brændstofs dæksel eller påfyld brændstof imens motoren kører eller stadigvæk er varm.
- Brændstof må kun påfyldes udendørs eller på et godt ventileret sted.
- Tør straks spildt brændstof op.
- Fyld ikke brændstoftanken helt op. Der skal være plads til en evt. udvidelse.
- Sæt tankdækslet på igen og stram det godt til.
- Benyt kun den rigtige type brændstof som passer til klima og sæson.

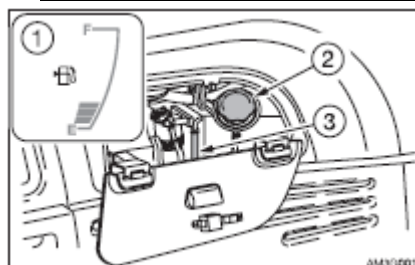

1. Kontroller brændstofniveaue ved hjælp af skueglasset (1)
F: Fuld
E: Tom
- 2 Hvis niveaue er lavt, åbnes brændstofs lugen.
3. Der påfyldes brændstof i brændstofstudsene (2) under stadig iagttagelse af skueglasset (3).
Se siden "Brændstofdæksel"

Kontrol af niveauet i hydrauliktanken og påfyldning

ADVARSEL

Der kan sprøjte olie ud, hvis dæksler eller filtre tages af eller rør løsnes, før trykket i hydrauliksystemet er udløst.

- Pres gradvis på udluftningsknappen for at udløse trykket i tanken.

Kontrol

Olieniveauet ændrer sig efter olietemperaturen. Kontroller olieniveauet på hydraulikolie-niveau søjlen vist på billedet/diagrammet.

- Maskine positur for kontrol af hydraulikolie niveau.

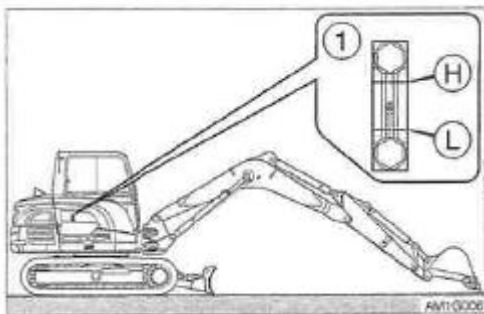

Fremgangsmåde for kontrol af hydraulikolieniveau.

1. Start motoren og lad den køre ved lave omdrejninger.
2. Fold graveaggregatet (arm og skovl) helt ud og sænk skovlen ned på jorden.
3. Sæt dozerbladet ned på jorden og stands derefter motoren.
4. Åben den højre side lem.
5. Kontroller olieniveauet ved hjælp af skueglasset (1).
 - Når olietemperaturen er på ca. 20°C. (68°F). Niveauet bør ligge midt imellem maks. stregen (H) og minimumstregen (L). Hvis det ligger under (L) stregen, skal der fyldes på.
 - Når olietemperaturen ligger mellem 50° og 80°C (122° - 176°F). Niveauet bør være oppe i nærheden af maks. stregen (H).

Efterfyldning af hydraulikolie.

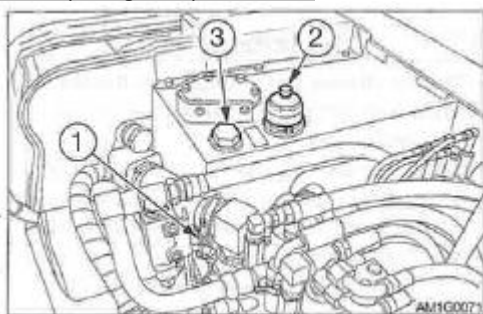

VIGTIGT! Fyld ikke mere på end til den øverste grænse (H)- Det vil ødelægge det hydrauliske kredsløb eller resultere i at olien sprøjter ud. Hvis det sker ved et uheld - stop motoren og vent på at hydraulikolien afkøles - og dræn derefter det overskydende olie fra dræn proppen.

1. Åben side dæksel.
2. Pres knappen (2) og luk luft ud fra tanken.
3. Fjern proppen (3).
4. Fyld hydraulikolie på op til midten af skueglasset (1).
5. Stram proppen (3) godt til.

Smøring af graveaggregatet og arbejdsudstyret.

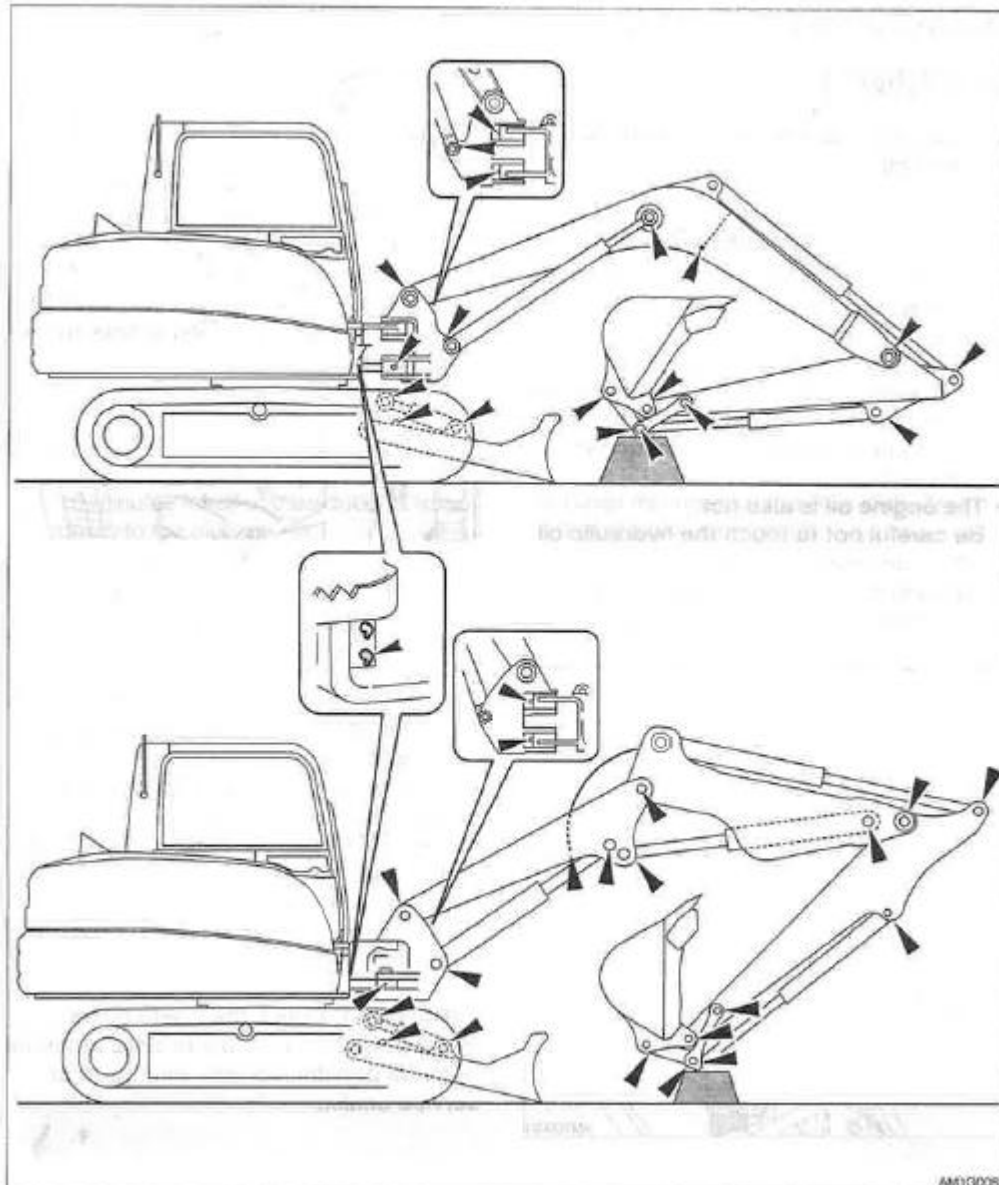

1. Sæt maskinen i smørestilling, som vist på tegning ovenfor.
For at sikre en let og effektiv smøring sættes arbejdsudstyret blødt ned på jorden.
Stands motoren.
2. Brug fedtsprøjten til at påfylde fedt i smøreplernerne.
3. Fjern det overskydende fedt som bliver presset ud

VEDLIGEHOLDELSE EFTER DE FØRSTE 50 TIMER (KUN NYE MASKINER)

Udskiftning af motorolien og oliefilteret

ADVARSEL

Stand motoren og lad maskinen køle af, før der påbegyndes vedligeholdelsesarbejde.

- Motoren, lydpudden, køleren og mange andre dele på maskinen er varme umiddelbart efter, at motoren standses. En berøring af disse dele vil forårsage forbrændinger.
- Motorolien er også varm. Vær forsigtig, når dæksler og propper løsnes. Når der arbejdes på maskinen under disse forhold, kan det resultere i forbrændinger.

Motorolie

<S/nr. 185100001 eller senere>

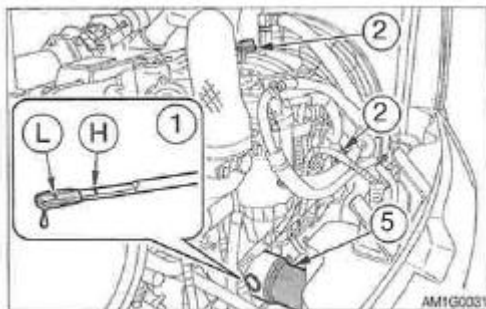

<S/nr. 190200001 eller senere>

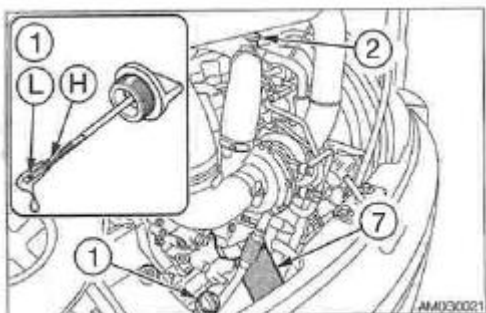

1. Åben motordækslet og fjern påfyldnings låget (2). For maskiner med S/nr 190200001 eller senere kan oliepåfyldningshullet på olieindden (1) fjernes for efterfyldning.

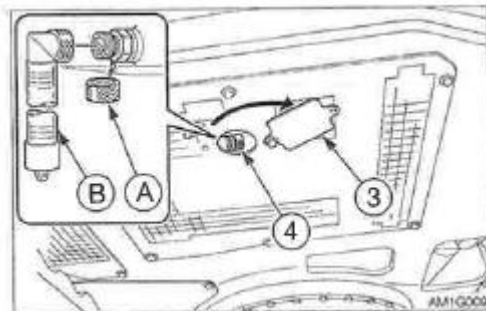

2. Løsen boltene og tag under dækslet (3) af.
3. Placer et kar til at opsamle spildolien under drænskruen (4).
4. Fjern dækslet (A) og tilslut aftapningsslange (B) og tap olien af. (Olien løber ud når skruen er strammet).
5. Fjern aftapningsslangen (B) og skru dækslet (A) på.

VIGTIGT! Undersøg spildolien. Hvis den indeholder metalspåner, skal du kontakte Takeuchi Forhandleren straks.

Motorolie filter

<S/nr. 185100001 eller senere>

6. Brug filternøglen, og drej filteret (5) mod uret og fjern det.
7. Rengør overfladen på og ved filterinstallationsområdet.
8. Smør et tyndt lag olie på filterpakningen.
9. Skru det nye filter i med hånden.
10. Stram det $\frac{3}{4}$ gang mere med filternøglen, så pakningen kommer i forbindelse med overfladen. (Spænding med filtertang 19.6 til 23.5 Nm)

VEDLIGEHOLDELSE EFTER DE FØRSTE 50 TIMER (KUN NYE MASKINER)

11. Fyld olie op til øverste streg (H) på oliepinden (1). Det kan give problemer hvis oliestanden er for høj/lav. Det tager omkring 10 minutter for olien i at løbe ned i karret.
12. Stram oliedækslet til (2).
13. Start motoren, lad den køre på lave omdrejninger i ca. 5 minutter og så stop den.
14. Kontroller oliestanden igen efter ca. 10 minutter.

<S/nr. 190200001 eller senere>

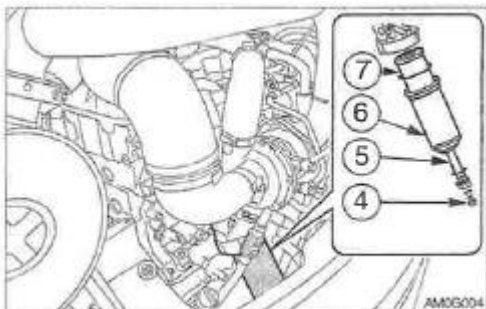

1. Placer et kar til at opsamle spildolie under motoroliefilteret.
2. Fjern dræn skruen (4) og dræn olien fra filter beholderen (6)
3. Løsen bolten (5) og fjern filteret fra beholderen (6)
4. Rengør indersiden af filterbeholderen (6) og installer et nyt filter element (7).
5. Rengør overfladen på og ved filterinstallationsområdet og smør et tyndt lag olie på o-ringen.
6. Skru det nye filter i (6) og fastgør det med bolten (5)
Spænding: 44.1 Nm.
7. Skru dræn proppen i (4) Spænding 24.5 Nm
8. Fyld olie op til øverste streg (H) på oliepinden (1). Det kan give problemer hvis oliestanden er for høj/lav. Det tager omkring 15 minutter for olien i at løbe ned i karret.
9. Stram oliedækslet til (2).
Start motoren, lad den køre på lave omdrejninger i ca. 5 minutter og så stop den.
10. Kontroller oliestanden igen efter ca. 15 minutter.

Kontrol og justering af ventilator remmen.

ADVARSEL

Stand motor og lad maskinen køle af, før der påbegyndes vedligeholdelses-arbejde.

- Motoren, lyd-potten, køleren og mange andre dele på maskinen er varme umiddelbart efter, at motoren standses. En berøring af disse dele vil forårsage forbrændinger.
- Motorolien er også varm. Vær forsigtig, når dæksler og propper løsnes. Når der arbejdes på maskinen under disse forhold, kan det resultere i forbrændinger.

VIGTIGT! For løse remme kan resultere i dårlig ladning af batteriet, overophedning af motoren og for tidlig slidtage på remmen. For stramme remme kan ødelægge vandpumpe eller lejerne og remmen som driver generatoren.

Kontrol

<S/nr 185100001 eller senere>

1. Åbn motorhjelm.

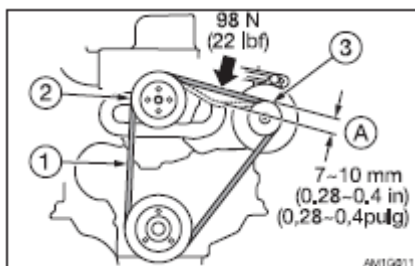

VEDLIGEHOLDELSE EFTER DE FØRSTE 50 TIMER (KUN NYE MASKINER)

<S/nr. 190200001 eller senere>

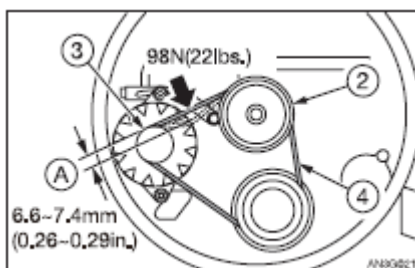

2. Tryk på remmen (1) midt mellem ventilatorremskiven (2) og generatorremskiven (3) og kontroller spændingen.
S/nr 185100001 eller senere - Nedtrykningen (A) bør være på ca. 7 til 10 mm.
S/nr. 190200001 eller senere - Nedtrykningen (A) bør være på ca. 6,6 til 7,4 mm.
3. Kontroller ventilator remmen (1) og udskift den hvis:
 - der er revner eller sprækker
 - remmen er slidt og rører ved bunden af den V-formede fordybning i remskiven.
 - remmen har udvidet sig og ikke kan justeres.

Justering

<S/nr. 185100001 eller senere>

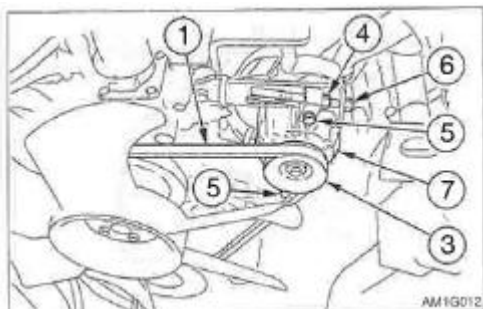

<S/nr. 190200001 eller senere>

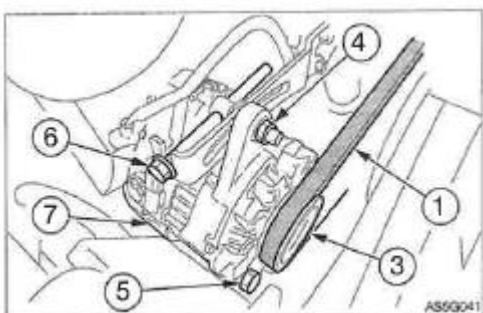

1. Løsen bolt (5) låsemøtrikken (4).
2. Drej justeringsbolt (6) for at bevæge generatoren (7) og juster ventilator remmen (1).
At stramme: Med uret
At løsne: Mod uret.
3. Spænd bolt (5) og låsemøtrikken (4) til.
Til spænding - S/nr. 1902001 eller senere - låsemøtrik (4) 25 Nm bolt (5) 51 Nm.

Bemærk! Når der skiftes til en ny rem, start motoren ved lav omdrejning i ca. 3 til 5 minutter for at strække den nye rem og juster derefter til spændingen.

VEDLIGEHOLDELSE EFTER DE FØRSTE 50 TIMER (KUN NYE MASKINER)

Kontrol og justering af kompressor remmen AC.

ADVARSEL

Stand motoren og lad maskinen køle af, før der påbegyndes vedligeholdelses-arbejde.

- Motoren, lydpotten, køleren og mange andre dele på maskinen er varme umiddelbart efter, at motoren standses. En berøring af disse dele vil forårsage forbrændinger.
- Højtryks rør på Aircondition kan være meget varme (80 til 120 oC) vær forsigtig så du ikke brænder dig.

VIGTIGT! Lad ikke olie eller fedt komme på remmen. Dette kan for remmen til at glide, nedsætte kølingen og nedsætte levetiden på aircondition.

Hvis remmen er for slap, vil den glide og resultere i nedsat køle kapacitet. Service intervallet på aircondition vil også blive kortere. Juster remmen til standard mål:

S/Nr. 185100001 eller senere - 294 til 392 N

S/Nr. 190200001 eller senere - 432.2 til 449.8

<S/nr. 185100001 eller senere>

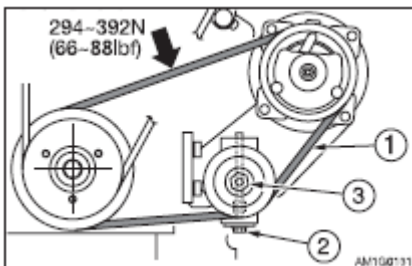

< S/Nr. 190200001 eller senere >

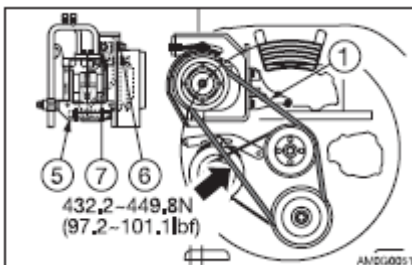

Kontrol

<S/nr. 185100001 eller senere>

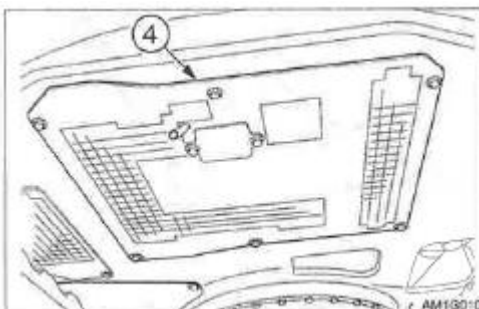

Løsen boltene og fjern dækslet (4) <S/nr. 185100001 eller senere>

1. Åben motorhjælmen S/nr. 190200001 eller senere
2. Mål remmens (1) stramhed ved at bruge et rem måleapparat.

Spændingen er korrekt (normal) når følgende værdier nås:

s/nr 185100001 eller senere - 294 til 392 N

s/nr. 190200001 eller senere - 432.2 til 449.8

VEDLIGEHOVELSE EFTER DE FØRSTE 50 TIMER (KUN NYE MASKINER)

Justering

<S/nr. 185100001 eller senere>

Hvis remmen ikke er normal, justeres den med bolten (2)

1. Løsen låsemøtrikken (3)
2. Drej justeringsbolten (3)
Stram - Med uret
Løsne - Mod uret
3. Stram låsemøtrikken (3) efter du har justeret.
Til spænding: Låsemøtrik (4) 31.4 til 45.1 Nm

< S/Nr. 190200001 eller senere >

Hvis remmen ikke er normal, så tiltes (vendes) kompressoren for at justeres til spændingen

1. Løsen låsebolten (5) og låsemøtrikken (6)
2. Drej justeringsbolten (7)
Stram - Med uret
Løsne - Mod uret
3. Stram låsebolten (5) og låsemøtrikken (6) efter du har justeret.

Bemærk! Når der skiftes til en ny rem, start motoren ved lav omgang i ca. 3 til 5 minutter for at strække den nye rem og juster derefter til spændingen.

Udskiftning.

Udskiftning af remmen skal ske i følgende tilfælde:

Hvis der er revner eller den er skåret.

Hvis remmen er slidt at berører V punktet i remskiven.

At remmen er for løs til at kunne justeres.

VEDLIGEHOLDELSE VED 50 TIMER.

Kontrol og justering af larvebåndenes spænding

Bemærk!

Denne maskine bruger en hydraulisk cylinder til at justere bæltestramningen. Det er ikke nødvendigt at udføre regelmæssig justering af bæltestramningen.

Smøring af krøje lejerne.

Advarsel!

Krøj i med maskinen imens du smør. Det er farligt, du kan blive ramt af maskinen imens du smør den.

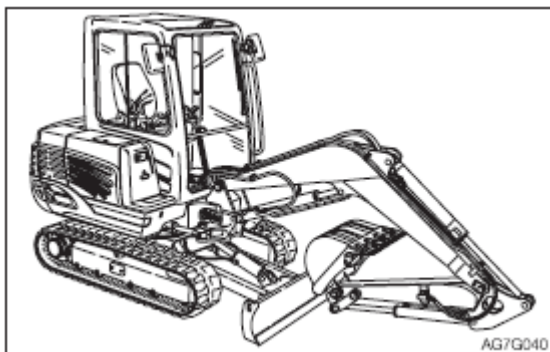

1. Stop motoren med maskinen i den stilling som er vist på ovenstående tegning.

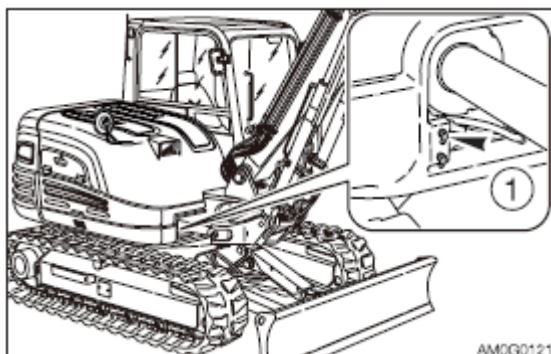

2. Brug fedtpistolen til at smøre nipler med (1).

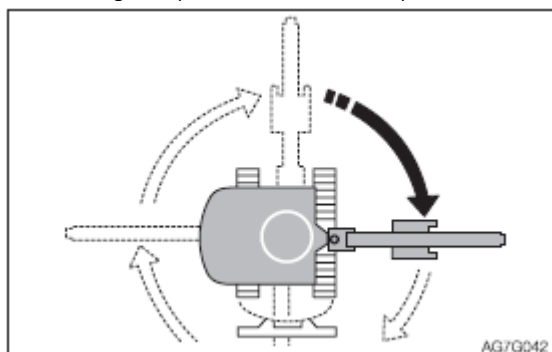

3. Start motoren, løft skovlen og krøj 90 grader med uret.
4. Sænk skovlen til jorden og stop motoren.
5. Gentag trin 2 og 4 ovenover tre gange.
6. Tør overflødig fedt af fra krøje lejer og smøre nipler.

VEDLIGEHOLDELSE - FOR HVER 50 TIMER

Dræning af vand fra brændstof tanken.

Advarsel!

- Rygning og åben ild er forbudt under arbejde med brændstof eller ved arbejde med brændstof eller ved arbejde på brændstofsyste­met.
- Fjern aldrig tank dækslet eller fyldt brændstof på en motor som stadig er varm eller kører. Spild ikke brændstof på en varm overflade på maskinen.
- Fyld brændstof på, på et godt ventileret sted og fyld ikke mere på end, der er plads til at brændstoffet kan udvide sig.
- Tør straks spildt brændstof op.
- Sørg for at skrue dækslet godt fast.
- Brug altid den rette type brændstof - tag hensyn til årstiden.

Begynd at dræne før du starter maskinen.

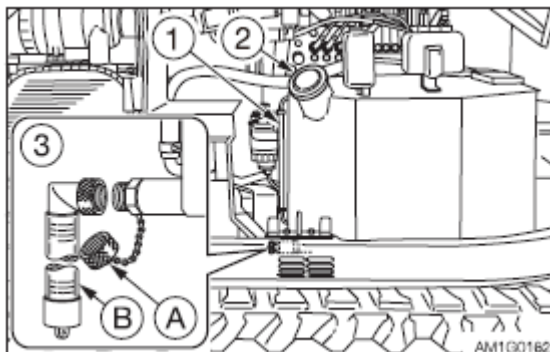

1. Åben sidedækslet
2. Fjern tank dækslet (2)
3. Placer et kar under dræn ventilen (3)
4. Fjern låget (A) og monter rør (B) og dræn vand an smuds som har samlet sig i bunden af tanken (vandet kommer ud når skruen er strammet).
5. Fjern røret (B) and monter låget (A).
6. Fyld brændstof på imens du holder øje med skueglaset (1)
7. Stram tank dækslet (2)
8. Luk sidedækslet og lås det med nøglen.
9. Udluft tanken.

Udluftning af brændstof systemet.

Se afsnit som omhandler dette.

Bemærk! Luft i brændstof systemet kan være årsag til at motoren ikke kan starte eller andre motorproblemer. Udluft tanken når den er tørt, efter samme procedure som nævnt ovenfor.

Kontrol af batterivæskeneiveauet og påfyldning

FARE

- Kør ikke med maskinen, hvis væskeneiveauet på batteri cellerne er under minimum. Det vil øge risikoen for oxydering af cellepladerne og reducere batteriets levetid. Det kan også forårsage dårlig kontakt eller eksplosion.
- Batterier genererer brandfarlig og eksplosiv gas. Hold derfor gnister, åben ild, tændte cigaretter langt væk fra batteriet.
- Brug en fugtig klud til at gøre rent på området, hvor man kontrollerer væskeneiveauet. Hvis du bruger en tør klud kan der opstå statisk elektricitet, som kan give en gnist og antenne en eksplosion.
- Fyld ikke batteriet helt op til øverste mærke. Hvis du gør dette kan det løbe over og forårsage skade på huden. Ved berøring er være årsag til at dele bliver rustne.

ADVARSEL

- Brug altid beskyttelsesbriller og handsker når du arbejder med batterier.
- Batterier indeholder svovlsyre som kan beskadige øjne eller hud ved kontakt.
- Hvis du får syre i øjnene: Skyl straks med rent vand og søg omgående læge.
- Hvis du ved et uheld sluger syre, skal du drikke store mængder vand eller mælk og straks søge læge.
- Hvis der kommer syre på huden eller tøjet, skal du straks vaske det af med rent vand.
- Batterier udvikler brændbare og eksplosive luftarter.
Hold lysbuer, gnister, åben ild og tændt tobak på afstand af batteriet.

VEDLIGEHOLDELSE - FOR HVER 50 TIMER

Kontrol

Vigtigt! Kontroller at væske standen på alle celler, også selvom væskenniveauet kan ses på en indikator.

1. Åben motorhjelmen.

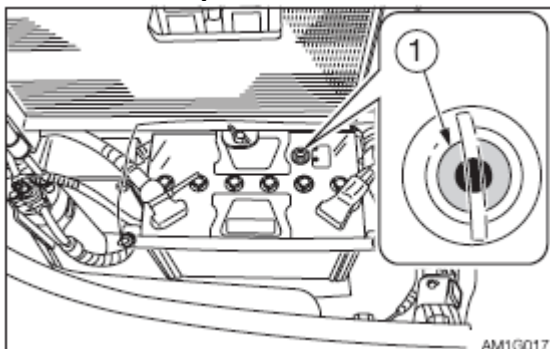

- 2.. Kontroller indikatoren (1).
 - * Blå: Fuldt opladet.
 - * Hvid: Opladning nødvendigt
 - * Rød: For lidt batterivæske.

3. Kontroller væske niveauet.

Væskenniveauet skal stå mellem linierne som indikerer øvre (H) og nedre (L) niveau.

Hvis ikke, skal der efterfyldes med destilleret vand op til (H) linien.

- Hvis væskenniveauet ikke kan kontrolleres ved hjælp af niveaulinierne:

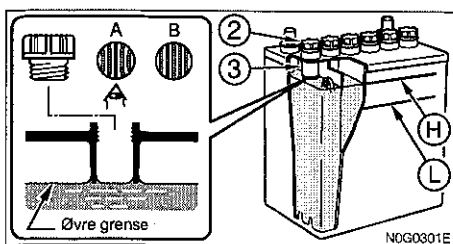

Fjern celle propperne (2) og se ned i prop hullerne og kontroller væskenniveauet. Hvis væsken står under kanten (3), fyldes destilleret vand op til underkanten af prop hullet (3).

Rigtig mængde (A)

Væsken står op til nedre kant af hullet (3) således at overfaldespændingen forårsager at væsken udvider sig og cellepladerne ser bøjede ud.

For lavt væskenniveau (B)

Væskenniveauet når ikke op til nedre kant af hullet (3) således at pladerne ikke dækkes af væske.

4. Kontroller også at batteriklemmerne ikke er løse eller tilsmudsede.

Efterfyldning

Påfyldning af destilleret vand skal ske før påbegyndelse af arbejdet for at forhindre, at batteriet fryser.

1. Fjern indikatoren (1) og hættten (2), og påfyld destilleret vand op til øvre niveau (H).
2. Se på indikatoren (1) den vil blive blå.
3. Rens hættens (2) ventilationshul, og skru derefter hættten (2) godt på igen.

Udskiftning af hydraulikolien retur filter

ADVARSEL

Stands motoren og lad maskinen køle af, før der påbegyndes vedligeholdelses-arbejde.

- Motoren, hydraulikslanger og mange andre dele på maskinen er varme umiddelbart efter, at motoren standses. En berøring af disse dele vil forårsage forbrændinger.
- Hydraulikolien er også varm og under højt tryk. Når der arbejdes på maskinen under disse forhold, kan det resultere i forbrændinger eller kvæstelser som følge af varm, udsprøjtende olie.
- Der kan sprøjte olie ud, hvis dæksler eller filtre tages af eller hvis rør løsnes, før trykket i det hydrauliske system elimineres.
- Løsn gradvis udluftningsknappen for at udløse trykket i tanken
- Når propper eller skruer tages af eller slanger løsnes, skal man stå til siden og løsne langsomt så trykket gradvist udløses, før delene tages af.

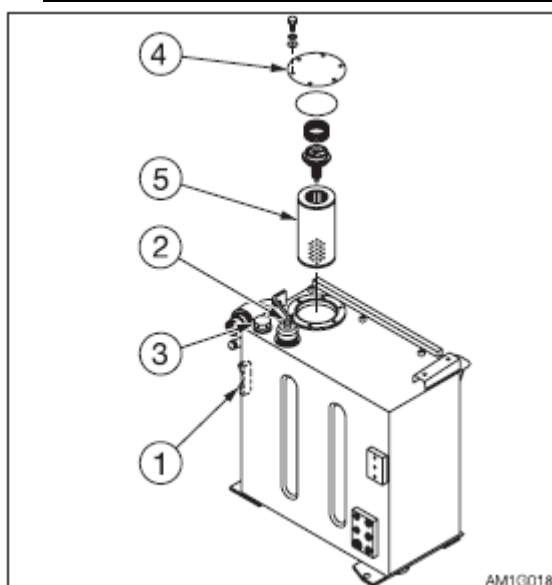

1. Åben sidedækslet.
2. Tryk palen (2) ned for at lukke lufttrykket ud af hydrauliktanken.
3. Løsn skruerne og fjern skiven (4)
4. Fjern returfilteret (5)
5. Sæt et nyt filter i.
6. Monter flangen (4) på sin originale position.
7. Kontroller olie niveauet i skueglasset (1) og efterfyld hvis niveauet er for lavt.

Se siden "Kontrol af olienivau og efterfyldning af hydraulikolie"

Udskiftning af Liniefilteret

ADVARSEL

Stands motoren og lad maskinen køle af, før der påbegyndes vedligeholdelses-arbejde.

- Motoren, hydraulikslanger og mange andre dele på maskinen er varme umiddelbart efter, at motoren standses. En berøring af disse dele vil forårsage forbrændinger.
- Hydraulikolien er også varm og under højt tryk. Når der arbejdes på maskinen under disse forhold, kan det resultere i forbrændinger eller kvæstelser som følge af varm, udsprøjtende olie.
- Der kan sprøjte olie ud, hvis dæksler eller filtre tages af eller hvis rør løsnes, før trykket i det hydrauliske system elimineres.
- Når propper eller skruer tages af eller slanger løsnes, skal man stå til siden og løsne langsomt så trykket gradvist udløses, før delene tages af.
- Løsn gradvis udluftningsknappen for at udløse trykket i tanken.

VEDLIGEHOLDELSE - FOR HVER 250 TIMER (kun nye maskiner)

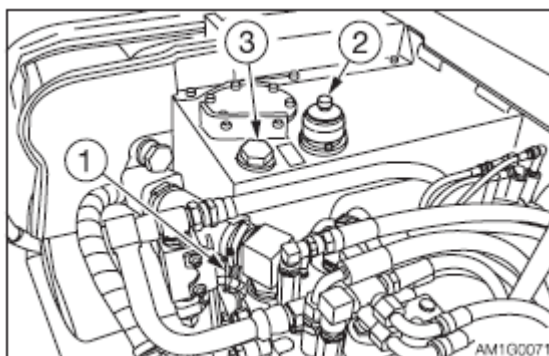

1. Åben sidelågen.
2. Tryk på udluftningsknappen (2) for at lufte tanken ud.

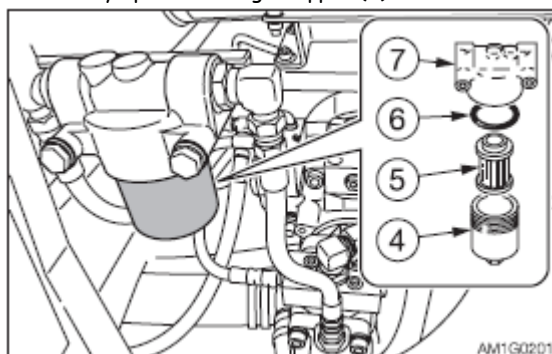

3. Åben motorhjelmen.
4. Drej beholderen (4) mod uret an fjern den.
5. Tag elementet (5) og O-ring (6) ud.
6. Rengør indersiden af beholderen (4)
7. Smør et tyndt lag olie på den nye O-ring til det nye filter
8. Sæt et nyt filterelement i toppen (7)
9. Smør et tyndt lag olie på den ny O-ring (6)
10. Monter O-ring (6) og filter i beholderen (4) i toppen (7)
11. Kontroller niveauet i skueglasset (1) og efter fyld, hvis niveauet er lavt.

Se afsnittet om " kontrol af hydraulik olie tank niveau og efter fyldning.

Udskiftning af køremotorens gearolie

ADVARSEL

- Stands motoren og lad maskinen køle af, før der udføres vedligeholdelsesarbejde.
- Køremotorerne er varme umiddelbart efter, at motoren standses. En berøring af motorerne vil forårsage forbrændinger.
- Gearolien er også varm og står under tryk. Vær forsigtig ved løsning af propper. Hvis man arbejder på maskinen under disse forhold kan det forårsage forbrændinger eller kvæstelser.
- Trykket i køremotorernes reduktionsgearkasser kan få olie eller proppen til at flyve af. Løsn proppen langsomt for at udløse trykket.

VIGTIGT!

Hvis kørsel på bælteudrustningen udgør en stor del af den totale arbejdstid, så skal gearolien skiftet oftere.

VEDLIGEHOLDELSE - EFTER DE FØRSTE 250 TIMER (KUN NYE MASKINER)

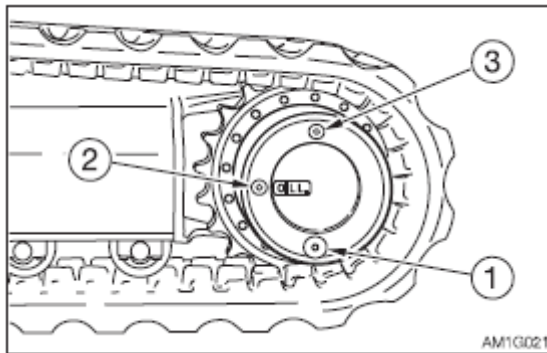

1. Anbring køremotoren således, at proppen (1) befinder sig i nederste stilling.
2. Anbring en beholder til opsamling af den brugte olie under proppen (1).
3. Fjern propperne (1) og (2) og (3) og dræn for olie.
4. Monter ny pakningstape omkring propperne.
5. Stram prop (1).
Spændings moment : 58,8 +-9.8 Nm.
6. Påfyld olie gennem prop hullet (3), indtil der løber olie ud af det andet hul (2).
7. Skru propperne (2)og (3) til igen.
Spændings Moment: 58,8 +- 9.8 Nm.

VEDLIGEHOELDELSE VED HVER 250 TIMER.

Vedligeholdelse interval 250 timer.

Udskiftning af motorolie og oliefilter.

Se afsnittet omhandlende dette.

Kontrol og justering af ventilator rem.

Se afsnittet omhandlende dette.

Kontrol og justering af Kompressor rem - Aircondition.

Se afsnittet omhandlende dette.

Rengøring af luftrensere.

ADVARSEL

Stand motoren og lad maskinen køle af, før der påbegyndes vedligeholdelses-arbejde.

- Motoren, lyd-potten, køleren, og mange andre dele på maskinen er varme umiddelbart efter, at motoren standses. en berøring af disse dele vil forårsage forbrændinger.
- Brug det nødvendige, egnede beskyttelsesudstyr, som f.eks. beskyttelses-briller og filtermaske, når der arbejdes med trykluft, da metalsplinter eller andre genstande kan flyve omkring og forårsage alvorlige personskader.

VIGTIGT: Pas på ikke at ridse indsatsen. Brug ikke en indsats som er beskadiget.

VIGTIGT: Sørg for at kontrollere maskinen hver dag, hvis du arbejder i et meget støvfuldt miljø.

VIGTIGT: Sørg for at installere elementet og støvkappen sikkert. Hvis dette ikke gøres korrekt, kan det blive trukket ind i cylinderen og ødelægge maskinen.

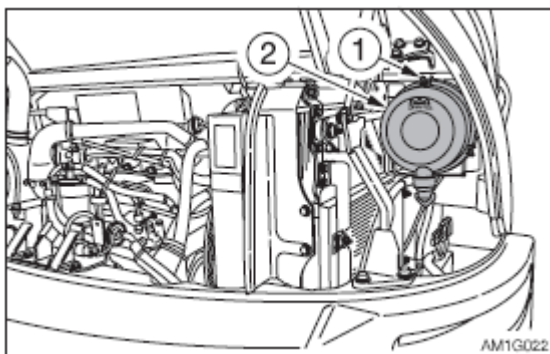

1. Åben motorhjelmen.

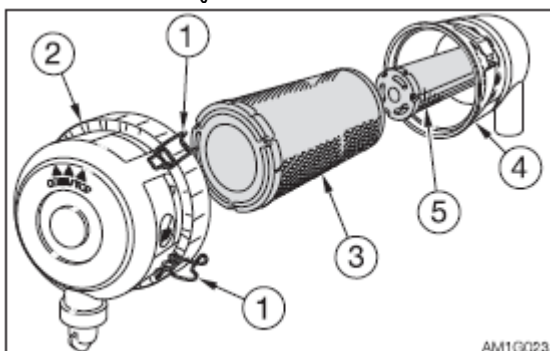

2. Løsn spændebåndet (1) og tag støvhætten (2) af.
3. Rengør støvhætten indvendigt (2).
4. Tag det ydre filterelement ud (3).
Du må ikke fjerne eller rengøre det indvendige element. (5)
5. Rengør det indvendige af filter huset (4).

VEDLIGEHOLDELSE - FOR HVER 250 TIMER

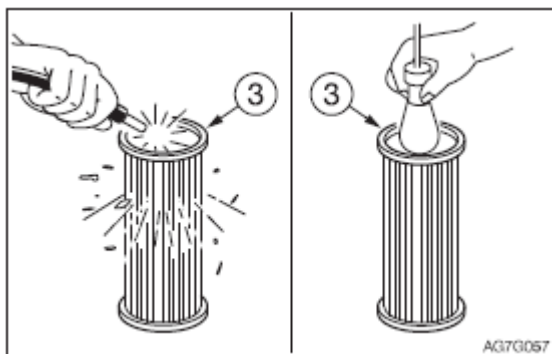

6. Rengør indsatsen (3) med tør trykluft (3 til 5 bar). Blæs først med luft fra indersiden af indsatsen langs med lamellerne, blæs derefter med luft udefra og endelige indefra igen.
7. Hold en lampe og lys ind i indsatsen, kontroller det og udskift det ydre filterelement (3), hvis der kan ses små huller eller tynde pletter.
8. Fjern stoffet eller tapen som blev sat på i trin 5.
9. Indsæt elementet (3).
10. Påsæt støvhætten (2) med "TOP" mærket pegende opad, fastgør den derefter med spændebåndet (1)

Rensning af kølegitre.

ADVARSEL!

- Brug det nødvendige, egnede beskyttelsesudstyr, som f.eks. beskyttelses-briller og filtermaske, når der arbejdes med trykluft, da metalsplinter eller andre genstande kan flyve omkring og forårsage alvorlige personskader.

VIGTIGT! Vær omhyggelig med ikke at beskadige kølegitret når du renser dem.

- Når du anvender trykluft og højtryksspuler, så sørg for at trykket ikke er højere end 200 kpa (28 psi) og hold dyssen tilstrækkeligt langt væk fra gitteret.

VIGTIGT! Når du bruger vand, sørg for at det elektriske system er tildækket, så der ikke kommer vand til det.

VIGTIGT! Når du arbejder i meget støvede steder - skal køleren gennemgås hver dag for snavs og støv.

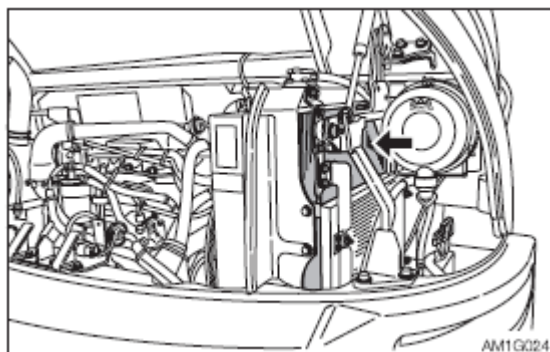

1. Åben motorhjelmen.

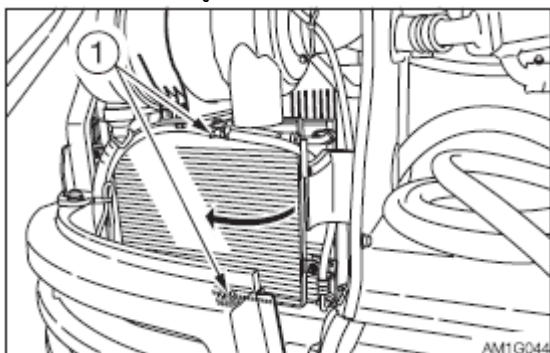

2. Fjern skruerne (1) og åben kondensatoren.
3. Blæs trykluft på gitrene og lameller og fjern mudder og snavs som sidder fast på dem.

VEDLIGEHOELDELSE - FOR HVER 250 TIMER

Vedligeholdelse af Air Condition.

FORSIGTIG

Benyt beskyttelsesbriller, filtermaskine og andre nødvendige værnemidler, når du arbejder med luft under tryk.

Rens filtrene straks efter at du har arbejdet i støvede områder.

Hvis filtre er blokerede, vil luft flowet blive reduceret og en brummende lyd vil lyde fra air kondition enheden.

Fjernelse af filteret.

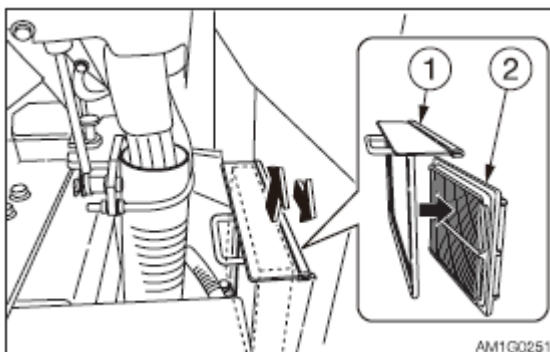

1. Åben døren til kabinen.
2. Træk filterkassen (1) opad og fjern ventilationsfilteret (2) fra filter kassen (1).
Ventilationsfilter (2) res. Del nr. 19115-13680

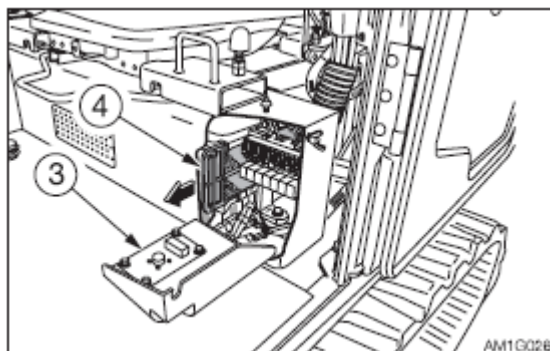

3. Åben dækslet (3)
4. Fjern cirkulations filteret (4)
5. Brug trykluft eller vand til at rense filtrene i forhold til hvor snavsede de er.

Rengøring.

1. Blæs tør trykluft (138 kPa eller 20 psi eller mindre) direkte på filtrene fra indersiden, bevægende op og ned langs med folderne. Sørg for at pistolen lige er i den rigtige afstand fra filteret.
2. Vask filteret med et neutralt rensmiddel hvis det er meget snavsset. Tør filteret straks efter at have vasket det.

Udskiftning.

Skift filteret med et nyt 1 gang om året, eller hvis det stadigvæk er blokeret efter at du har blæs dem igennem med trykluft eller vasket dem.

Rengøring af kondensatoren - (AC).

FORSIGTIG

Benyt beskyttelsesbriller, filtermaskine og andre nødvendige værnemidler, når du arbejder med luft under tryk.

VIGTIGT! Vær forsigtig når du renser lamellerne. Rengøring af kondensatoren med højtryksspuler kan skade, arbejd ikke med højere tryk en 200kPa (28 psi) og hold pistolen langt fra lamellerne, de skal varsomt.

VEDLIGEHOLDELSE - FOR HVER 250 TIMER

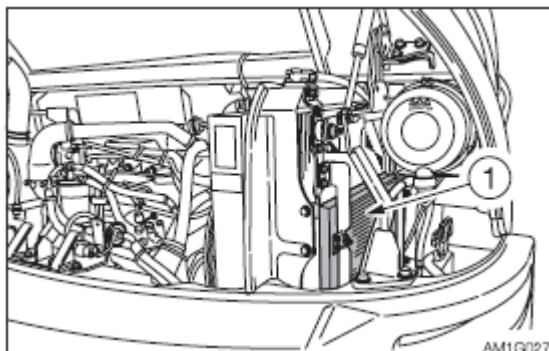

1. Åben motorhjelmen.
2. Rengør kondensatoren (1).

Kontrol af freon (gas) niveau på aircondition anlægget.

FORSIGTIG

- Udsæt ikke øjne eller hænder for freon gas, kølemiddel kan resultere i blindhed eller frostskeer.
- Rør aldrig kølemiddel eller løsne dele fra køleanlæggets kredse.
- Hold åben ild væk fra kølemiddel som lækker.
- Højtryks rør fra airconditions anlægget kan være meget varme (80 til 120° C) Vær forsigtig du kan brænde dig.

Kølekapaciteten falder hvis der ikke er kølemiddel nok på anlægget. Kontroller niveauet via skueglasset (2) på toppen af køletørreren (1).

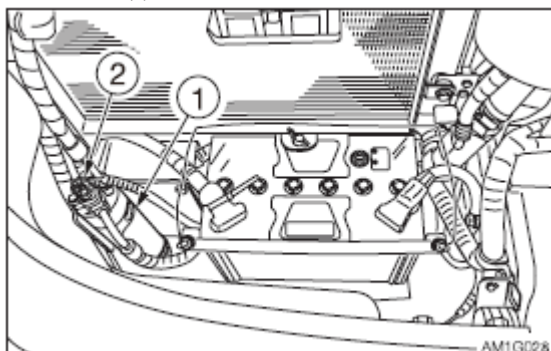

1. Åben motorhjelmen.
2. Kontroller følgende områder (nævnt nedenfor)
3. Kontrollere kølemidlet ved at se på boblerne igennem glasset (2)

PLACERING FOR KONTROL	TILSTAND
Førerkabine dør	Åbnet helt op
Temperatur kontrol viser	Sat til fuld køling siden
Blæser hastighed	Høj
Ventilations/cirkulations Vælge kontakt	Sættes på Cirkulation
Motor hastighed	Maksimum hastighed
Aircondition kontakt	ON

VEDLIGEHOLDELSE - FOR HVER 250 TIMER

S/nr. 185100001 eller senere

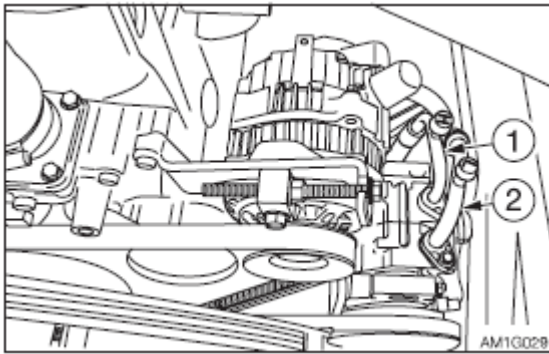



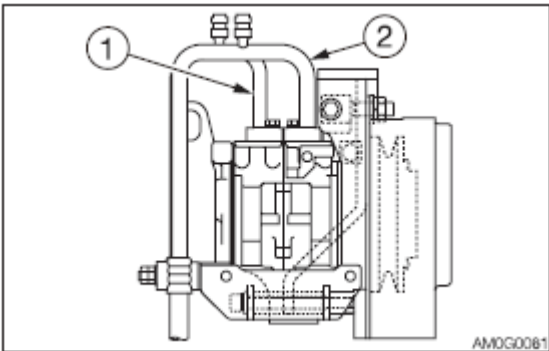

S/nr. 190200001 eller senere

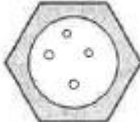

4. Kontroller temperaturen på kompressorens højtryks rør (1) og lavtryks rør (2).

Se i øvrigt afsnittet med "check liste på kølemidlets volumen"

Kontrolliste for kølemiddel volumen.

AIRCONDITION	NORMAL	UNORMAL		
Høj/lav tryks rør temperatur	Høj tryk rør er varme (80 til 120°C) Lav tryk rør er kolde (8 til 15°C) Der er er klar forskel imellem Temperaturen på rørene.	Højtryk rør er varme Lavtryk rør er næsten lunkne. Næsten ingen forskel på Temperaturen imellem Rørene.	En lille difference I temperaturen Imellem højtryk Og lavtryk rør.	Højtryk rør er Varme, lavtryk er Næsten kolde. En væsentlig forskel i temperatur imellem Rørene.
Rør tilslutning	Normal	Nogle steder er der Snavset olie.	Nogle steder Er der ekstremt Snavset med olie	Normal
Skueglas	 Næsten transparent med nogle Bobler. Helt transparent når Motoren fart øges eller sænkes.	 Et flow af bobler kan ses Konstant. Nogle gange Transparent eller hvid Med bobler.	 Tåge lignende Flow - svagt Synligt.	 Ingen bobler er synlige Selv om viften er sat til høj Om motoren går i tomgang.
Kølemiddel niveau	Rigtigt niveau.	Kølemiddel flyder måske ud.	Kølemidlet er Utæt. Lidt er Forsvundet.	Kølemiddel niveau er For højt.

VEDLIGEHOLDELSE - FOR HVER 250 TIMER

Hvis aircondition ikke arbejder.

Hvis aircondition ikke arbejder godt nok, sæt vifte knappen på OFF og kontakt din Takeuchi reparatør.

VIGTIGT! Forsat brug af aircondition som ikke fungerer ordentligt kan ødelægge vitale dele.

VIGTIGT! Brug af aircondition anlæg uden kølemiddel vil ødelægge kompressoren.

VIGTIGT! Kontakt altid din Takeuchi reparatør når der skal skiftes kølemiddel -
Brug kun R134a kølemiddel (740 til 820 g)

VEDLIGEHOLDELSE - FOR HVER 500 TIMER

Udskiftning af brændstoffilteret

ADVARSEL

- Rygning og åben ild er forbudt under arbejde med brændstof eller ved arbejde med brændstof eller ved arbejde på brændstofsystemet.
- Stands motoren på et godt ventileret sted og lad den køle af, før der udføres vedligeholdelsesarbejde.
- Tør straks spildt brændstof op.

S/nr. 185100001 eller senere

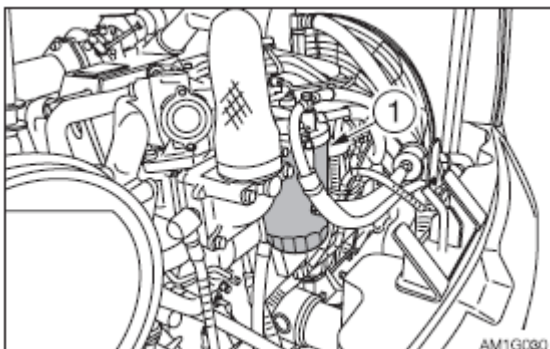

1. Åben motorhjelm
2. Drej filteret (1) mod uret med en skruenøgle og fjern det.
3. Rens overfladen hvor filter konsollen skal sidde.
4. Påfør et tyndt lag olie på pakningen til det nye filter.
5. Installer det nye filter med hånden.
6. Stram det et drej mere - så pakningen kommer i kontakt med installationen. Spændings moment: 19.6 til 23.5 Med filter skruenøgle.
7. Luft ud.

Se også: Afsnit med udluftning fra brændstof system.

S/nr. 190200001 eller senere

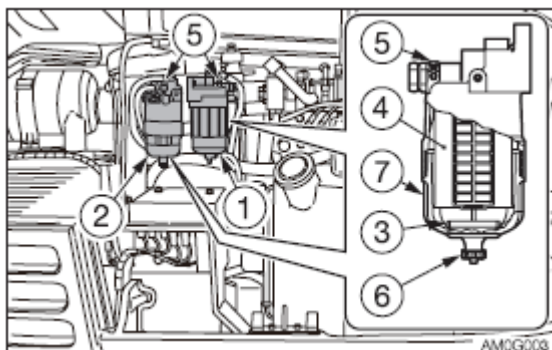

1. Åben side dækslet.

Forfilter

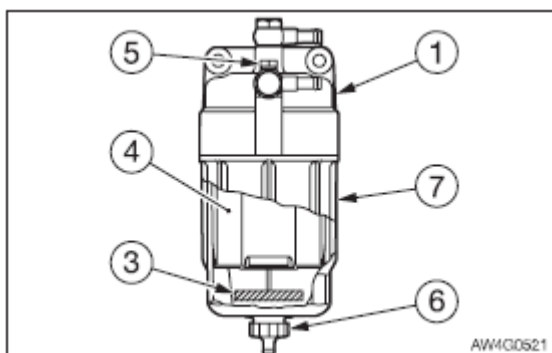

2. Sæt en beholder under forfilteret (1) til at opsamle spildt brændstof.
3. Løsen aftapningsskruen (5) og ventilationsskruen (6) for at udlufte filteret.

VEDLIGEHOLDELSE - FOR HVER 500 TIMER

4. Ved at bruge en filternøgle og fjern filterhuset (7)
5. Skift pakninger med nye og smør en tynd diesel oliefilm på pakningen på de nye pakninger.
6. Skru et nyt filter (længde 150 mm) (4) i filterhuset (7) med håndkraft indtil pakningerne kommer i kontakt med filteret.
7. Spænd filterhuset (7) med filternøglen. Spændingsmoment: 30 Nm.

Brændstoffilter

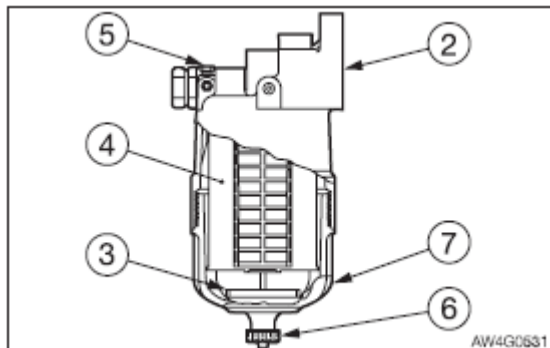

8. Sæt en beholder under filteret (2) til at opsamle spildt brændstof.
9. Løsen aftapningsskruen (5) og ventilationsskruen (6) for at udlufte filteret.
10. Ved at bruge en filternøgle og fjern filterhuset (7)
11. Skift pakninger med nye og smør en tynd diesel oliefilm på pakningen på de nye pakninger.
12. Skru et nyt element (længde 131 mm) (4) i filterhuset (7) med håndkraft indtil pakningerne rammer filteret.
13. Spænd filterhuset (7) med filternøglen. Spændingsmoment: 29,4 Nm.
14. Foretag en udluftning.
Se siden "Udluftning af brændstofsyste­met".

Skift af vandseparator filteret - S/nr. 185100001 eller senere

ADVARSEL

- Rygning og åben ild er forbudt under arbejde med brændstof eller ved arbejde med brændstof eller ved arbejde på brændstofsyste­met.
- Stands motoren på et godt ventileret sted og lad den køle af, før der udføres vedligeholdelsesarbejde.
- Tør straks spildt brændstof op.

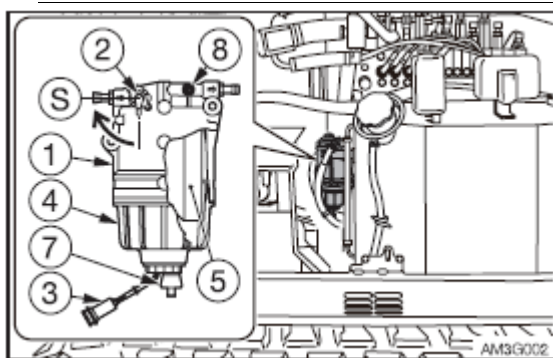

(S) Lukket.

1. Åben side dækslet.
2. Luk ventilen (2) på vandudskilleren (1)
3. Sæt et kar under aftapningsventilen til at opsamle spildolie.
4. Løsen for udluftningsventilen (8) og åben for aftapningsventilen (7) og dræn for brændstof
5. Fjern wire til sensoren (3)
6. Fjern filterkasse (4) med filternøglen
7. Fjern filterelementet (5) og rengør filterkassen. Når du gør dette pas på ikke at komme til at skade sensoren.
8. Udskift pakningen med en ny og smør den med diesel olie
9. Monter et nyt filter (5) i filter huset.
10. Stram filterkassen (4) med hånden. Vigtigt at det gøres med hånden. Stramning 27 til 33 Nm.
11. Installer sensor wiren (3)
12. Stam dræn proppen (7)
13. Foretag en udluftning.

Se også afsnittet om: "udluftning af brændstof system"

VEDLIGEHOJDELSE - FOR HVER 500 TIMER

Udskiftning af fødepumpefilteret - S/nr. 190200001 eller senere

ADVARSEL

- Rygning og åben ild er forbudt under arbejde med brændstof eller ved arbejde med brændstof eller ved arbejde på brændstofsystemet.
 - Stands motoren på et godt ventileret sted og lad den køle af, før der udføres vedligeholdelsesarbejde.
 - Tør straks spildt brændstof op.
-

1. Åben sidedækslet.

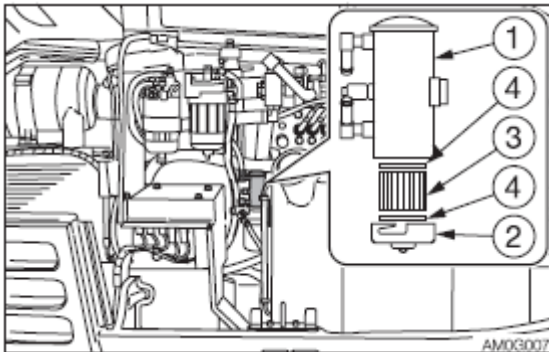

2. Sæt en beholder under fødepumpen (1) til at opsamle spildt brændstof.
3. Fjern wiren fra dækslet (2).
4. Fjern dækslet (2) ved at dreje det med en skrueøgle
5. Fjern elementet (3) og pakningen (4) - tag fat i den ydre del af pakningen og træk den ud og fjern den
Adskil ikke stempel delen i centeret af pumpen.
6. Rengør filteret med en kompressor max 294 til 490 Kpa for at fjerne støvet
7. Sæt nyt element og pakninger i.
8. Stram dækslet (2) med en skrueøgle.
9. Foretag en udluftning.
Se siden "Udluftning af brændstofsystemet".

Kontrol og rengøring af brændstof fylde pumpe si.- S/nr. 190200001 eller senere

ADVARSEL

- Rygning og åben ild er forbudt under arbejde med brændstof eller ved arbejde med brændstof eller ved arbejde på brændstofsystemet.
 - Stands motoren på et godt ventileret sted og lad den køle af, før der udføres vedligeholdelsesarbejde.
 - Tør straks spildt brændstof op.
 - Sørg for at rengøre omgivelserne/fodfæstet før vedligeholdelse påbegyndes og sørg for at foretage disse forholdregler:
 - *Spild ikke olie eller fedt*
 - *Efterlad ikke værktøj rundt omkring*
 - *Pas på hvor du går/træder*
 - Spring aldrig ned fra maskinen eller trinbræt, brug trin, håndtag til at støtte kroppen. Din vægt bliver fordelt, når du har kontakt med disse tre steder (1 hånd og 2 fødder eller 2 hænder og 1 fod)
 - Stå ikke på dozerbladet og udfør vedligehold. Hvis du gør det kan det blive farligt pga ustabil fodfæste, brug filebænken.
-

VEDLIGEHOLDELSE - FOR HVER 500 TIMER

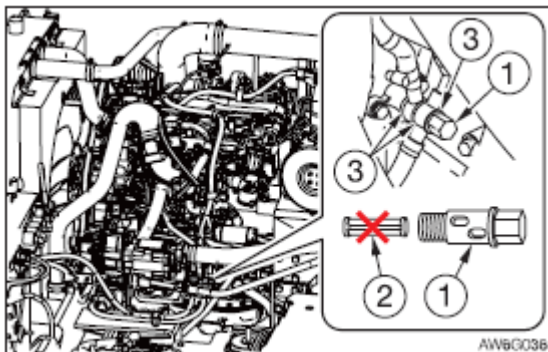

- 1 Åben motorhjelmen
- 2 Placer en beholder under bolten (1) for at opsamle spildolie
- 3 Løsen bolten (1) og fjern den
- 4 Kontroller sien (2) inden i bolten (1) og rengør den hvis den er beskidt. Når du rengør den må du ikke fjerne sien (2) fra bolten. (Det er ikke tilladt at adskille enheden). Hvis der er snavs sidder meget fast eller bolten er stoppet, skal bolt indeholdende si skiftes.
- 5 Saml bolt (1), slange og en ny pakning (3) og monter dem på deres oprindelige plads.
Tilspænding: Bolt 14,6 til 24,6.
- 6 Luft ud.
Se siden med Udluftning af brændstofsistem

Bemærk! Udskift Pumpesien (integreret i bolten) hvis det "Tomgang eller motorstop ikke kan justeres efter at brændstoffilteret er skiftet. Når du skifter "sien" skift da også pakningerne på begge sider af slangen.

Vedligeholdelse interval 1000 timer.

Udskiftning af hydraulikolie returfilter.

Se afsnittet omhandlende dette.

Udskiftning af pilot linjefilter.

Se afsnittet omhandlende dette.

Udskiftning af køremotorens gear olie.

Se afsnittet omhandlende dette.

Rengøring af motorens kølesystem

ADVARSEL

Stands motoren og lad maskinen køle af, før der påbegyndes vedligeholdelses-arbejde.

- Motoren, lyd-potten, køleren, og mange andre dele på maskinen er varme umiddelbart efter, at motoren standses. En berøring af disse dele vil forårsage forbrændinger.
- Motorens kølervæske er også varm og står under højt tryk. Vær forsigtig ved løsning af dæksler og propper. Når der arbejdes på maskinen under disse forhold, kan det forårsage forbrændinger eller kvæstelser på grund af varm, sprøjtende kølervæske.
- Hvis der skal udføres vedligeholdelsesarbejde, mens motoren er i gang, skal der altid arbejdes i 2-mands hold, hvor den ene person sidder i fører-sædet, mens der er andre der arbejder på maskinen.
- Når der udføres vedligeholdelsesarbejde, skal man sørge for at kroppen og tøjet ikke kommer i nærheden af bevægelige dele.
- Det er ekstremt farligt at stå bag ved maskinen, mens motoren arbejder, da maskinen pludselig kan bevæge sig. Stå aldrig bag ved maskinen, når motoren er i gang.
- Tag aldrig kølerdækslet eller aftapningspropper af, når kølervæsken er varm. Stands motoren, lad motoren og køleren køle af og løsn kølerdækslet eller aftapnings proppen langsomt.

Ved rensning, hvis temperaturen på kølemidlet er lavt, vil termostaten være lukket og kølemidlet vil ikke cirkulere i køleren. Varm kølevandet op til mindst 90° C før du begynder at rense.

1. Åbn motorhjelmen og side dækslet.

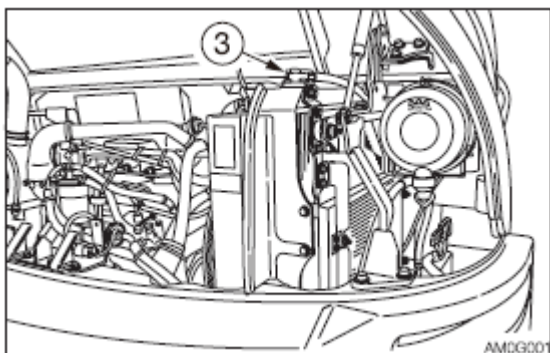
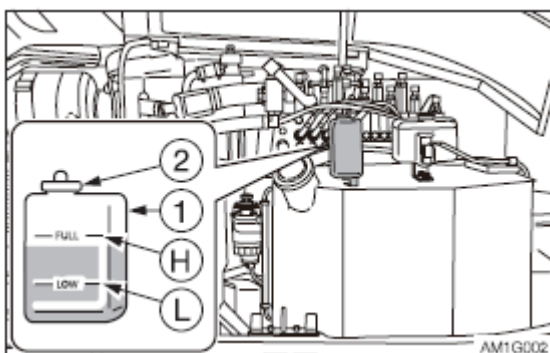

VEDLIGEHOELDELSE - FOR HVER 1000 TIMER

2. Løsn gradvist kølerdækslet (3), så trykket udløses, og tag det så af

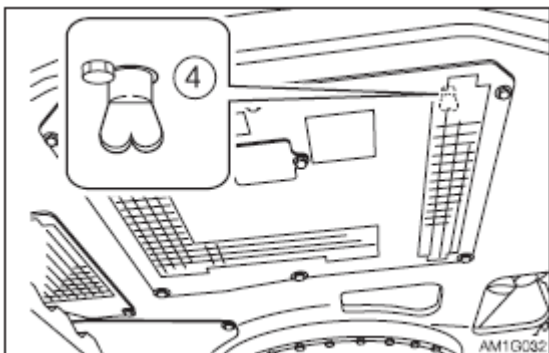

3. Anbring en beholder til opsamling af den brugte kølevæske under aftapnings proppen (4), løsn derefter aftapnings proppen (4) og tøm kølevæsken af.
4. Sæt aftapnings proppen (4) i.
5. Fyld alm. vand på køleren via påfyldnings tappen indtil den er fyldt. Tag dig god tid til dette så du undgår at få luft i køleren.
6. Luk kølerdækslet (3)
7. Lad motoren køre i en hastighed lidt over tomgang. Lad vandtemperaturen stige til mindst 90o C, og lad motoren køre i omkring 10 minutter med termostaten åben.
8. Stands motoren og lad vand temperaturen falde, løsen derefter aftapnings proppen (4) og tøm vandet af.
9. Efter dræning, rengøring med vand. Rengøres med rengøringsmiddel - følg producentens anvisninger.
10. Gentag rengøringen fra trin 4 til 8, indtil det af tømte vand er rent.
11. Stram aftapnings proppen (4).
12. Påfyld langsomt ny kølevæske op (blanding af kølemiddel og vand) giv dig god tid for at udgå luft i systemet.
13. Luk kølerdækslet (3)
14. Varm motoren op. Brug instrumenterne til at undersøge om der er noget galt med kølesystemet.
15. Lad vandtemperaturen stige til mindst 90o C, og lad derefter motoren køre i ca. 10 minutter.
- 16.. Stop motoren, lad vandtemperaturen falde og kontroller væske niveauet og efter fyld til toppen.
17. Luk kølerdækslet (3)
18. Rengør væskebeholderen (1) indvendigt og påfyld derefter kølevæske op til maks. mærket (H).
19. Efter at have udskiftet kølevæsken skal du kontrollere niveauet på kølevæsken igen, efter at have kørt med maskinen. Kølevæsken gennemstrømmer hele systemet, når maskinen kører, så niveauet falder, efter fyld til rette niveau.

Udskiftning af luftfilterelementerne.

ADVARSEL

Stands motoren og lad maskinen køle af, før der påbegyndes vedligeholdelses-arbejde.

- Motoren, lydpotten, køleren, og mange andre dele på maskinen er varme umiddelbart efter, at motoren standses. En berøring af disse dele vil forårsage forbrændinger.

VIGTIGT: Brug ikke en filterelementer som har skader på lameller, tætninger, pakninger som er beskadigede.

VIGTIGT: Kontroller at filterelementer og støvkappen er sikret ordentligt, hvis ikke det er sket, kan elementet blive skudt ind i cylinderen og ødelægge motoren.

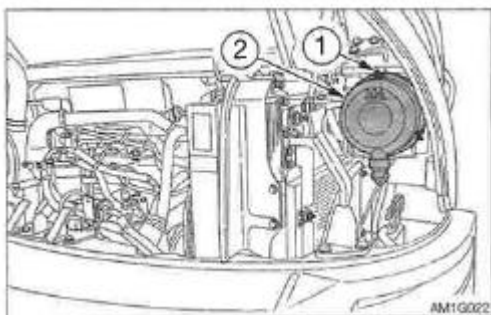

1. Åben motorhjelmen.

VEDLIGEHOLDELSE - FOR HVER 1000 TIMER

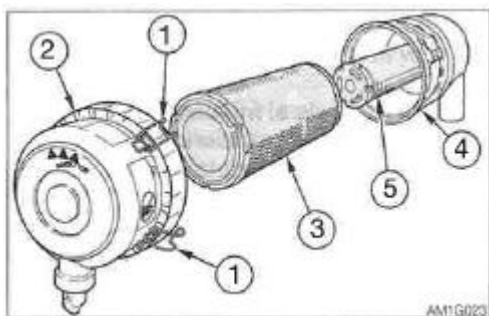

2. Løsn spændebåndet (1) og tag støvhætten (2) af.
3. Rengør støvhætten (2) indvendigt.
4. Tag filterelementet (3) ud.
Du må ikke fjerne det inderste element endnu.
5. Rengør huset (4) indvendigt.
6. Fjern det inderste element (5).
7. Sæt de nye elementer. Pres dem fast ind i huset (4)
8. Sæt støvhætten (2) på med "OBEN/TOP" mærket opad, og fastgør den derefter med spændebåndet (1).

Skift af Åndefilter.

ADVARSEL

- Olie kan sprøjte ud, hvis dæksler, filter, rør eller slanger løsnes eller skrues af før trykket i hydrauliksystemet er aflastet.
- Løsn alle ventilationspropper gradvist for at tage trykket af.

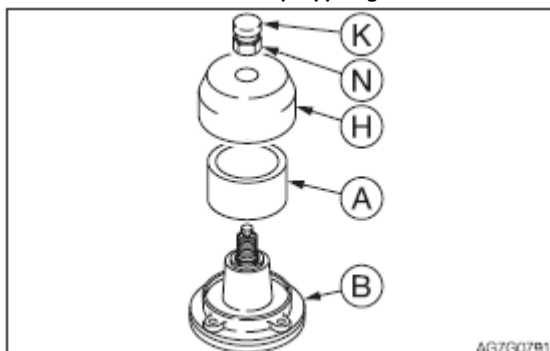

1. Åben side dækslet.
2. Tryk på top knappen (K) for at udløse tryk fra tanken
3. Fjern møtrikken (N) på ånde ventilen.
4. Fjern dækslet (H)
5. Skift filter (A).
6. Sæt dækslet (H) i sporet på delen (B) og monter det.
7. Spænd top møtrikken (N).

Kontrol og justering af motorens ventilspillerum

Dette arbejde kræver erfaring. Lad Takeuchi forhandleren eller værkstedet udføre dette.

Efterspænding af motorens topstykkebolte < S/nr. 185100001 eller senere >

Dette arbejde kræver erfaring. Lad Takeuchi forhandleren eller værkstedet udføre dette.

Kontrol af motorens kompression tryk <S/nr. 190200001 eller senere >

Dette arbejde kræver erfaring. Lad Takeuchi forhandleren eller værkstedet udføre dette.

Kontrol og rensning af motorens starter og generator < S/nr. 190200001 eller senere >

Dette arbejde kræver erfaring. Lad Takeuchi forhandleren eller værkstedet udføre dette.

VEDLIGEHOLDELSE - FOR HVER 1500 TIMER

Kontrol og rensning af motorens brændstof indsprøjtning < Hvis det er nødvendigt >

Dette arbejde kræver erfaring. Lad Takeuchi forhandleren eller værkstedet udføre dette.

Kontrol af krumtaphusventilator < s/nr 185100001 eller senere >

Dette arbejde kræver erfaring. Lad Takeuchi forhandleren eller værkstedet udføre dette.

Rensning af EGR køler (rengøring af vand og udstødnings siden) < s/nr 185100001 eller senere >

Dette arbejde kræver erfaring. Lad Takeuchi forhandleren eller værkstedet udføre dette.

Kontrol og udskiftning af luftfilter huset for revner < s/nr 190200001 eller senere >

Dette arbejde kræver erfaring. Lad Takeuchi forhandleren eller værkstedet udføre dette.

VEDLIGEHOELSE - FOR HVER 2000 TIMER

Slibning af motorens ventil sæde < s/nr 185100001 eller senere >

Dette arbejde kræver erfaring. Lad Takeuchi forhandleren eller værkstedet udføre dette.

VEDLIGEHOLDELSE - FOR HVER 3000 TIMER

Kontrol af Turbolader (Blæs eller vask hvis det er nødvendigt) < s/nr 185100001 eller senere >

Dette arbejde kræver erfaring. Lad Takeuchi forhandleren eller værkstedet udføre dette.

Kontrol, rengøring og inspektion af EGR ventil < s/nr 185100001 eller senere >

Dette arbejde kræver erfaring. Lad Takeuchi forhandleren eller værkstedet udføre dette.

Rengøring af EGR ledeventil < s/nr 185100001 eller senere >

Dette arbejde kræver erfaring. Lad Takeuchi forhandleren eller værkstedet udføre dette.

Inspektion og rengøring af DPF sod filter < s/nr 185100001 eller senere >

Dette arbejde kræver erfaring. Lad Takeuchi forhandleren eller værkstedet udføre dette.

- DPF enheden må ikke ændres uden tilladelse. Hvis dette sker, kan det blive ødelagt, eller der kan opstå en fejlfunktion som kan kræve en dyr reparation.
- Genbrug ikke DPF der er tabt på jorden. Der er monteret en katalysator inde i DPFen. Det kan blive ødelagt ved kraftige rystelser.

Kontrol af drøveventilens luftindtag og virkning < s/nr 185100001 eller senere >

Dette arbejde kræver erfaring. Lad Takeuchi forhandleren eller værkstedet udføre dette.

Kontrol af samt rensning af brændstof injektor < s/nr 185100001 eller senere >

Dette arbejde kræver erfaring. Lad Takeuchi forhandleren eller værkstedet udføre dette.

VEDLIGEHOELDELSE - FOR HVER 4000 TIMER

Udskiftning af hydraulikolien og rensning af indsugnings sien

ADVARSEL

Stand motoren og lad maskinen køle af, før der påbegyndes vedligeholdelses-arbejde.

- Motoren, hydraulikslanger og mange andre dele på maskinen er varme umiddelbart efter, at motoren standses. En berøring af disse dele vil forårsage forbrændinger.
- Hydraulikolien er også varm og under højt tryk. Når der arbejdes på maskinen under disse forhold, kan det resultere i forbrændinger eller kvæstelser som følge af varm, udsprøjtende olie.
- Hop aldrig ned fra maskinen. Brug trin og håndlister - når der klatres ned - beskyt altid kroppen ved at holde tregrebs princippet med hænder og fødder.
- Der kan sprøjte olie ud, hvis dæksler eller filtre tages af eller hvis rør løsnes, før trykket i det hydrauliske system elimineres.
- Løsn gradvis udluftningsknappen for at udløse trykket i tanken
- Når propper eller skruer tages af eller slanger løsnes, skal man stå til siden og løsne langsomt så trykket gradvist udløses, før delene tages af.

1. Krøj 45° med uret og sæt maskinen i stilling til kontrol af hydraulikolieniveauet.

Se siden "Kontrol af hydrauliktankens niveau og påfyldning.

2. Åben side dækslet.

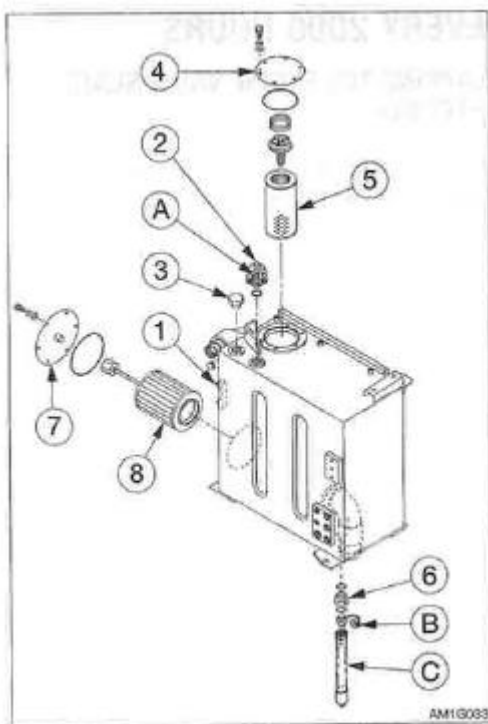

3. Tryk palen (2) ned for at lukke lufttrykket ud af hydrauliktanken.

4. Skift åndefilteret (A) (se siden med skiftning af åndefilter).

5. Fjern ventilationsskruen (3)

6. Løsn skruerne og fjern skiven (4)

7. Fjern returfilteret (5)

8. Anbring en beholder til opsamling af den brugte olie under aftapnings proppen (6).

9. Fjern kappen (B) og monter connector (c) og dræn / tøm olien af. Olie løber ud når skruen er strammet.

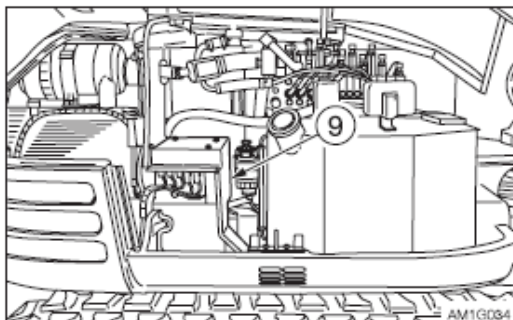

VEDLIGEHOLDELSE - FOR HVER 4000 TIMER

10. Fjern relæ og sikrings panel (9).
11. Løsen boltene og fjern flangen (7).
12. Fjern suge sien (8) og rengør den.
13. Rengør indersiden af hydrauliktanken.
14. Fjern connectoren (c) og monter kappen (8)
15. Monter suge sien (8) på tanken og monter flangen (7)
16. Monter et nyt retur filter (5) og flangen (4) på tanken
17. Fyld hydraulikolie på op til niveau imellem øverste grænse (H) til nedre grænse (L) i skueglasset (1) fra hullet på møtrikken (3).
18. Stram møtrikken (3)
19. Monter relæ og sikring panel (9)
20. Placer maskinen som beskrevet for kontrol af hydraulikolieniveau.
Kontroller olie niveauet straks efter at olietemperaturen er sunket.
Se siden "Kontrol af olieniveau og efter fyldning af hydraulikolie"

Udluftning

VIKTIGT: Efter udskiftning af hydraulikolien, skal hydrauliksystemet og de hydrauliske aggregater udluftes. Hvis dette ikke gøres, kan komponenter i det hydrauliske system tage skade.

Hydraulikpumpe

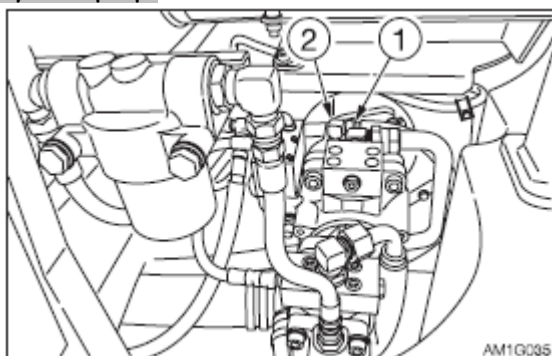

1. Åben motorhjelmen.
2. Fjern udluftningsventilen (1) fra hydraulikpumpen.
3. Skru ventilen (1) i - lige så snart der kommer hydraulikolie ud af udluftningsventilen (2)

Svingmotor.

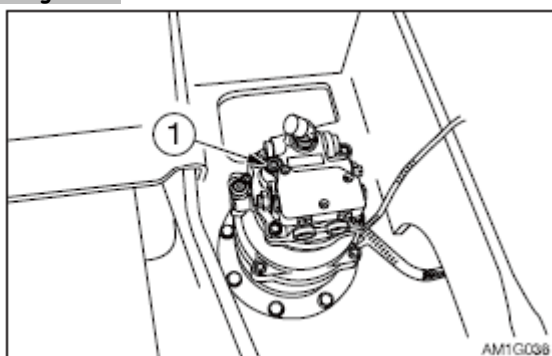

1. Løsen udluftnings ventilen (1)
2. Stram ventilen (1) når hydraulikolien flyder ud af udluftningsventilen åbnings hul (1)

VEDLIGEHOLDELSE - FOR HVER 4000 TIMER

Svingmotor og Cylindre.

1. Start motoren og lad den køre i tomgang i 10 minutter.
2. Lad motoren køre med lavt omdrejningstal og kørså alle cylindre ind og ud 4 til 5 gange, uden at køre dem helt ud.
3. Imens motoren kører i høje omdrejninger - køres cylindrene langsomt ud og ind 4 til 5 gange uden at de strækkes helt ud.
4. Reguler motoren ned til lavt omdrejningstal, og kørså cylindrene helt ind og ud 4 til 5 gange.

Nødstopps sikkerhedsventil.

Denne operation er farlig og kræver ekspertise. Spørg din Takeuchi forhandler/serviceværksted for hjælp.

Hvis luften ikke kommer ud af systemet, kan arbejdsredskabet blive langsomt og utilstrækkeligt og udvise uventet adfærd.

ADVARSEL

- Når propper eller skruer tages af eller slanger løsnes, skal man stå til siden og løsne langsomt så trykket gradvist udløses, før delene tages af.

1. Sæt et kar under prop (A) eller slange (B) til at opsamle spild olie.
2. Start motoren og lad den køre i tomgang.
3. Luk fuldt op for sikkerhedshåndtaget for at afbryde låsen.

Mono Bom.

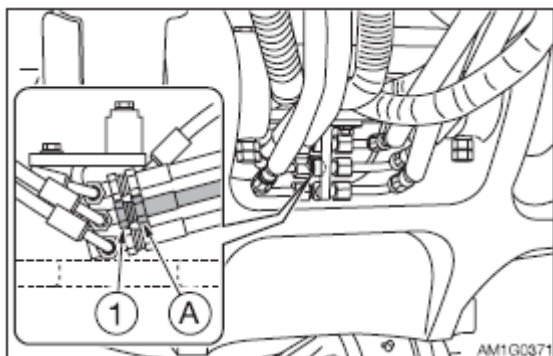

2- delt bom.

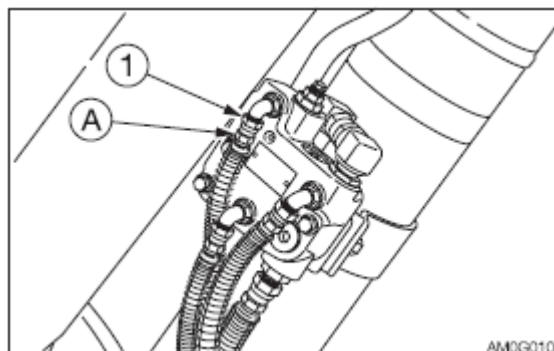

4. Hold slange fitting (A) på plads med en skrueøggle og løs langsomt møtrikken (1)
5. Bevæg langsomt bommen i "bom sænk" retning indtil der ikke kommer flere luftbobler fra slangen møtrikken (1).
6. Hold slange fitting (A) på plads med en skrueøggle og stram slangenmøtrikken (A)

VEDLIGEHOELDELSE - FOR HVER 4000 TIMER

Anden bom

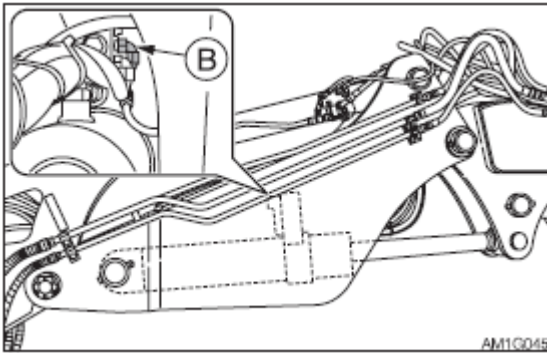

Arm - <Mono bom>

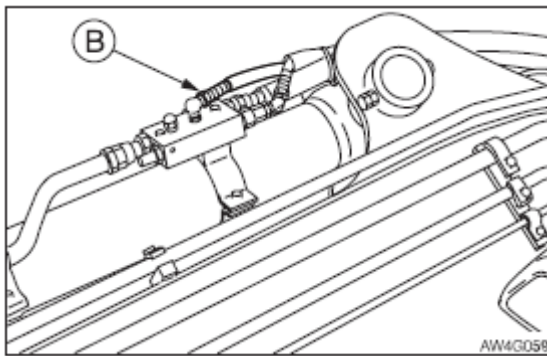

2-delt bom.

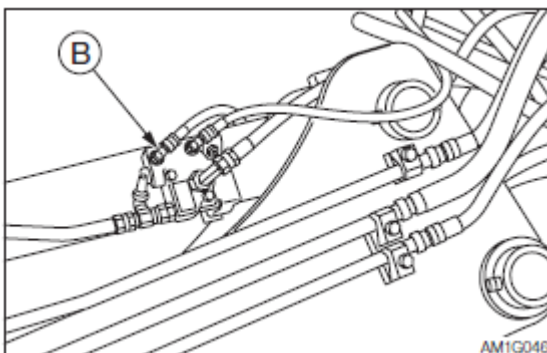

4. Løsen slangen (B) langsomt
5. Bevæg langsomt armen i "arm ind" retning en smule indtil der ikke er flere luftbobler fra slangen (B) fittings.
6. Stram slangen (B)

VEDLIGEHOLDELSE - FOR HVER 4500 TIMER

Kontrol af Turbolader (Blæs eller vask hvis det er nødvendigt) < s/nr 190200001 eller senere>

Dette arbejde kræver erfaring. Lad Takeuchi forhandleren eller værkstedet udføre dette.

Kontrol, rengøring og inspektion af EGR ventil < s/nr 190200001 eller senere>

Dette arbejde kræver erfaring. Lad Takeuchi forhandleren eller værkstedet udføre dette.

Rengøring af EGR køler < s/nr 190200001 eller senere>

Dette arbejde kræver erfaring. Lad Takeuchi forhandleren eller værkstedet udføre dette.

Kontrol af Motorens kontroller (ECM) < s/nr 190200001 eller senere>

Dette arbejde kræver erfaring. Lad Takeuchi forhandleren eller værkstedet udføre dette.

Kontrol af samt rensning af brændstof injektor< s/nr 190200001 eller senere>

Dette arbejde kræver erfaring. Lad Takeuchi forhandleren eller værkstedet udføre dette.

VEDLIGEHODELSE EFTER BEHOV.

Skiftning af skovltænder og sideskær

Skift skovltænder når tandspidsen er udslidt og før tandfæstet skades og ligeledes side skæret før de bliver slidt for meget.

ADVARSEL.

- Før der udføres vedligeholdelsesarbejde eller reparationer under maskinen, skal alle arbejdsredskaber sættes ned på jorden eller i lavest mulige position.
- For at undgå uforudsete bevægelser skal graveaggregatet understøttes og sikres imod at falde ned under reparationer eller udskiftning af skovl skær eller tænder.
- Brug nødvendige personværnemidler, så som briller. Metalstykker eller andre objekter kan blive slynget gennem luften og forårsage alvorlige skader.
- Uvedkommende må ikke komme indenfor maskinens arbejdsområde.

Skovltænder

Demontering.

1. Rengør skovlen og parker maskinen på et plant og sikkert sted med et hårdt underlag.

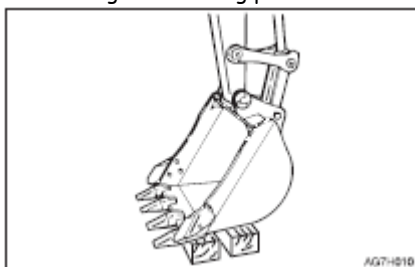

2. Placer skovlen med bunden plant på et par stykker tømmer således at skovlboltene kan slås ud.
3. Stop motoren og fjern nøglen. Kontroller at skovlen står stabilt.

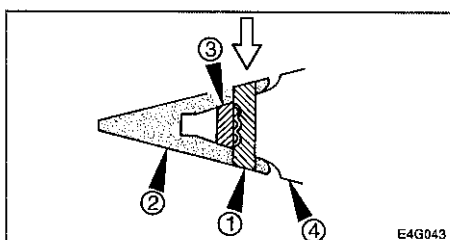

4. Slå låsesplitten ud (1) og fjern tanden (2).
5. Tag gummi låsen (3) ud og kontroller om den kan bruges igen. Skift gummi låsen:

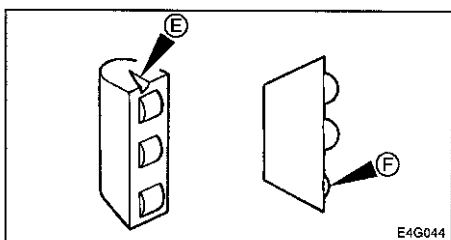

E... Når der er sprækker i gummi et og det ser ud som rullerne kan falde ud.

F... Når en rulle bliver siddende inde når den trykkes med en finger.

VEDLIGEHODELSE EFTER BEHOV.

Montering.

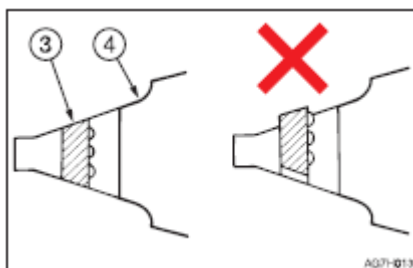

1. Pres låsepinden (3) af gummi ind i spidsen af tandholderen (4).

Lad ikke gummi låsen stikke ud på ydersiden af tandholderen.

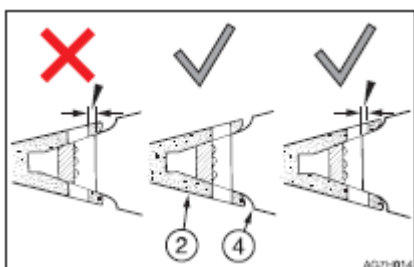

2. Stik tanden (2) ind på tandholderen (3)

- Tryk tanden (2) godt ind således at glidefladen i bagkanten af hullet i tanden og holderen ligger jævnt før låsen (af stål) slås ind.

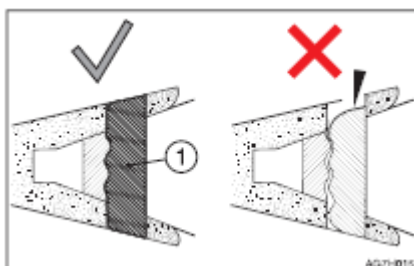

3. Slå låsen (1) ind.

Brug derefter en dorn og slå låsen ind indtil den står jævnt med underkanten af tanden. Brug ikke slidte tandlåse.

* Sideskær.

Montering

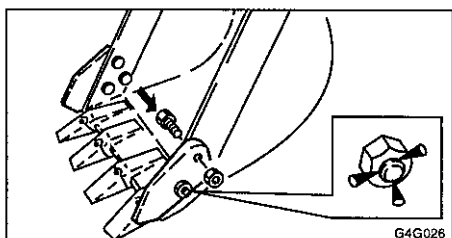

1. Isæt boltene fra indersiden af skovlen og spænd møtrikkerne.
spændings moment: 475 Nm

Lav tre mærker med en kørner og slå mærker på skruen således at de deformeres lidt. Dette er for at forhindre skruen i at løsne sig.

VEDLIGEHOELDELSE EFTER BEHOV.

Justering fri gang mellem graveskovl og gravestik.

ADVARSEL

- Før der udføres vedligeholdelsesarbejde eller reparationer under maskinen, skal alle arbejdsredskaber sættes ned på jorden eller i lavest mulige position.
- Hvis vedligeholdelsesarbejde foregår når motoren er tændt, må dette kun ske hvis der er 2 personer tilstede. Den ene skal sidde på førerpladsen og kontrollere maskinens funktioner imedens den anden udfører det nødvendige vedligehold/reparation.
- Ved udførelse af vedligehold/reparation skal kroppen/kropsdele eller tøj holdes væk fra de bevægelige/roterende dele.
- Brug nødvendige personværnemidler, så som briller. Metalstykker eller andre objekter kan blive slynget gennem luften og forårsage alvorlige skader.
- Når bolt hullerne skal placeres på linie for at sætte skovlboltene i, må man aldrig føle efter med fingrene, da de kan blive kappet af, hvis huller forskyder sig.

Maskinen er udstyret med en skovl fri gangs mekanisme. Hvis afstanden bliver for stor skal du følge nedenstående procedure for at justere afstanden.

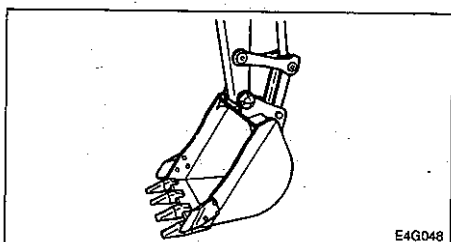

1. Placer skovlen i en stabil stilling som vist på figuren ovenover.

Bemærk! Når du fjerner pinde, sættes skovlen så den næsten når jorden. Hvis skovlen står fast på jorden vil modstanden være meget stor og det vil være vanskeligt at fjerne pindene.

2. Sæt sikkerhedslåsen til låst position og stop motoren.

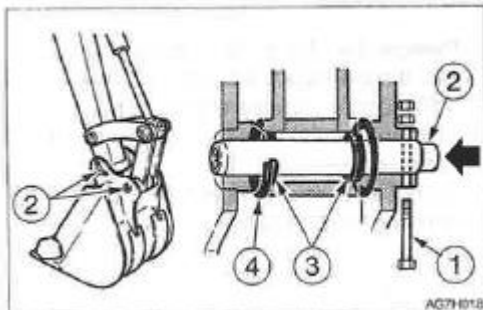

3. Fjern bolten (1).
4. Slå pinden (2) ud af skovlen
5. Fjern skovlen. Kontroller pind pakningerne (3) og udskift dem hvis de er deforme eller i stykker.
Se næste side.

Montering.

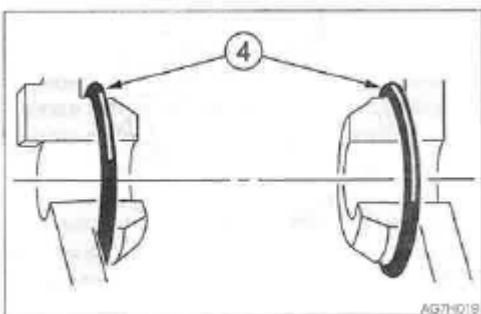

1. Sæt O-ring (4) på skovlen som vi på figuren ovenfor.

VEDLIGEHOELDELSE EFTER BEHOV.

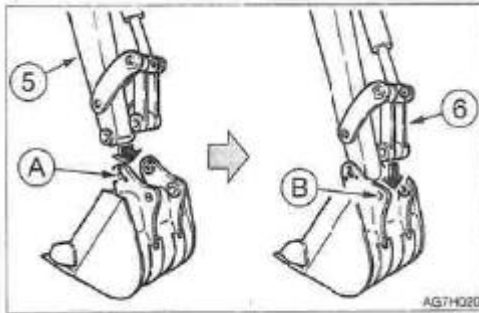

2. Opstil pind hullet (A) på skovlen med pind hullet på armen (5) og sæt pinden i (2).
3. Bevæg cylinderen og opstil pind hullet (b) på skovlen med pind hullet på link armen (6) og monter pinden (2).

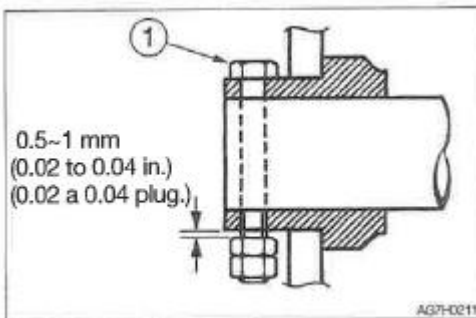

4. Opstil sikkerheds dreje hullerne og monter bolten (1) og møtrikken. Sørg for at efterlade en åbning på 0,5 til 1 mm (0,02 til 0,04) imellem møtrikken og skovlens bøsning ellers vil møtrikken gå løs.

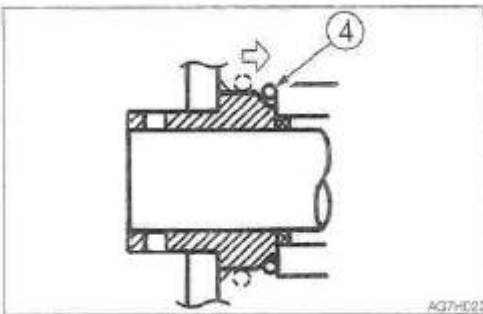

5. Juster åbningen imellem skovlen og armen.
Se også "justering af åbning imellem skovl og arm. (hvis monteret)
6. Skub O-ringen (4) på.

Udskiftning af pind pakninger/bøsninger

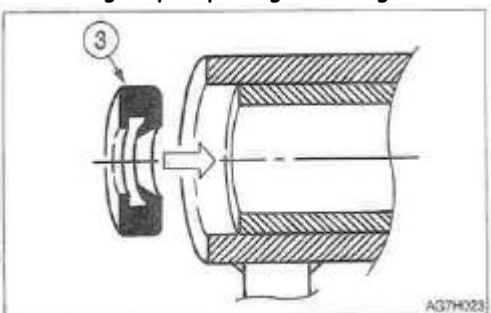

1. Sæt pind pakningen (3) i den retning som vist på figuren ovenfor.
2. Brug en træhammer til langsomt at presse pakningen på plads. Vær forsigtig ikke at skade pakningen.

Justering af åbning imellem skovl og arm.

Advarsel

Før vedligeholds- eller reparationsarbejder udføres, skal maskinens graveudstyr placeres på jorden eller i lavest mulig position.

Understød udstyret godt op for at undgå en uventet bevægelse ved justeringen.

VEDLIGEHOELDELSE EFTER BEHOV.

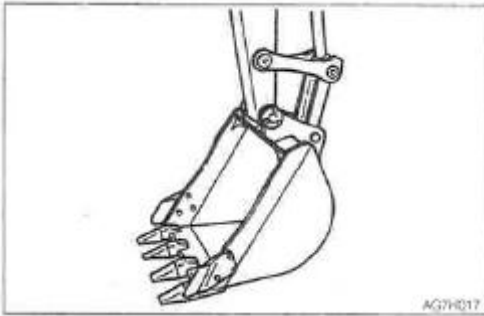

1. Sænk skovlen til jorden som vist på figuren ovenfor.
2. Kontroller at skovlen ikke flytter sig and sæt sikkerheds håndtaget i lås position og stop motoren.

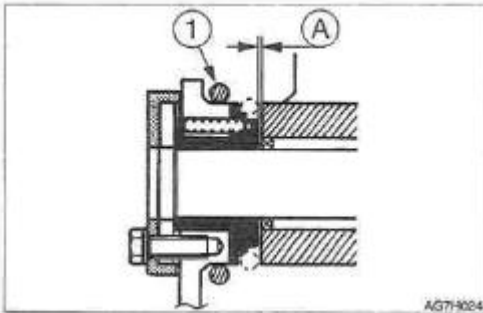

3. Flyt O-ringen (1) så mellemrummet (A) kan ses og mål bredden på mellemrummet (Á)

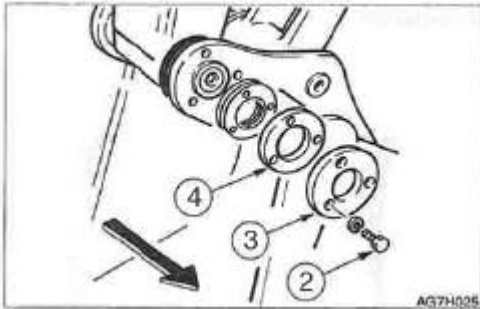

4. Fjern de tre bolte (2) endepladen (3) og flangen (4).

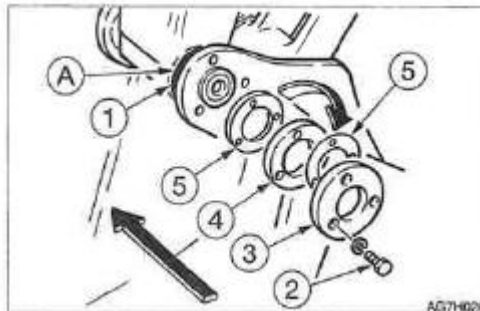

5. Træk justerings shims (5) imellem flangen (4) og skovlen.
Justerings shims tykkelse: 0,5 mm.
Vær forsigtig mellemrummet må ikke være mere end 0,5 mm efter justering.

Bemærk!

Eksempel (for mellemrum på 2 mm - 0,5 mm (standard værdi) = 1,5 mm.
I ovenstående eksempel skal 3 shims (5) fjernes.

6. Indsæt justerings shims (5) fjernet i step 5 ovenover imellem pladen (3) og flangen (4) og stram på plads med de 3 bolte (2). Spændings moment for bolte 83 Nm.
7. Sæt O-ring (1) retur på original position.

VEDLIGEHOLDELSE EFTER BEHOV.

Kontrol og påfyldning af sprinklervæske.

ADVARSEL

- Vælg Ethyl alkohol som sprinkler væske. Brug ikke Methyl alkohol - det kan skade din øjne.
-

Brug en sprinklervæske som er egnet til brug på motorkøretøjer. Følg instruktionen for den sprinklervæske som til enhver tid benyttes.

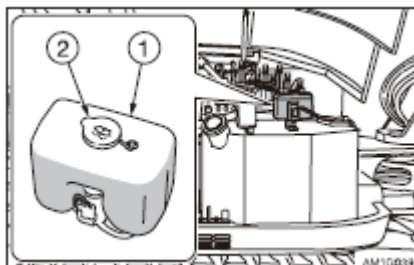

Kontrol

1. Åben det midterste dæksel.
2. Kontroller beholderen (1) for sprinklervæske og påfyld væske hvis niveauet er for lavt.

Påfyldning

1. Bland sprinklervæske med vand efter angivet blandingsforhold.
2. Fjern låget (2) og fyld væske på.
3. Sæt låget (2) på igen efter at beholderen er fyldt op.

Dræning af vandudskillen - S/nr. 185100001 eller senere.

ADVARSEL

- Rygning og åben ild er forbudt under arbejde med brændstof eller ved arbejde med brændstof eller ved arbejde på brændstofsyste
 - Stands motoren på et godt ventileret sted og lad den køle af, før der udføres vedligeholdelsesarbejde.
 - Tør straks spildt brændstof op.
-

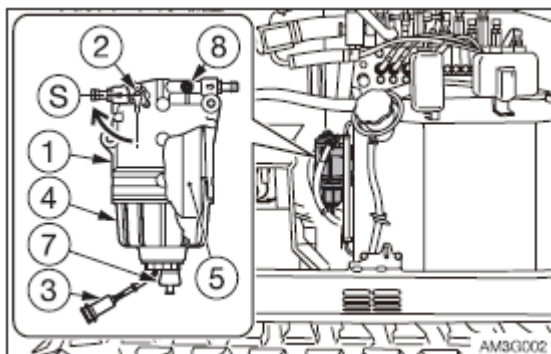

1. Åben side dækslet.
2. Sæt et kar under aftapningsventilen (7)
3. Åben for aftapningsventilen (7) og dræn for vand.
Hvis vandet ikke løber let, så løsne proppen (8)
4. Luk aftapningsventilen (7) og stram proppen (8).

Se afsnittet om " Udluftning af brændstofsyste

VEDLIGEHOLDELSE EFTER BEHOV.

Dræning af vandudskiller - S/nr. 190200001 eller senere.

ADVARSEL

- Rygning og åben ild er forbudt under arbejde med brændstof eller ved arbejde med brændstof eller ved arbejde på brændstofsystemet.
- Stands motoren på et godt ventileret sted og lad den køle af, før der udføres vedligeholdelsesarbejde.
- Tør straks spildt brændstof op.

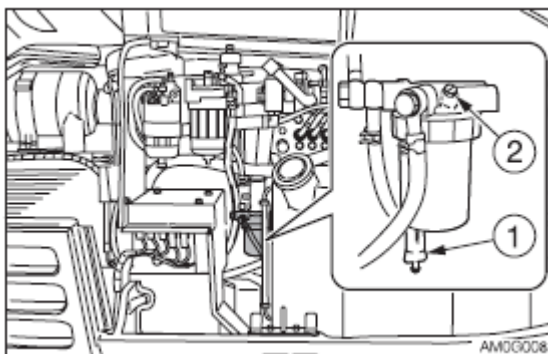

1. Åben side dækslet.
2. Sæt et kar under aftapningsventilen (1)
3. Åben for aftapningsventilen (1) og dræn for vand.
Hvis vandet ikke løber let, så løsne proppen (2)
4. Luk aftapningsventilen (1) og stram proppen (2).

Se afsnittet om "Udluftning af brændstofsysteem.

Smøring af betjeningshåndtag og pedaler.

ADVARSEL

Parker maskinen på en forsvarlig sikker måde og stop motoren. Fjern tændingsnøglen og opbevar den på et sikkert sted. Ignorering af dette kan føre til at maskinen kan bevæge sig utilsigtet og forårsage alvorlige skader eller død.

Hvis betjeningshåndtag eller pedalerne ikke kan bevæges let og smidigt længere, skal de smøres med fedt.

Gravehåndtag.

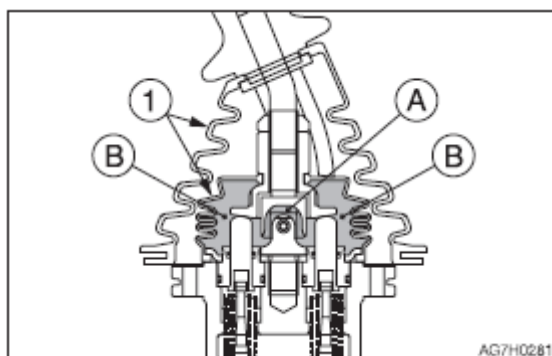

VEDLIGEHOLDELSE - EFTER BEHOV

Kørehåndtag

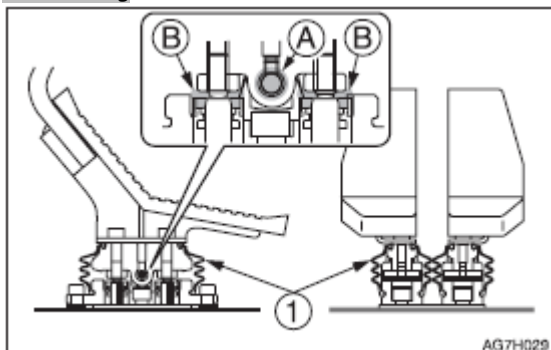

Bomsvings pedal

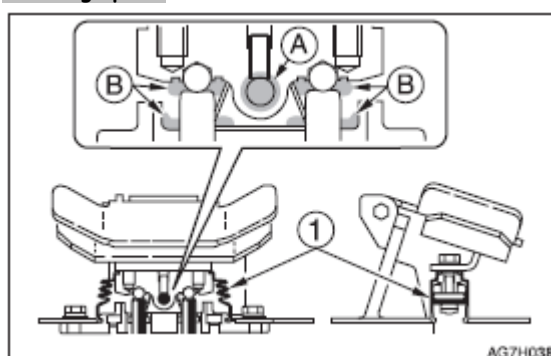

Betjeningshåndtag for dozerblad

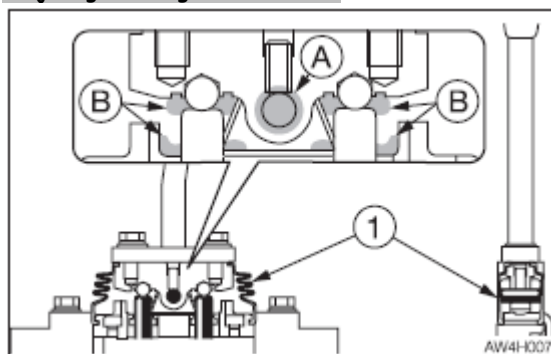

1. Løsen den nederste del af manchetten (1) og rul den op.
2. Tør gammelt fedt væk.
3. Smør fedtningerne (A) og (B) med fedtsprøjten.
4. Sæt manchetten (1) tilbage i korrekt position.

Kontrol af gummilarvebåndene

Reparer eller udskift gummilarvebåndene, hvis deres tilstand er som beskrevet nedenfor. Kontakt Takeuchi forhandleren eller Værkstedet angående reparation eller udskiftning.

Gummilarvebånd

Udskift larvebåndet, hvis hele bæltet har strakt sig så meget, at det ikke kan justeres.

VEDLIGEHOLDELSE - EFTER BEHOV

1) Bælteribber

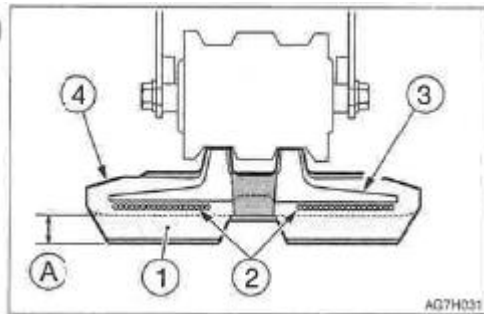

Skal udskiftes, hvis højden på (A) er 5 mm eller mindre.

2) Stålkord

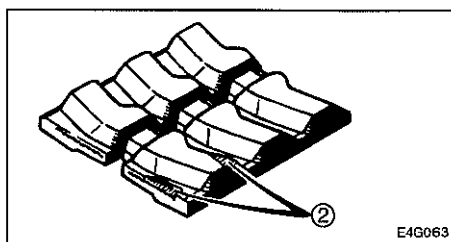

Skal udskiftes, hvis stålkorden er synlig over 2 eller flere led.

Skal udskiftes, hvis halvdelen eller flere af stålkorderne på den ene side er i stykker

3) Metalkord

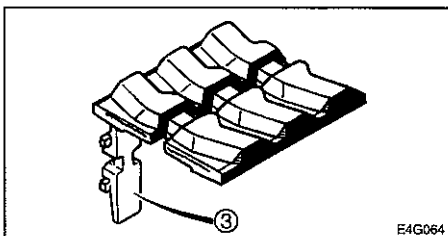

Skal udskiftes, blot et af metalindlæggene er gået af.

4) Gummi

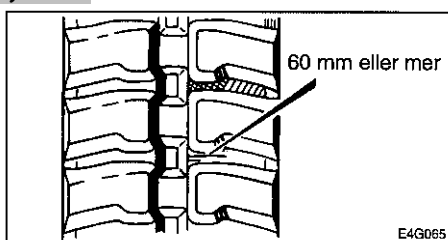

Foretag reparation, hvis der er revner på 60 mm eller mere i længden.

Hvis stålkorden er synlig, skal der reparererast muligt, uanset længden af revnen.

VEDLIGEHOJDELSE - EFTER BEHOV

Udskiftning af larvebåndene.

ADVARSEL

- Hvis det er nødvendigt at arbejde under den løftede maskine eller løftet arbejdsudstyr, skal der altid anvendes træklodser, donkræfte eller andre stive og stabile understøtninger. Gå aldrig ind under maskinen eller arbejdsudstyret, hvis de ikke er tilstrækkeligt understøttede. Denne procedure er særligt vigtig, når der arbejdes på hydrauliske cylindre.
- Hvis det er nødvendigt at udføre vedligeholdelsesarbejdet med motoren gående, skal der altid arbejdes i 2-mands hold, hvor den ene person sidder i førersædet, mens den anden arbejder på maskinen. Personen som sidder i førersædet skal kunne standse motoren, hvis det bliver nødvendigt. Han/Hun skal undgå at røre ved pedaler eller håndtag, kun ved yderste nødvendighed.
- Sørg for, at kroppen og tøjet ikke kommer i nærheden af bevægelige dele under vedligeholdelsesarbejdet.

VIGTIGT! Når et bælte skal skiftes, skift da begge bæltter samtidigt.

VIGTIGT! Når køre hastighedsknappen er sat til 2. Hastighed imens motoren arbejder, vil båndstramme mekanismen øge stramningen. Hold motoren i 1. Hastighed når der skiftes. Sæt ikke hastigheden til 2. Uden at man ønsker en øget bælttestramning.

Bemærk! Denne maskine bruger en hydraulisk cylinder til at justere bælttestramningen. Det er ikke nødvendigt med en manuel justering af bælttestramningen.

Afmontering

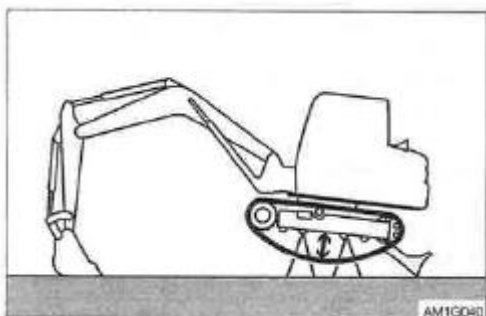

1. Start motoren og løft maskinen med arbejdsudstyret og dozerbladet op fra jorden.
2. Stop motoren.

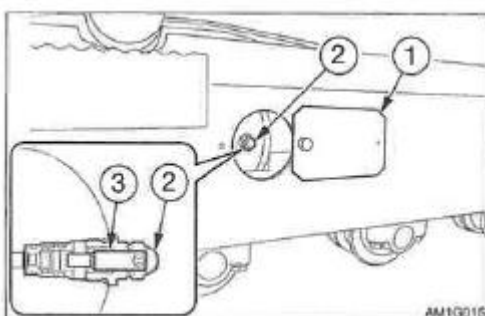

3. Fjern dækslet fra ventilen (1) i centeret på et af bælte rammen.
4. Drej proppen (2) mod uret og fjern den.
5. Drej stammen (3) mod uret med en skruenøgle for helt at løsne spændingen på båndet.
6. Når båndet er helt løst strammes stammen (3) indtil den er helt fast.
Spændings moment: 18.6 til 21.6 Nm
7. Stram proppen (2)
Spændings moment 18.6 til 21.6 Nm
8. Gør det samme i den anden side.

VEDLIGEHOLDELSE - EFTER BEHOV

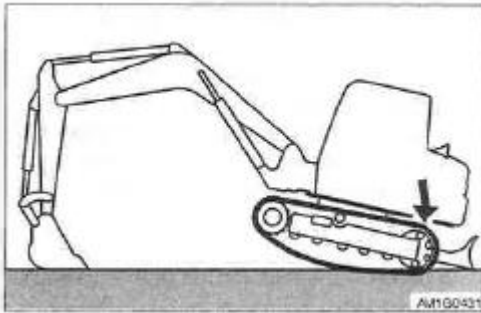

- 9 Sænk maskinen med arbejdsudstyret og dozerbladet - start ikke motoren.
- 10 Sænk maskinen indtil gummilærebåndene kommer i kontakt med jorden - de er max. slækket.
- 11 Når bælteerne er fjernet fra rullerne, skydes båndene til side og fjern dem.
- 12 Fjern båndene fra tænderne og fjern båndene fra rammen.

Montering.

1. Sæt båndene rund om de venstre og højre tænder.
2. Sæt båndene på de venstre og højre ruller
3. Start motoren
4. Tryk på køre hastighedsknappen 1 gang for at sætte hastigheden til 2, hastighed. De venstre og højre bælte/bånd vil nu strammes samtidigt.

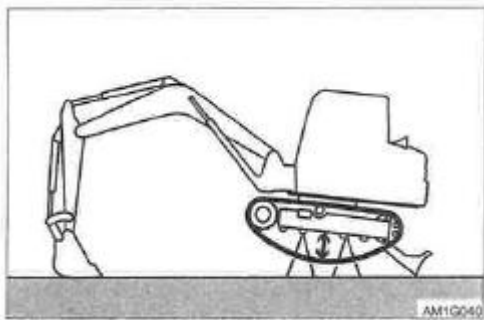

5. Kontroller at bælteerne er tilstrækkeligt stramme.

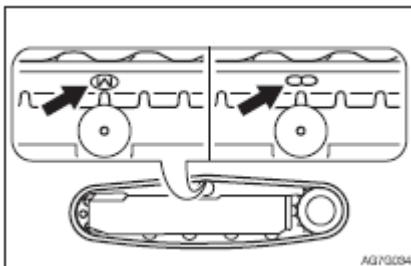

6. For gummibælteer flyt maskine så "M" eller "oo" mærket på boltene står i toppen af centeret på bælteammen.

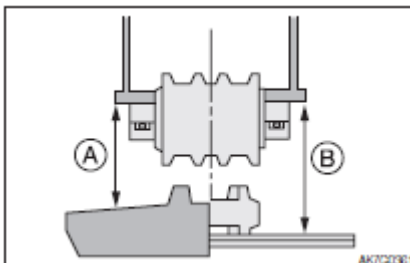

7. Kontroller at afstanden (A og B) imellem bundfladen og rammen er i centeret af bælteammen og i toppen af bæltet.
Afstanden (A og B) må være imellem følgende ramme.
(A) Gummi bælteer --- 160 til 180 mm
(B) Stål bælteer ----- 260 til 280 mm
(C) Gio-grip (gummi plader) bælteer - 245 til 265 mm

VEDLIGEHODELSE - EFTER BEHOV

Bemærk! Når det selvjusterende bæltestramning system virker korrekt, skal afstanden imellem (A og B) være som beskrevet ovenfor på installations tidspunktet.

Når maskinen er sænket og kører i andet gear vil bælterne blive strakt til den korrekte stramning. Værdien af bæltestramningen (afstands værdier) efter kørsel i andet gear er forskellige fra de som beskrevet ovenfor.

VEDLIGEHOLDELSE - for HVERT andet år

Udskiftning af luft tørrer

Dette arbejde kræver erfaring. Lad Takeuchi forhandleren eller værkstedet udføre dette.

VEDLIGEHOLD - LANGTIDSLAGRING

Procedurer ved ud-af-drifttagning

Hvis maskinen skal tages ud af drift i 30 dage eller mere, skal den anbringes indendørs.

Hvis maskinen skal stå udendørs, skal den anbringes på træplader som lægges ud på en plan overflade, og der skal anbringes et vandtæt tag over den, så den forbliver tør.

1. Rengør maskinen
2. Kontroller for olie- og vandlækager samt for løse møtrikker og bolte.
3. Fyld brændstof på og skift hydraulikolien og motorolien.
4. For at forhindre rust og frysning, skal kølevandet udskiftes med Long- life kølevæske (LLC). Se siden "Rengøring af kølesystemet"
5. Forsyn smørelinjerne med fedt ved hjælp af fedtsprøjten.
6. Træk skovl- og arm cylindrene helt ind og sæt skovlen og dozerbladet ned på jorden.
7. Påfør rustbeskyttelse på alle hydraulikcylindres stempelstænger.
8. Afbryd kablet fra batteriet "-" pol og dæk batteriet til, så det ikke fryser til.

Under opbevaringen

ADVARSEL

- Lad ikke motoren arbejde i et lukket rum uden tilstrækkeligt ventilation.
 - Hvis den naturlige ventilation er dårlig, skal der monteres ventilatorer, blæsere, udstødnings forlængere rør eller andre, kunstige ventilations aggregater.
-

1. For at forhindre rust skal maskinen startes én gang om måneden, så olien bliver cirkuleret rundt i hele systemet.
2. Kontroller batteriet og oplad det om nødvendigt.

Opstart af maskinen efter lagring

VIGTIGT: Hvis procedurerne for ud-af-drifttagning ikke blev udført og maskinen har været ude af drift i længere tid, skal De kontakte Takeuchi- forhandleren eller -Værkstedet, før De tager maskinen i drift igen.

1. Tør rustbeskyttelsen af hydraulikcylindrenes stempelstænger.
2. Påfyld brændstof, olie og smør alle dele.

Opstart af service på motoren.

1. Udfør et dagligt kontrol tjek.
2. Motoren skal være påfyldt olie inden opstart.
 - a. Start motoren, men med brændstof systemet slået fra, så motoren ikke starter i 15 sekunder.
 - b. Hold pause i 30 sekunder
 - c. Gentag proceduren, til du har startet motoren i total 1 minut. Dette vil få olien til at cirkulere i motorens smøresystem.
3. Spæd brændstof systemet.
4. Start motoren. Tillad motoren at gå i tomgang i ca. 15 minutter imens du tjekker for:
Tilstrækkelig olie tryk
Brændstof, motorolie eller kølevæske lækager
At indikatorer, måleinstrumenter fungerer og er i orden.
5. Udgå at køre i minimum/maximum fart eller med læs i længere tid indenfor de første timer.

FEJLFINDING.

Symptomer som ikke er funktionsfejl	193
Hvis maskinen bliver overophedet	194
Hvis batteriet går død - bliver afladet	195
Hvis en sikring springer	197
Når brændstoftanken kører tør	199
Hvis en advarselslampe lyser	200
Fejl koder	201
Andre symptomer	207
Sænkning af bommen	209
Slæbning	210
Hvis førerhuset bliver skadet	211

FEJLFINDING.

De følgende symptomer er ikke funktionsfejl.

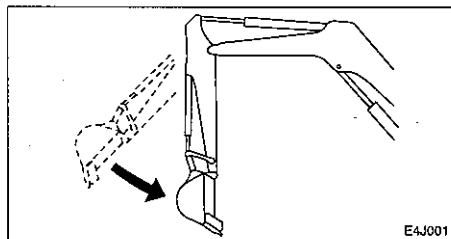

- Når armen foldes langsomt sammen til lodret position og motoren kører ved lave omdrejninger stopper omgående.

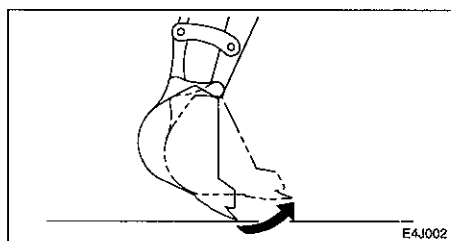

- Når skovltænderne når til vandret position imens motoren kører i lav fart vil skovlens bevægelser øjeblikkelig aftage.
- Krøjemotoren støjer i begyndelsen og slutningen af en krøjebevægelse.
- Køremotoren støjer ved pludselige stop ved kørsel i høj fart.
- Når overtryksventilen producerer støj hvis der arbejdes i yderste arbejdskapacitet.
- Ydelserne vil aftage, hvis der monteres et stykke udstyr som vejer mere end standard for maskinen.

FEJLFINDING.

Fejlsøgning - Hvis motoren bliver overophedet.

ADVARSEL.

- Åbn ikke motorhjelmen når der kommer damp ud fra motorrummet. Der kan sprøjte damp eller varmt vand ud, som kan forårsage forbrændinger.
- Tag ikke kølerdækslet eller bundpropper af, når kølevæsken er varm. Stands motoren, lad motoren og køleren køle af og løsn kølerdækslet eller bundpropperne langsomt.
- Stands motoren og lad maskinen køle af, før der udføres kontrol og vedligeholdelse.

Følgende symptomer angiver overophedning:

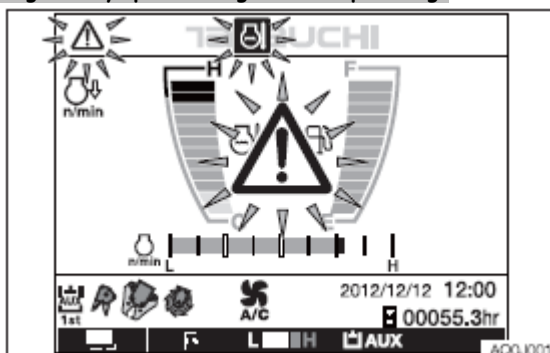

- Der lyder en alarm og advarselsslampe for kølevandstemperaturen og motorens advarselsslampe blinker.
- Indikatoren for vandtemperaturen befinder sig i det røde felt.
- Motorens omdrejningstal går ned og motorkraften aftager.
- Der trænger damp ud fra motorrummet.

Fremgangsmåde

1. Parker maskinen på et sikkert sted.
2. Kontroller med motorhjelmen lukket, om der trænger damp ud fra motorrummet.
3. Hvis der trænger damp ud, skal du straks standse motoren og kontakte Takeuchi forhandleren eller Værkstedet med henblik på reparation. Hvis der ikke kommer damp ud, så lad motoren køre tomgang, og lad temperaturen på kølevandet aftage.
4. Stands motoren, når indikatoren for kølevandstemperaturen er faldet ned i det grønne felt.
Stands motoren, når advarselsslampe for kølevandstemperaturen slukker.
5. Udfør følgende kontroller og procedurer, når motoren er kølet af:
 - Ventilatorremmens spænding
Juster - Se siden
 - Kølevandsniveauet
Efterfyld - Se siden
 - Vandlækage
Reparer
 - Køleribber
Rengør - Se siden
 - Bundfald i kølesystemet
Rengør - se siden

Hvis problemet forsætter, efter at ovenstående forholdsregler er truffet, skal du kontakte Takeuchi forhandleren eller Værkstedet med henblik på reparation.

FEJLFINDING - HVIS BATTERIET ER AFLADET

Følgende symptomer viser at batteriet er afladet:

- Startmotoren drejer ikke eller drejer langsomt og motoren starter ikke.
- Hornet er svagt.

Frengangsmåde

Brug startkabler og start motoren ved hjælp af hjælpekøretøjets batteri eller starthjælp (booster)

ADVARSEL

- Anvend kun startkablerne på den anbefalede måde. Ukorrekt brug af startkabler kan medføre batteriekspllosion eller uventede maskinbevægelser.
- Lad ikke hjælpekøretøjet komme i berøring med maskinen.
- Lad ikke "+" og "-" polerne på startkablerne røre ved hinanden.
- Forbind først startkablerne til "+" polerne og tag dem først af "-" polerne (jord).
- Forbind den sidste klemme på startkablet til et punkt så lang væk fra batteriet som muligt.
- Brug beskyttelsesbriller, når der anvendes startkabler til at starte maskinen.

VIGTIGT:

Benyt startkabler og klemmer som passer til batteriets kapacitet.

Anvend ikke beskadigede eller korroderede startkabler og klemmer.

VIGTIGT:

Hjælpkøretøjets batteri skal have samme kapacitet som maskinens.

VIGTIGT:

Forbind klemmerne forsvarligt.

Påsætning af startkablerne

Drej startnøglerne på begge køretøjer (maskinen og hjælpekøretøjet/Start hjælperen) i OFF position

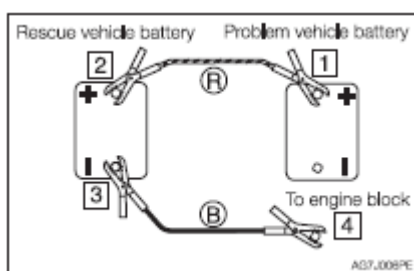

1. Forbind klemmen på startkabel (R) til maskinens "+" pol.
2. Forbind den anden klemme på startkabel (R) til hjælpekøretøjets "+" pol.
3. Forbind klemmen på startkabel (B) til hjælpekøretøjets "-" pol.
4. Forbind den anden klemme på startkabel (B) til maskinens motorblok.
Sæt klemmen på så langt fra batteriet som mulig.

Start motoren

1. Kontroller at klemmerne sidder godt fast på polerne.
2. Start hjælpekøretøjets motor og lad den køre med høje omdrejninger.
3. Start maskinens motor.

Aftagning af startkablerne

Når motoren er startet, aftages startkablerne i modsat rækkefølge.

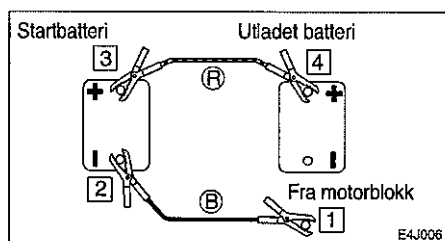

FEJLFINDING - HVIS BATTERIET ER AFLADET

1. Tag klemmen på startkabel (B) af maskinens motorblok
2. Tag den anden klemme på startkabel (B) af hjælpekedetøjets "-" pol.
3. Tag klemmen på startkabel (R) af hjælpekedetøjets "+" pol.
4. Tag den anden klemme på startkabel (R) af maskinens "+" pol.

Genopladning

Lad Takeuchi forhandleren eller Værkstedet genoplade batterier som er blevet afladet.

FEJLFINDING - HVIS DER SPRINGER EN SIKRING

Hvis en lygte ikke tænder eller hvis det elektriske system ikke virker, kan der være sprunget en sikring. Kontroller sikringerne.

Kontrol og udskiftning

ADVARSEL

Hvis sikringen springer, så snart den er udskiftet, er der opstået en fejl i det elektriske system. Fortsat brug kan medføre brand. Kontakt Takeuchi- forhandleren eller -Værkstedet.

1. Drej nøglen til OFF-position og stands motoren.

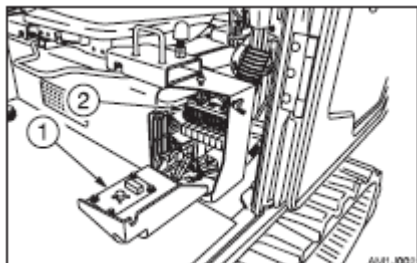

2. Åbn låget til sikringsboksen (1)
3. Kontroller om der er sprunget en sikring.

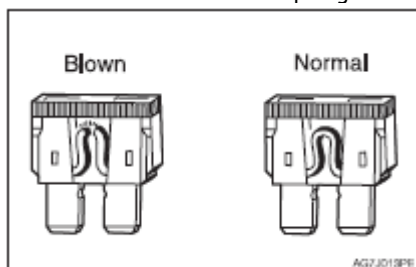

4-Hvis en sikring er sprunget, skal den udskiftes med en sikring af samme størrelse.

Sikringsstørrelser og beskyttede kredsløb

Kapacitet	Symbol	Beskyttede Kredsløb
15A	CTL ⚡	Kontroler power forsyning
5A - * 15A-**		Starter kontakt
20A	CTL (OX) ⚡	OX kontroler power forsyning
10A		Horn
25A		Lys
10A		Visker
20A		Lås for håndtag
5 A		Skift lys
25A	CAB	Lys Førerhus
25A		Blæser Aircondition
10A		Kompressor aircondition
5A		Aircondition motor
25A	CAB ⚡	Førerhus interierør power forsyning
20A	OPT(2)	Ekstraudstyr (2)
25A	OPT(1)	Ekstra udstyr (1)
10A		Startspærre

(*) s/nr 185100001 eller senere (**) S/nr. 190200001 eller senere

FEJLFINDING - HVIS DER SPRINGER EN SIKRING

Kontrol af smelte sikringen.

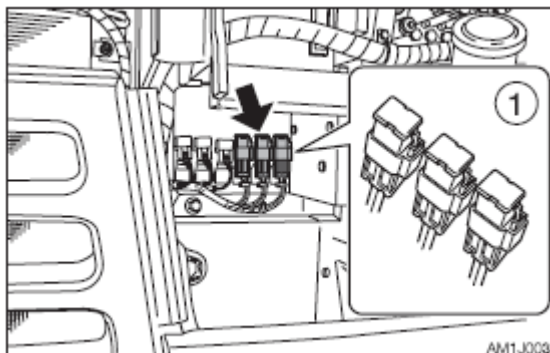

Hvis maskinen ikke starter, når strømmen ikke slutes og startkontakten drejes i ON-position, kan smeltesikringen (1) være sprunget. Åben side dækslet og kontroller det. Hvis smeltesikringen er sprunget, bedes De kontakte forhandleren.

Bemærk: En smeltesikring er en stor sikring som er monteret i et kredsløb som fører en kraftig elektrisk strøm. Ligesom en alm. sikring beskytter smeltesikringen elektriske dele og ledninger mod beskadigelse som følge af unormal kraftig strøm.

FEJLFINDING - BRÆNDSTOF TANKEN HAR VÆRET TOM

Opstart efter at have påfyldt brændstof.

Udluftning af brændstofssystemet.

VIGTIGT! Brug aldrig startmotoren til at tørne motoren for at prime brændstof systemet. Det kan få startmotoren til at blive overophedet og derved ødelægge spoler, spids- eller ring hjul.

VIGTIGT! Hvis motoren går i stå på grund af brændstofmangel, så fyldt brændstof på, drej nøglen til ON position i 60 sekunder og så drej til start position.

Hvis starteren arbejder for længe før der løber nok brændstof til kan få den til ikke at virke.

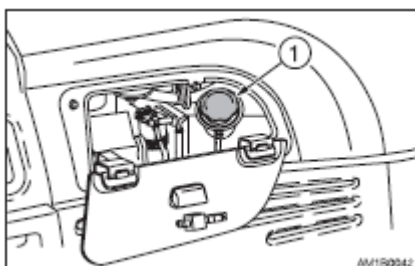

1. Påfyld brændstof

S/nr 185100001 eller senere:

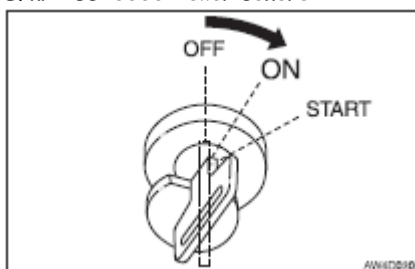

2. Drej startnøglen til ON position og hold den der i ca. 60 sekunder.
Den automatiske udlufter, lufter nu brændstof systemet ud.

S/nr 190200001 eller senere:

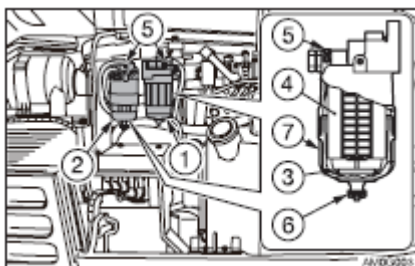

2 Løsen ventilations proppen (5) på hovedfilteret (2)

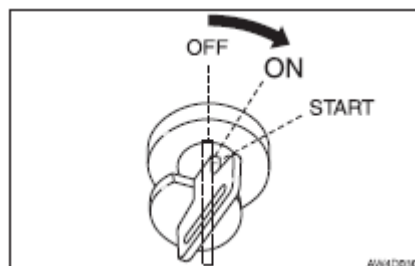









- 3 Drej startnøglen til ON position og vent på at luften siver ud fra ventilations proppen (5)
- 4 Stram proppen igen (5), når udluftningen er færdig og brændstof begynder at løbe ud omkring ventilations proppen (5)
- 5 Drej og hold startnøglen på ON position i tre minutter for du drejer den tilbage til OFF position.

Bemærk! Luft i brændstof systemet får motoren til ikke at starte eller andre problemer. Udluft altid brændstof tanken, hvis den har været tom eller hvis der er kommet luft i systemet.

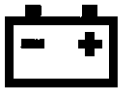
FEJLFINDING - HVIS EN ADVARSELSLAMPE LYSER/blinker.

Hvis der lyder en alarm eller en advarsel lampe begynder at blinke under arbejdet, skal du parkere maskinen på et sikkert sted og tage de forholdsregler som er beskrevet nedenfor:

Advarsel lampe	Lampens navn	Procedure
	Maskine og Motorens advarsel lampe	Der er opstået et problem i maskinen. Referer til de respektive lamper, beskrevet nedenfor Tag motor fejl kode nummeret fra maskinens multi data display. Konsulter dit Takeuchi værksted og fortæl ham hvilken kode der står i displayet. Se fejkodelisten.
	ECM fejl Advarsel lampe	Der er et problem med motoren Hvis en fejl kode vises i displayet, Kontakt deres Takeuchi værksted for eventuel reparation. Se også: Multiinformationsdisplay Fejkodeliste for motoren
	Tredje AUX hydraulik advarsels lampe	Trykket i SP3 (ekstra hydraulik system) Er for lavt. Kontakt deres Takeuchi værksted for eventuel reparation.
	Olietrykklampe	Kontroller motorens smøresystem. Kontroller olieniveau. Hvis lampen blinker, selv om niveauet er normalt eller hvis den fortsætter med at blinke efter, at der er påfyldt olie, skal du kontakte Takeuchi forhandleren eller værkstedet. Se siden "Kontrol og påfyldning af motorolie"
	Kølevandstemperaturlampe	Kølevandstemperaturen er steget unormalt og motoren er overophedet. Se siden "Hvis motoren bliver overophedet".
	Batteriets lade lampe	Der er et problem med ventilator remmen eller generatoren. Kontroller om ventilator remmen er slap eller knækket, og juster efter behov. Hvis lampen forsætter med at blinke eller lyser efter service, er der et problem med generatoren. Kontakt Takeuchi forhandleren eller Værkstedet.
	Advarsel lampe Luftfilter	Luftfilteret er tilstoppet Se siden "Rengøring af luftfilteret".
	Vandudskiller advarsel lampe	For meget vand i vandudskilleren. Sørg for at dræne. Se siden med dræning af vand fra vandudskiller.
	Brændstof filter advarsels lampe	Brændstof filteret er stoppet Skift filteret Se også siden: Skift af brændstoffilter
	Brændstof niveau advarsels lampe	Brændstofniveauet er for lavt Påfyld brændstof Se også siden: Kontrol af brændstof

FEJLFINDING - Maskine fejl koder

Fejlkode liste.

Når multidata displayet er sat på DATA MODE vil nummeret som korresponderer med fejlen vises i displayet. Hvis der vises op til 4 typer af koder (den venstre kode er den seneste fejl) Hvis dette sker skal du kontakte din Takeuchi reparatør.

Fejlkode nummer	Beskrivelse af fejl.
9	Kan ikke fornemme ACC nøgle
19	Misforståelse i parameter version
402	CAN O kommunikations fejl
502	CAN kommunikations fejl (EECU)
602	CAN kommunikations fejl (gruppe måleinstrument)
612	CAN kommunikations fejl (OX024)
1703	Strømforsyning volt fejl (for høj)
1704	Strømforsyning volt fejl (for lav)
1713	OX024 Strømforsyning volt fejl (for høj)
1714	OX024 Strømforsyning volt fejl (for lav)
2503	Føler for Volt fejl (for høj) MMC
2504	Føler for Volt fejl (for lav) MMC
3300	Altenator spændings fejl
3350	Brændstoffilter stoppet (fase 1) modeller S/nr 190200001 eller senere
3359	Brændstoffilter stoppet (fase 2) modeller S/nr 190200001 eller senere
3401	Motor olie tryk fejl
3500	Overophedning
3600	Luftrenser er blokeret
3700	Vand separator
5303	Fartregulator sensor fejl (for høj)
5304	Fartregulator sensor fejl (for lav)
5505	Brændstofs måleinstrument fejl på værdi (kortslutning)
5603	Løfte alarm sensor fejl (For høj)
5604	Løfte alarm sensor fejl (for lav)
6503	AUX1 glideknap Fejl i volt værdi (for høj)
6504	AUX1 glideknap Fejl i volt værdi (for lav)
6509	AUX1 glideknap Fejl i neutral
6519	AUX1 glideknap Fejl (L)
6529	AUX1 glideknap Fejl (R)
6603	AUX2 glideknap Fejl i volt værdi (for høj)
6604	AUX2 glideknap Fejl i volt værdi (for lav)
6609	AUX2 glideknap fejl neutral
6709	AUX3 Fejl på knap (greb)
6719	AUX3 kontakt Fejl på (fod)
8005	Pumpe PWM Fejl på den elektriske strøm (for lav)
8006	Pumpe PWM Fejl på den elektriske strøm (for høj)
8015	AUX1 (L) PWM Fejl på udgang elektriske strøm (for lav)
8016	AUX1 (L) PWM Fejl på udgang elektriske strøm (for høj)
8025	AUX1 (R) PWM Fejl på udgang elektriske strøm (for lav)
8026	AUX1 (R) PWM Fejl på udgang elektriske strøm (for høj)
8035	AUX2 (L) PWM Fejl på udgang elektriske strøm (for lav)
8036	AUX2 (L) PWM Fejl på udgang elektriske strøm (for høj)
8045	AUX2 (R) PWM Fejl på udgang elektriske strøm (for lav)
8046	AUX2 (R) PWM Fejl på udgang elektriske strøm (for høj)

- PWM = Breddemodulation

FEJLFINDING - Maskine fejl koder

Fejlkode liste.

Når motor fejl koderne er vises i multi informations displayet, vil nummeret som korresponderer med fejlen vises i displayet. Op til 3 typer af koder vises i displayet (med den seneste kode i toppen) Hvis dette sker, skal du kontakte din Takeuchi reparatør.

På maskiner fra serie nr. 185100001 eller senere

Fejl kode		Beskrivelse af fejl
SPN	FMI	
28	0	Fejl på sensor (fod pedal åben position)
	1	Fejl på sensor (fod pedal lukket position)
	3	Sensor output for højt
	4	Sensor output for lavt
29	3	Sensor output for høj - sensor output for lav
51	3	Sensor output for højt
	4	Sensor output for lavt
91	3	Sensor output for højt
	4	Sensor output for lavt
100	1	Olie trykfalds alarm
	4	Olie tryks kontakt - lednings brud
102	3	Sensor output for højt
	4	Sensor output for lavt
105	3	Sensor output for højt
	4	Sensor output for lavt
108	3	Sensor output for højt
	4	Sensor output for lavt
	10	Atmosfærisk tryk sensor parameter fejl
110	0	Kølevands temperatur for høj
	3	Sensor output for højt
	4	Sensor output for lavt
157	0	Køle tryk unormalt højt (køler tilstoppet)
	3	Sensor output for højt
	4	Sensor output for lavt
	15	Køler trykafvigelses fejl (køletryk for højt)
	16	PLV åben
18	Køler tryk afvigelses fejl (køletryk for lavt)	
167	1	Opladnings alarm
	5	Opladnings kontakt ledningsbrud
172	3	Sensor output for højt
	4	Sensor output for lav
173	3	Sensor output for højt
	4	Sensor output for lavt
174	0	Fejl brændstof temperatur for høj
	3	Sensor output for højt
	4	Sensor output for lavt
190	0	Overskridelse
630	12	EEPROM hukommelses klar fejl
633	3	Kortslutning VB i højre side
	5	Ledningsbrud
	6	Kortslutning GND i højre side
412	3	Sensor output for højt
	4	Sensor output for lavt

FEJLFINDING - Maskin fejl koder

Fejl kode		Beskrivelse af fejl
SPN	FMI	
651	3	Kortslutning
	5	Ledningsbrud (injektor-specifik lokation)
	6	Kortslutning - spoler
652	3	Kortslutning
	5	Ledningsbrud (injektor-specifik lokation)
	6	Kortslutning - spoler
653	3	Kortslutning
	5	Ledningsbrud (injektor-specifik lokation)
	6	Kortslutning - spoler
654	3	Kortslutning
	5	Ledningsbrud (injektor-specifik lokation)
	6	Kortslutning - spoler
1209	3	Sensor output for højt
	4	Sensor output for lavt
1485	2	Hovedrelæ åbner for tidligt
	7	Hovedrelæ binder (hænger)
2791	0	Overspændings fejl
	1	Underspændings fejl
	9	ECM data fejl
	7	Motoromdrejninger for store over en periode
	12	Ledningsbrud i motor spole
2797	6	Injektor - 1 - kortslutning
2798	6	Injektor - 2 - kortslutning
2950	3	Drøvleventil H drev (udgang 1) VB kortslutning
	4	Drøvleventil H drev (udgang 1) GND kortslutning
	5	Drøvleventil H drev - ingen last
2951	3	Drøvleventil H drev (udgang 2) VB kortslutning
	4	Drøvleventil H drev (udgang 2) GND kortslutning
3242	0	Temperatur fejl (høj)
	3	Sensor output for høj
	4	Sensor output for lav
3250	0	Temperatur fejl (høj) (efter fejl indsprøjtning)
	1	DPF temperatur (middel temperatur) for lav
	3	Sensor output for høj
	4	Sensor output for lav
3251	0	Differenstryk fejl (høj)
	3	Differenstryk sensor (høj)
	4	Differenstryk sensor (lav)
	16	Vedligeholdelse (vedligehold ikke foretaget i længere tid)
3609	3	Sensor output for høj
	4	Sensor output for lav
3719	0	Backup mode
	16	Stationær regeneration standby
3720	0	ASH rensning anmodning 2
	16	ASH rensning anmodning 1
4257	12	Drive IC fejl
522243	5	Ledningsbrud
	6	GND kortslutning
522323	0	Luftrenser - mekanisk fejl
522329	0	Vandseparator - mekanisk fejl
522400	2	Signal fejl
	5	Ufuldstændig input
522401	2	Signal fejl
	5	Ufuldstændig input
	7	Vin kel forskydnings fejl
522571	3	Lav side VB Kortslutning
	6	Lav side GND kortslutning

FEJLFINDING - Maskin fejl koder

Fejl kode		Beskrivelse af fejl
SPN	FMI	
522573	0	Overakkumulering (C metode)
522574	0	Overakkumulering (P metode)
522575	7	Regenerations fejl (Stationær regeneration fejl)
522576	12	EEPROM hukommelses udlæsnings fejl
522577	11	Regenerations fejl (stationær regeneration ikke udført)
522578	12	EEPROM hukommelses skrive fejl
522579	12	Kortslutning i motor spole
522580	12	Position sensor fejl
522581	7	Ventil åbnings fejl (Binder)
522582	7	Intialiserings fejl
522583	1	Høj temperatur termistor fejl
522584	1	Lav temperatur termistor fejl
522585	12	CY146, SP1 kommunikations fejl
522586	12	CY320, SP1 kommunikations fejl
522587	12	MSC kommunikations fejl på R2S2
522588	12	Forsyning 1 overspændings fejl
522589	12	Forsyning 2 underspændings fejl
522590	12	Forsyningsspænding fejl 1
522591	12	Forsyningsspænding fejl 2
522592	12	Forsyningsspænding fejl 3
522596	9	TSC1 modtager timeout (SA1)
522597	9	TSC1 modtager timeout (SA2)
522599	9	Y-ECR1 modtager timeout fejl
522600	9	Y-EC modtager timeout fejl
522601	9	Y-RSS modtager timeout fejl
522610	9	CAN modtager timeout fra EGR ventilen
522617	12	Ønsket værdi uden for rækkevidde
522619	9	Y-DPFIF modtager timeout fejl
522623	7	Accelerator dobbelt system fejl (åben position)
522624	7	Accelerator dobbelt system fejl (lukket position)
522744	4	Aktuator drev kreds 1 GND kortsluttet
522994	4	Aktuator drev kreds 2 GND kortsluttet
523249	5	Ufuldstændig input på begge sensorer samtidigt

FEJLFINDING - Maskine fejl koder

På maskiner fra serie nr. 190200001 eller senere

Fejl kode		Beskrivelse af fejl
SPN	FMI	
81	0	DPD differential tryk for højt
	1	DPD differential tryk for lavt
	2	Nul punkt lære fejl i DPD differential tryk sensor
	3	DPD differential tryk sensor C
	4	DPD differential tryk sensor fejl (lav spændings fejl)
91	3	Accelerator sensor 1 (spændings fejl høj)
	4	Accelerator sensor 1 (spændings fejl lav)
	2	Accelerator sensor 1-2 sammenligningsfejl
	3	Accelerator sensor 2 (spændings fejl høj)
	4	Accelerator sensor 2 (spændings fejl lav)
100	3	Olie trykfalds sensor fejl (høj spændings fejl)
	4	Olie trykfalds sensor fejl (lav spændings fejl)
102	0	Turbo lade tryk, over
	1	Turbo lade tryk, under
	3	Lade tryk sensor fejl (høj spændings fejl)
	4	Lade tryk sensor fejl (Lav spændings fejl)
105	3	Turbo lade temperatur sensor fejl (høj spændings fejl)
	4	Turbo lade temperatur sensor fejl (lav spændings fejl)
108	3	Barometrisk sensor fejl (høj spændings fejl)
	4	Barometrisk sensor fejl (lav spændings fejl)
110	0	Motoren er ophedet (for varm)
	3	Kølevands temperatur sensor fejl (høj spændings fejl)
	4	Kølevands temperatur sensor fejl (lav spændings fejl)
132	3	Luft tryks sensor fejl (høj spændings fejl)
	4	Luft tryks sensor fejl (lav spændings fejl)
157	3	Common rail tryk sensor fejl (høj spændings fejl)
	4	Common rail tryk sensor fejl (lav spændings fejl)
	0	Common rail tryk stiger (andet trin)
	15	Common rail tryk sensor fejl (pumper for meget)
	16	Common rail tryk stiger (første trin)
158	1	Batteri linje højspændings fejl
172	3	Luft indtags temperatur sensor fejl (høj spændings fejl)
	4	Luft indtags temperatur sensor fejl (lav spændings fejl)
174	3	Brændstof temperatur sensor fejl (høj spændings fejl)
	4	Brændstof temperatur sensor fejl (Lav spændings fejl)
173	0	Udstødnings temperatur sensor 1 - høj temperatur fejl (CSF indtag)
	3	Udstødnings temperatur sensor 1 (CSF indtag) (høj spændings fejl)
	4	Udstødnings temperatur sensor 1 (CSF indtag) (lav spændings fejl)
190	0	Fart overskridelse på motor
628	2	ROM Fejl
633	7	Tryk begrænser åben
636	2	CAM sensor fejl (intet signal)
	2	CAM sensor fejl (abnormt signal)
	7	CAM-Krank fase fejl
639	2	CAN timeout fejl
	19	CAN Bus off fejl

FEJLFINDING - Maskine fejl koder

Fejl kode		Beskrivelse af fejl
SPN	FMI	
651	5	Injektor 1 fejl
652	5	Injektor 2 fejl
653	5	Injektor 3 fejl
654	5	Injektor 4 fejl
723	2	Krank sensor fejl (intet signal)
	2	Krank sensor fejl (unormalt signal)
987	5	Kontrol lampe for motor fejl
1077	2	CPU fejl
1079	2	5 volt power system 1 fejl
1080	2	5 volt power system 2 fejl
1131	3	Manifold temperatur sensor fejl (høj spændings fejl)
	4	Manifold temperatur sensor fejl (lav spændings fejl)
1239	17	Common rail tryk falder (utilstrækkelig pumpning)
1347	3	SCV køresystem +B kortsluttet
	4	SCV køresystem kabelbrud +GND kortsluttet
1381	3	Brændstoffilter tilstopnings sensor fejl (høj spænding fejl)
	4	Brændstoffilter tilstopnings sensor fejl (lav spænding fejl)
1485	2	Hovedrelæ system fejl (ikke aktiveret)
	7	Hovedrelæ system fejl (slukker ikke - hænger)
10001	2	EGR positions sensor fejl (ikke specificeret)
	13	EGR Nul-punkt lærings fejl
10002	2	EGR Ventil kontrol fejl
10003	2	Injektor Com 1 fejl
10004	2	Injektor Com 2 fejl
10005	1	Lade kredsløb fejl (celle 1)
10006	1	Lade kredsløb fejl (celle 2)
10007	2	Sub CPU fejl
10008	2	A/D konverter fejl
10009	2	5V power system 3 fejl
10010	2	5V power system 4 fejl
10012	2	12V power system fejl
10013	2	EEPROM fejl
10022	2	Indsugning gashåndtag positions fejl
	3	Indsugning gashåndtags positions føler fejl (høj spænding fejl)
	4	Indsugning gashåndtags positions føler fejl (lav spænding fejl)
10023	3	EVRV vakuum sensor fejl (høj spænding fejl)
	4	EVRV vakuum sensor fejl (lav spænding fejl)
	12	Turbo EVRV fejl
10024	3	Udstødnings temperatur sensor 2 fejl (DOC indsug) (Høj spænding fejl)
	4	Udstødnings temperatur sensor 2 fejl (DOC indsug) (Lav spænding fejl)
10025	5	DPD lampe fejl
10026	0	DPD PM overfyldt indhold 2
	15	DPD PM overfyldt indhold
10027	0	DPD rensning melde fejl
10028	0	Udstødnings temperatur sensor 2 høj temperatur fejl (DOC indsug)
10029	0	DPD regeneration timeout tæller for mange
10032	2	QR kode fejl
10033	2	RAM fejl

FEJLFINDING - Maskine fejl koder

FEJLFINDING - ANDRE SYMPTOMER

Ved symptomer som ikke er nævnt i nedenstående tabel, eller hvis problemet fortsætter efter at de korrekte forholdsregler er taget, skal du kontakte Takeuchi forhandleren eller værkstedet.

Symptom	Årsag	Afhjælpning
Venstre og højre manøvre-håndtag bevæger sig ikke jævnt.	<ul style="list-style-type: none">• For lidt fedt på venstre og højre manøvrehandtag	<ul style="list-style-type: none">• Smør med fedt. Se side
Kørehåndtag, dozerblads-håndtag eller pedaler bevæger sig ikke jævnt.	<ul style="list-style-type: none">• For lidt fedt på kørehåndtag, dozerbladshåndtag eller pedaler.	<ul style="list-style-type: none">• Smør med fedt. Se side
Operation med graveudstyret er ikke muligt. Gravning, krøjning, brug af hydrauliske funktioner eller kørsel ikke mulig	<ul style="list-style-type: none">• Venstre manøvrekonsol i låst position• En sikring er sprunget	<ul style="list-style-type: none">• Nedfæld venstre manøvrekonsol, se siden• Skift sikringen, se side
Gravekraften utilstrækkelig	<ul style="list-style-type: none">• Hydraulikolieniveauet for lavt• Hydraulikolien ikke varmet op• Luftfilteret er tilstoppet• Hydraulikolien er af forkert type	<ul style="list-style-type: none">• Fyld på op til det foreskrevne niveau, se siden• Foretag opvarmning se siden• Rengør luftfilteret se siden• Udskift hydraulikolien se siden
Kørsel umulig eller ujævn	<ul style="list-style-type: none">• Der har sat sig sten eller andre genstande fast i larvebåndet.	<ul style="list-style-type: none">• Fjern fremmedlegemerne
Maskinen kører ikke lige	<ul style="list-style-type: none">• Der har sat sig sten eller andre genstande fast i larvebåndet* Bæltetstramningen er ikke korrekt	<ul style="list-style-type: none">• Fjern fremmedlegemerne* Kontroller og juster (kontakt din Takeuchi forhandler)
Kørehastigheden kan ikke ændres	<ul style="list-style-type: none">• Der er sprunget en sikring	<ul style="list-style-type: none">• Udskift sikringen, se side
Krøjning er umulig eller ujævn	<ul style="list-style-type: none">• Utilstrækkeligt fedt på Krøjelejet	<ul style="list-style-type: none">• Smør med fedt, se side

FEJLFINDING - Maskine fejl koder

Symptom	Årsag	Afhjælpning
Hydraulikolietemperaturen for høj	<ul style="list-style-type: none"> • Utilstrækkelig mængde hydraulikolie 	<ul style="list-style-type: none"> • Efter fyld til det foreskrevne niveau, se side
Startmotoren drejer, men motoren starter ikke	<ul style="list-style-type: none"> • Utilstrækkeligt brændstof • Luft i brændstofs system • Vand i brændstofs system * Brændstof er frosset * Motorens kontrolsystem har fejl * Fejl på brændstof system * Forvarme system har fejl 	<ul style="list-style-type: none"> • Påfyld brændstof, se side • Udluft systemet, se side • Tøm vandet af, se side <p>Varm brændstof rør med varmt vand indtil temperaturen er korrekt.</p> <p>Juster eller reparer kontakt din Takeuchi forhandler)</p> <p>Juster eller reparer kontakt din Takeuchi forhandler)</p> <p>Juster eller reparer kontakt din Takeuchi forhandler)</p>
Larvebåndene glider af	<ul style="list-style-type: none"> • Larvebåndene er for løse 	<ul style="list-style-type: none"> • Juster spændingen, kontakt din Takeuchi forhandler) se siden om stramning af bæltter
Motorens udstødnings røg er hvid eller blålig	<ul style="list-style-type: none"> • For meget motorolie • Utilstrækkeligt brændstof * Motorens kontrolsystem har fejl * Fejl på brændstof system * Lang tids kørsel i tomgang (omkring 2 timer eller mere) * Dårligt brændstof 	<ul style="list-style-type: none"> • Juster til det foreskrevne niveau, se side • Udskift brændstoffet <p>Juster eller reparer kontakt din Takeuchi forhandler)</p> <p>Juster eller reparer kontakt din Takeuchi forhandler)</p> <p>Udvid motorens omdrejning og kontroller for røg.</p> <p>Udskift brændstoffet</p>
Motorens udstødnings røg er af og til sort	<ul style="list-style-type: none"> • Luftfilteret er tilstoppet * Motorens kontrolsystem har fejl * Fejl på brændstof systemet <p>Stoppet/blokeret udstødning</p> <p>Fejl på DPF</p>	<ul style="list-style-type: none"> • Rens luftfilteret, Juster eller reparer kontakt din Takeuchi forhandler) • Juster eller reparer kontakt din Takeuchi forhandler) • Juster eller reparer kontakt din Takeuchi forhandler) • Juster eller reparer kontakt din Takeuchi forhandler)
Der kommer uregelmæssig støj fra motoren (forbrænding eller mekanisk støj)	<ul style="list-style-type: none"> • Der anvendes brændstof af dårlig kvalitet • Motoren er overophedet • Lydpotten er beskadiget 	<ul style="list-style-type: none"> • Udskift brændstoffet • Hvis motoren er overophedet se side • Udskift lydpotten (bestilles hos Takeuchi forhandleren)

FEJLFINDING - SÆNKNING AF BOMMEN

Hvis graveudstyret skal sænkes ned på jorden, mens motoren er standset, skal der gås frem på følgende måde: Denne operation er farlig og kræver erfaring. Lad Takeuchi forhandleren eller Værkstedet gøre det.

Fremgangsmåde 1 (Maskiner med akkumulator)

Udfør denne operation indefor 10 minutter efter at motoren er stoppet.

1. Sæt dig i førersædet
2. Drej startnøglen til ON position
3. Sænk sikkerheds håndtaget til ulåst position
4. Skub langsomt operationshåndtaget fremad for at sænke bommen.

Fremgangsmåde 2 (Maskiner uden akkumulator)

Denne operation er farlig og kræver ekspertise. Spørg din Takeuchi forhandler om råd.

ADVARSEL

- Stop motoren og lad maskinen afkøle før de udfører reparation.
- Motoren og det hydrauliske system og andre dele af maskinen er meget varme efter at motoren er stoppet. Hvis du rører ved disse dele kan du brænde dig.
- Den hydrauliske olie er også varm og under højt tryk lige efter at motoren er stoppet.
- Vær forsigtig når du løsner dæksler og propper. Arbejder under disse forhold kan resultere i forbrændinger og skader forårsaget af olie som sprøjter ud.
- Kom ikke i nærheden af det område hvor graveudstyret skal sættes ned. Du kan blive ramt af jord som falder ud af skovlen eller af graveudstyret, når det synker ned.
- Stå på en position hvor du ikke er i fare, for at blive ramt af bommen eller slanger og møtrikker, når du sænker den.
- Fjern eller løsne ikke slanger som sidder på de pågældende steder. Olie kan sprøjte ud, hvis de behandles forkert.
- Drej langsomt slange møtrikken og sænk bommen i et langsomt tempo.

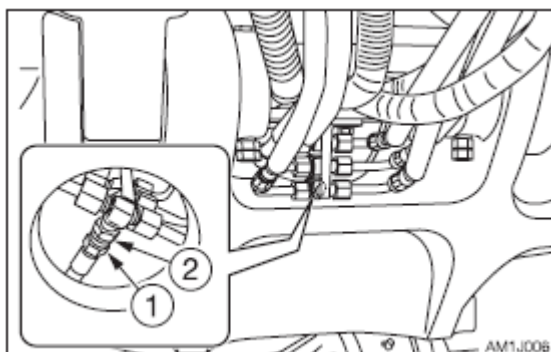

2-delt bom

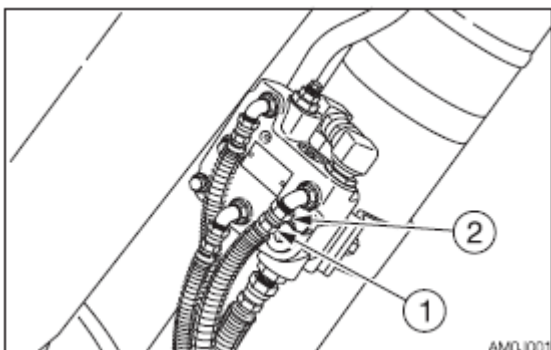

- 1 Placer et kar under slangen til at opsamle spildt olie
- 2 Hold på slangefittings (1) med en skruenøgle og løsne slange møtrikken (2) med en anden skruenøgle.
- 3 Olien i boom cylinderen drænes for olie og graveudstyret sænkes.
- 4 Efter at graveudstyret er sænket til jorden - kontroller maskinens sikkerhed og stabilitet.
- 5 Hold slangefittings (1) med en skruenøgle og stram slange møtrikken (2) med en anden skruenøgle.

Spændings moment: 24.5 til 29.4 Nm.

Slæbning af maskinen

SLÆBNING.

ADVARSEL.

Hvis der under slæbning vælges forkert type wire, at det forberedes eller bedømmes rigtigt kan det lede til alvorlige ulykker som igen kan medføre alvorlige skader i værste fald til død.

- Wiren kan knække og slynges tilbage med stor kraft. Brug en wire som er beregnet til slæbning og med tilstrækkelig styrke svarende til opgaven.
- Brug ikke en wire som er skadet på nogen måde.
- Sørg for at wiren ikke udsættes for kraftige ryk.
- Brug sikkerhedsbriller, handsker ved håndtering af wirer.
- Kontroller at der sidder en maskinfører i maskinen som skal slæbes.
- Slæb ikke maskinen på bakker eller skrånninger.
- Lad ikke nogen komme i nærheden af wiren, når der slæbes.

VIGTIGT! Slæb aldrig en maskine, hvis motor ikke kan starte eller hvis maskinen ikke kan køre. Hvis du gør det kan maskinen blive beskadiget ved at du slæber den.

VIGTIGT! Sørg for at følge de nedenstående trin meget nøje, når du bruger træk hullerne til slæbning. Undladelse i at lytte til blot et trin kan forårsage ødelæggelse af trækhullet eller andre dele af rammen.

Slæbning af maskinen

Brug fremgangsmåden som beskrevet nedenfor, når der skal slæbes tunge objekter eller maskinen, hvis den har sat sig fast og ikke kan komme op ved egen kraft.

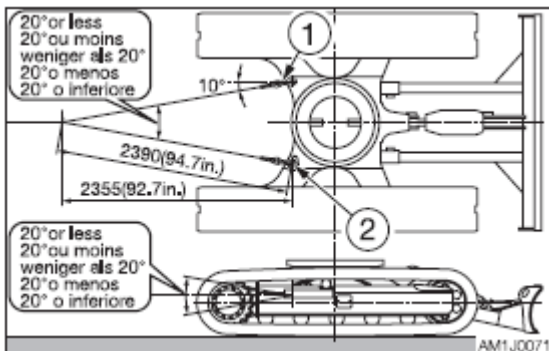

- Maximun træk kraft: 125.2 kN - Prøv ikke at slæbe kun på den ene side.

1. Fastgør wiren til sjæklen (1).
2. Fastgør sjæklen (1) til trækhullerne (2)
3. Sørg for at wiren er på en keglevinkel på 20o eller mindre fra rammen.
4. Flyt maskinen så wiren strammes
5. Betjen maskinen langsomt og slæb.

Hvis førerhuset eller styrtbøjle er skadet.

ADVARSEL

Hvis førerhuset bliver skadet, skal det omgående udskiftes.

Alvorlige ulykker eller dødsfald kan ske, hvis maskinen kører med et ødelagt førerhus.

Kør/arbejd ikke med maskinen før førerhuset er skiftet. Forsøg aldrig at reparere et ødelagt førerhus ved at svejse det. Hermed kan du bringe sikkerheden ved førerhuset i fare.

Part nummer på førerhus: 05686-00128

SPECIFIKATIONER

Hovedspecifikationer	213
Maskinens dimensioner	214
Rækkevidde	218
Løftekapacitet	222

SPECIFIKATIONER - HOVEDSPECIFIKATIONER

<S/nr 185100001 eller senere>

Type		Enkelt bom	To-delt bom
Vægt			
Maskinens vægt i Kg	Gummilarvebånd	8400	8715
	Stållarvebånd	8635	8950
Kapacitet			
Skovlkapacitet m ³ (standard skovl)	Toppet mål	0,245	
	Strøget mål	0,185	
Krørehastighed i min -1		10,3	
Kørehastighed km	Gummilarvebånd	1.	2,6
		2.	5,0
	Stållarvebånd	1.	2,5
		2.	4,8
Stigende i grader:		35	
Jordtryk - KPa	Gummilarvebånd	37,6	39,0
	Stållarvebånd	39,1	40,5
Støjniveau - DB (A)	Lydstyrkeniveau	LwA 99	
		LpA - 74	
Motor			
Producent og model		Yanmar 4TNV98CT-WTBZ	
Motoreffekt	kW/min ⁻¹	51,6/2000	
Slagvolumen	ml	3318	
Startmotor	V-kW	12-3,0	
Generator (dynamo)	V-kW	12-0,96	
Batteri (IEC 60095-1)	V-Ah	12-90	

<S/nr. 190200001 eller senere>

Type		Enkelt bom	To-delt bom
Vægt			
Maskinens vægt i Kg	Gummilarvebånd	8425	8740
	Stållarvebånd	8660	8975
Kapacitet			
Skovlkapacitet m ³ (standard skovl)	Toppet mål	0,245	
	Strøget mål	0,185	
Krørehastighed i min -1		10,3	
Kørehastighed km	Gummilarvebånd	1.	2,6
		2.	5,0
	Stållarvebånd	1.	2,5
		2.	4,8
Stigende i grader:		35	
Jordtryk - KPa	Gummilarvebånd	37,7	39,1
	Stållarvebånd	39,1	40,6
Støjniveau - DB (A)	Lydstyrkeniveau	LwA 99	
		LpA -74	
Motor			
Producent og model		ISUZU AP-4JJ1T-S1	
Motoreffekt	kW/min ⁻¹	52,0/2000	
Slagvolumen	ml	2999	
Startmotor	V-kW	12-2,5	
Generator (dynamo)	V-kW	12-1,32	
Batteri	V-Ah	12-90	

MASKINENS DIMENSIONER

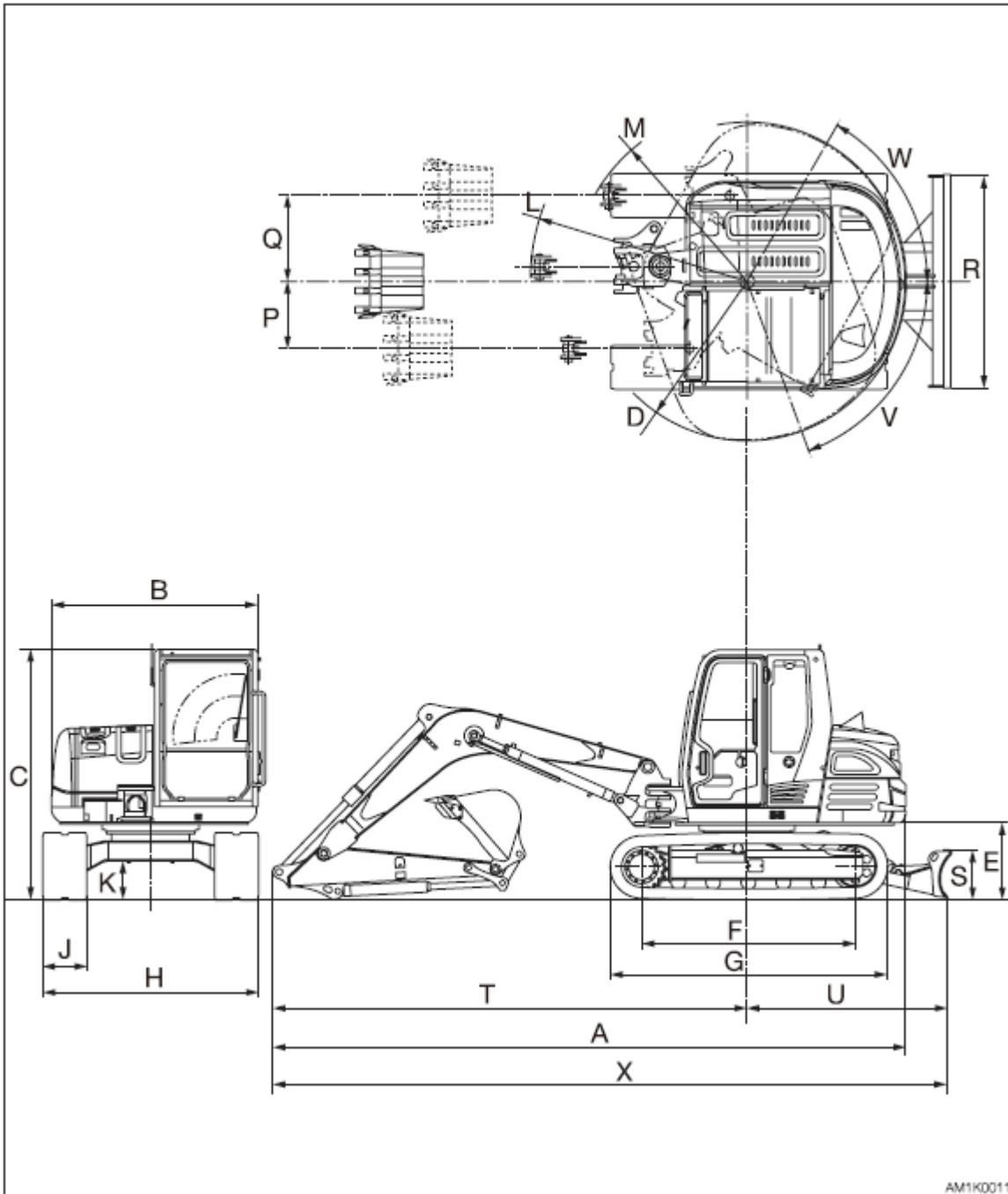

MASKINENS DIMENSIONER

Enkelt bom.

<S/nr. 185100001 + 190200001 eller senere>

Beskrivelse		Standard Arm - mm	Midter Arm - mm	Lang Arm - mm
		Gummi bælder		
A	Total længde	6530 6565 **	6575 6610 **	6660 6695**
B	Øvre konstruktion	2140	2140	2140
C	Total højde	2565 2560*	2565 2560*	2565 2560*
D	Krøje radius	1650	1650	1650
E	Frihøjde under øvre konstruktion	770 760*	770 760*	770 760*
F	Undervogn	2210 2180*	2210 2180*	2210 2180*
G	Undervogn total længde	2855 2830*	2855 2830*	2855 2830*
H	Undervogn total bredde	2200	2200	2200
J	Undervogn Bånd bredde	450	450	450
K	Frihøjde undervogn	370 360*	370 360*	370 360*
L	Minimum radius af udstyr og tilbehør	2240	2360	2495
M	Minimum radius af udstyr ved max. Front forskydning	1810	1910	2030
P	Forskydningsafstand af skovl (venstre)	685	685	685
Q	Forskydningsafstand af skovl (højre)	890	890	890
R	Bredde dozer blad	2200	2200	2200
S	Højde dozer blad	500	500	500
T	Forreste afstand til rotations akse	4890	4935	5020
U	Dozer blads afstand til rotations akse	2055 2060*	2055 2060*	2055 2060*
V	Bom sving vinkel (venstre)	70o	70o	70o
W	Bom sving vinkel (højre)	60o	60o	60o
X	Total længde (dozer blad bagud)	6945	7000	7085

- Med stål bælder.
- ** Med ekstra vægt

MASKINENS DIMENSIONER

To-delt bom.

S/nr. 185100001 + 190200001 eller senere

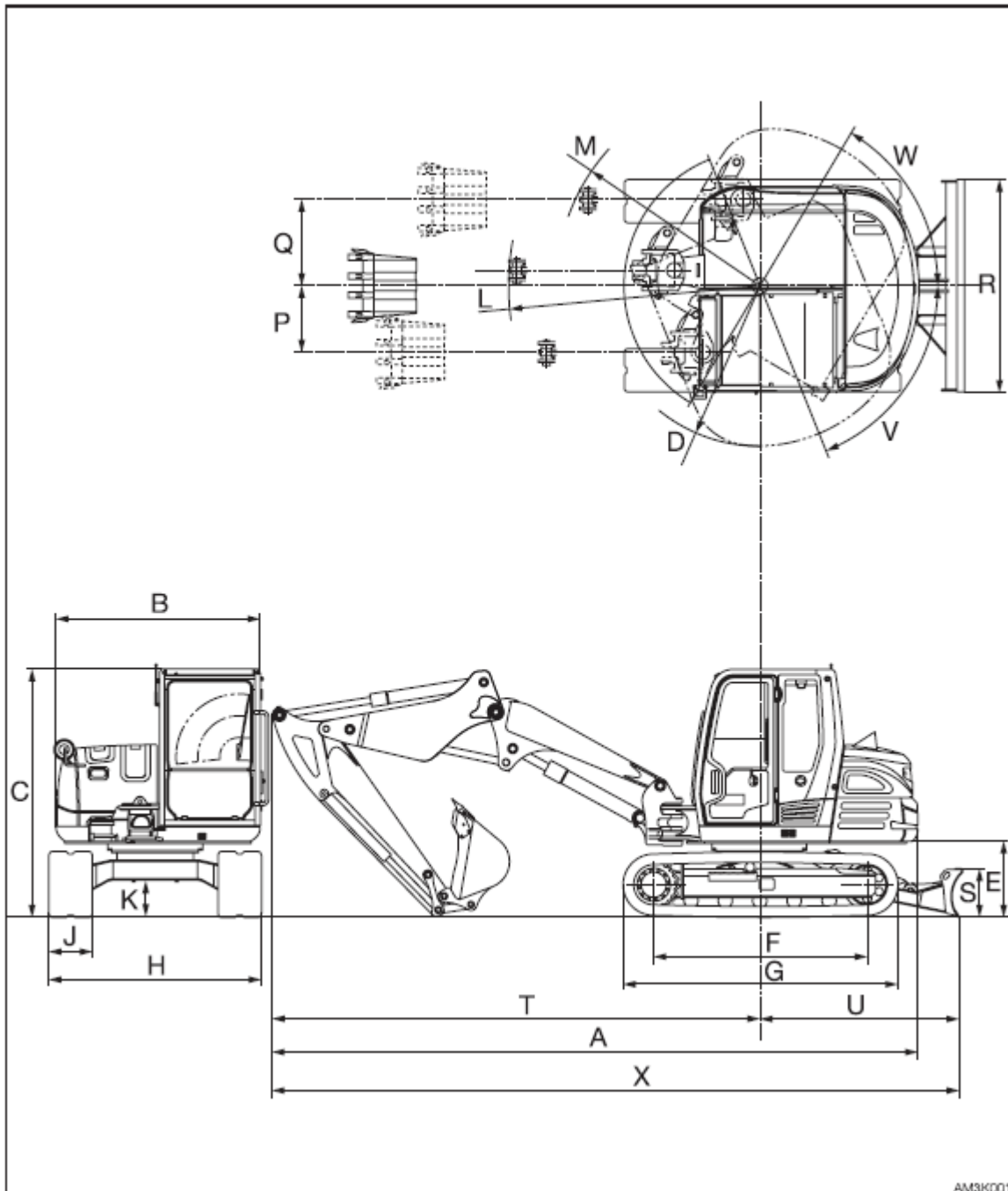

AM3K001

To-delt bom.

<S/nr. 185100001 + 190200001 eller senere>

Beskrivelse		Gummi bælter
A	Total længde	6700 6735**
B	Øvre konstruktion	2140
C	Total højde	2550 2560*
D	Krøje radius	1650 1685**
E	Frihøjde under øvre konstruktion	770 760*
F	Undervogn	2210 2180*
G	Undervogn total længde	2855 2830*
H	Undervogn total bredde	2200
J	Undervogn Bånd bredde	450
K	Frihøjde undervogn	370 360*
L	Minimum radius af udstyr og tilbehør	2675
M	Minimum radius af udstyr ved max. Front forskydning	2190
P	Forskydningsafstand af skovl (venstre)	685
Q	Forskydningsafstand af skovl (højre)	890
R	Bredde dozer blad	2200
S	Højde dozer blad	500
T	Forreste afstand til rotations akse	5060
U	Dozer blads afstand til rotations akse	2055 2060*
V	Bom sving vinkel (venstre)	70o
W	Bom sving vinkel (højre)	60o
X	Total længde (dozer blad bagud)	7120

• Med stål bælter.

** Med ekstra vægt

RÆKKEVIDDE.

Enkelt bom.

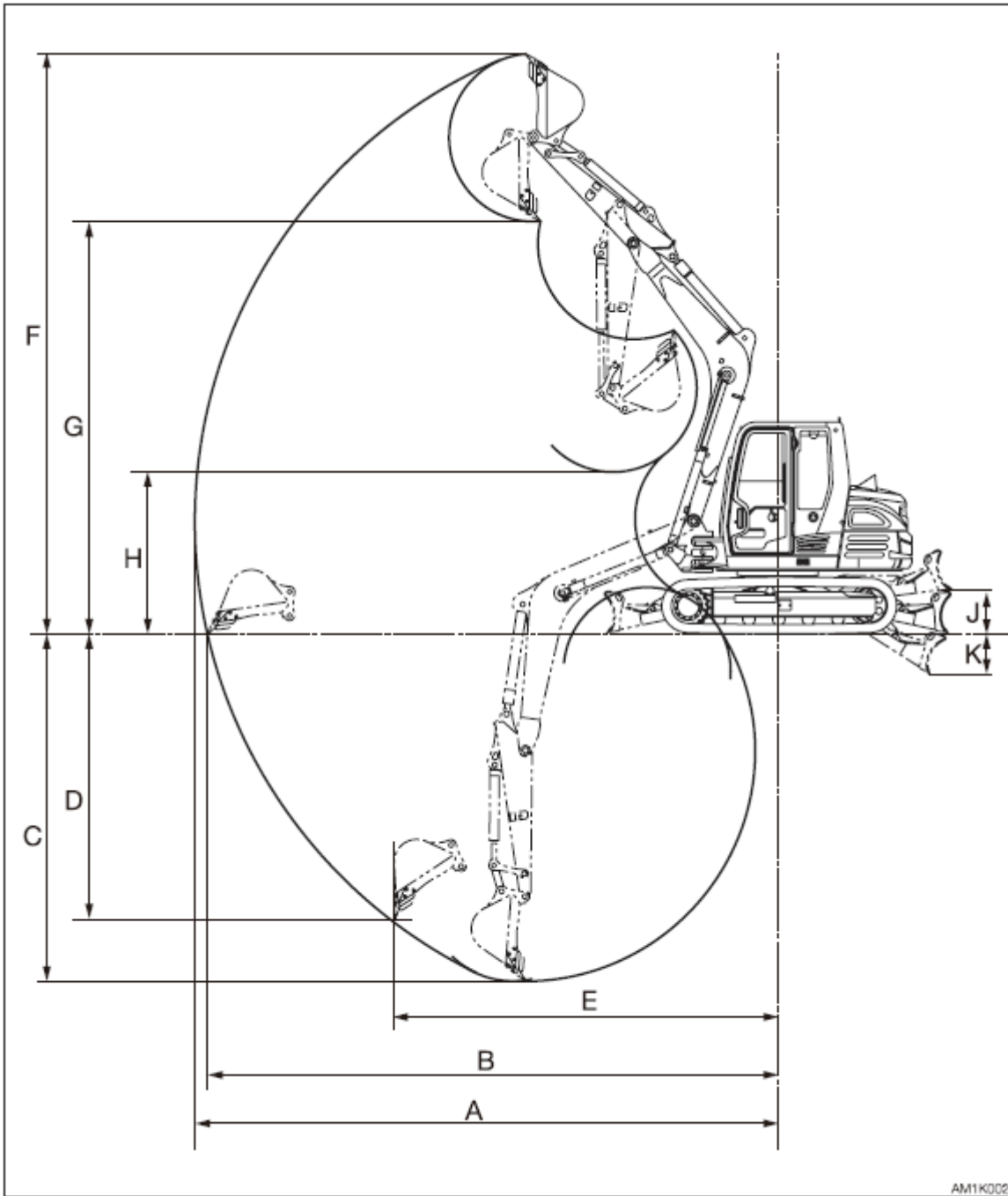

RÆKKEVIDDE.

Mono Bom

<S/nr. 185100001 + 1902001 eller senere>

Beskrivelse		Standard arm	Midter arm	Lang arm
		Gummi bælte		
A	Maximum rækkevidde	7105	7275	7435
B	Maximum rækkevidde i jord plan	6950	7125	7290
C	Maximum gravedybde	4230	4410	4580
D	Maximum lodret gravedybde	3470	3650	3820
E	Rækkevidde ved max. Lodret gravedybde	4685	4720	4755
F	Maximum højde på forkant	7030	7165	7290
G	Maximum aflæsningshøjde	4995	5134	5260
H	Minimum aflæsningshøjde	1950	1785	1640
J	Maximum løft med dozer blad	505	505	505
K	Maximum sænk med dozerblad	500 560*	500 560*	500 560*

- Med vinklet dozer blad.

RÆKKEVIDDE.

To-delt bom.

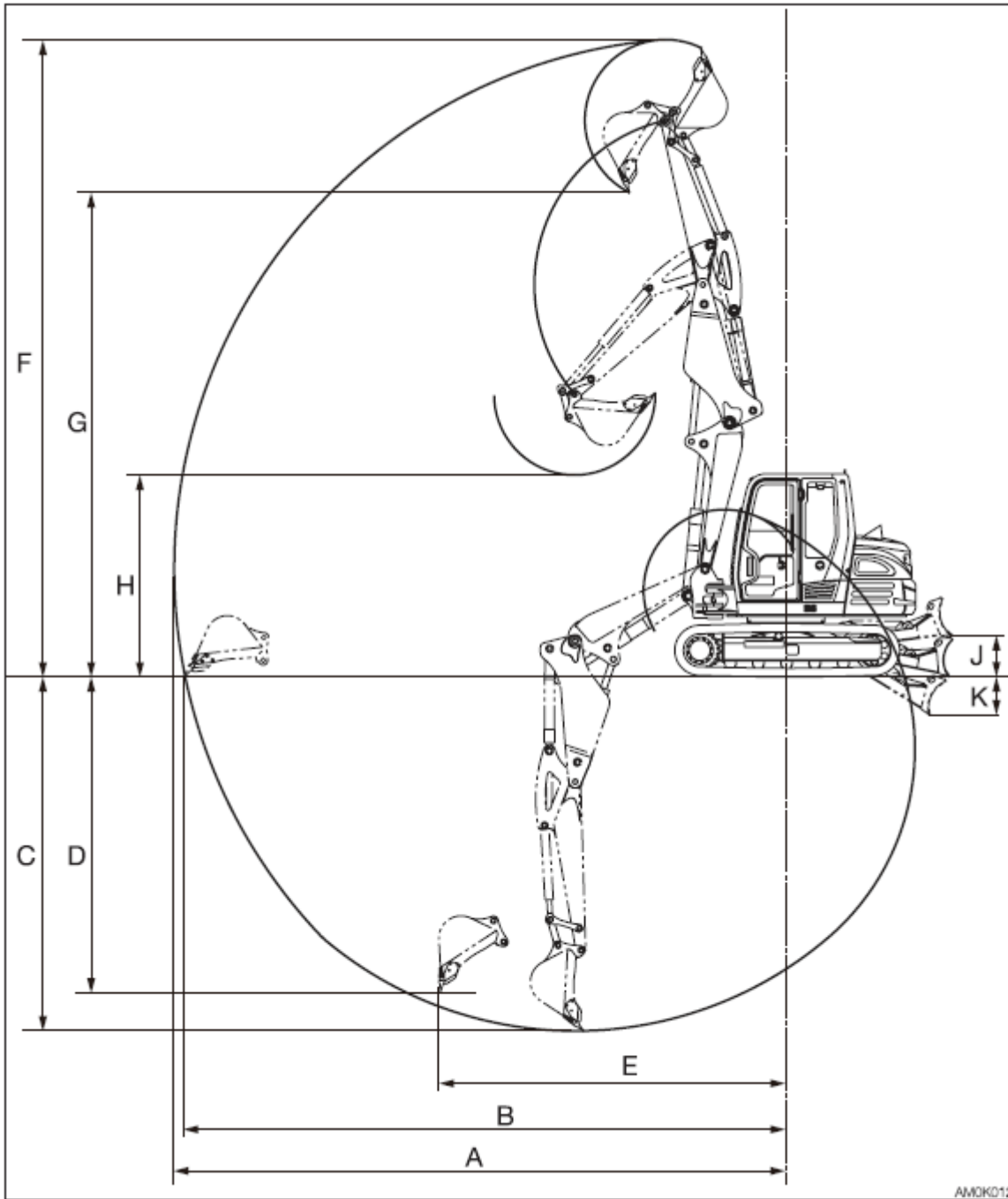

RÆKKEVIDDE.

To-delt Bom

<S/nr. 185100001 + 1902001 eller senere>

Beskrivelse		Gummi bælter
A	Maximum rækkevidde	7730
B	Maximum rækkevidde i jord plan	7590
C	Maximum gravedybde	4470
D	Maximum lodret gravedybde	3980
E	Rækkevidde ved max. Lodret gravedybde	4385
F	Maximum højde på forkant	8045
G	Maximum aflæsningshøjde	6120
H	Minimum aflæsningshøjde	2550
J	Maximum løft med dozer blad	520
K	Maximum sænk med dozerblad	505 500*

- Med vinklet dozer blad.

LØFTEKAPACITETER

Tabeller over nominal løftekapacitet.

- Løftekapaciteten i tabellerne overstiger ikke 87% af den hydrauliske løftekapacitet eller 75% af tippelasten.
- Nominelle løftekapaciteter begrænset af den hydrauliske løftekapacitet er mærket med en stjerne (*).
- Vægten til løfteudstyret skal trækkes fra max. Løftekapacitet for at få den netto last som kan løftes.
- Løftepunktet er skovlens hovedbolt, når standard skovlen er foldet helt ind mod gravestikket.
- Enheder: daN (lbs).

Fastgørelse af lasten.

Et stykke udstyr/indretning til fastgørelse af lasten som opfylder nedenstående krav skal anskaffes og bruges:

1. Fastgørelsesudstyret skal kunne klare en vægt på mindst 2 gange den nominelle løftekapacitet uanset hvor Du fastgør lasten.
2. Fastgørelsesudstyret skal være udstyret med en eller anden form for lås som forhindrer løftestropper eller lasten i at gå løs fra fastgørelsespunktet f.eks. sjækkel m/lås på løftekrog.
3. Fastgørelsesudstyret skal være indrettet således at det ikke på nogen måde kan glide/rive sig løs af graveaggregatet.

ADVARSEL

Forsøg ikke at løfte eller holde en last som er større end den nominelle værdi ved specificeret radius og højde i tabellerne som vist efterfølgende.

Maskinens løftekapacitet er baseret på, at maskinen står på et plant og hårdt underlag. For en sikker håndtering af last, er det maskinførerens ansvar at sikre at maskinen ikke står på usikker grund, står på en skråning, har skæv last, last som pendler eller bevæger sig, eller arbejde under uforsvarlige forhold, osv. Det er meget vigtigt, at maskinføreren har god erfaring ved betjening af maskinen under vanskelige forhold. Føreren og andet personale skal sætte sig grundigt ind i instruktionsbogen for maskinen tages i brug. Sikkerhedsreglerne skal følges nøje under arbejdet.

Kør ikke imens du løfter en byrde, Det er meget farligt!!

Standard arm - S/nr 185100001 eller senere

Front med dozerbladet oppe

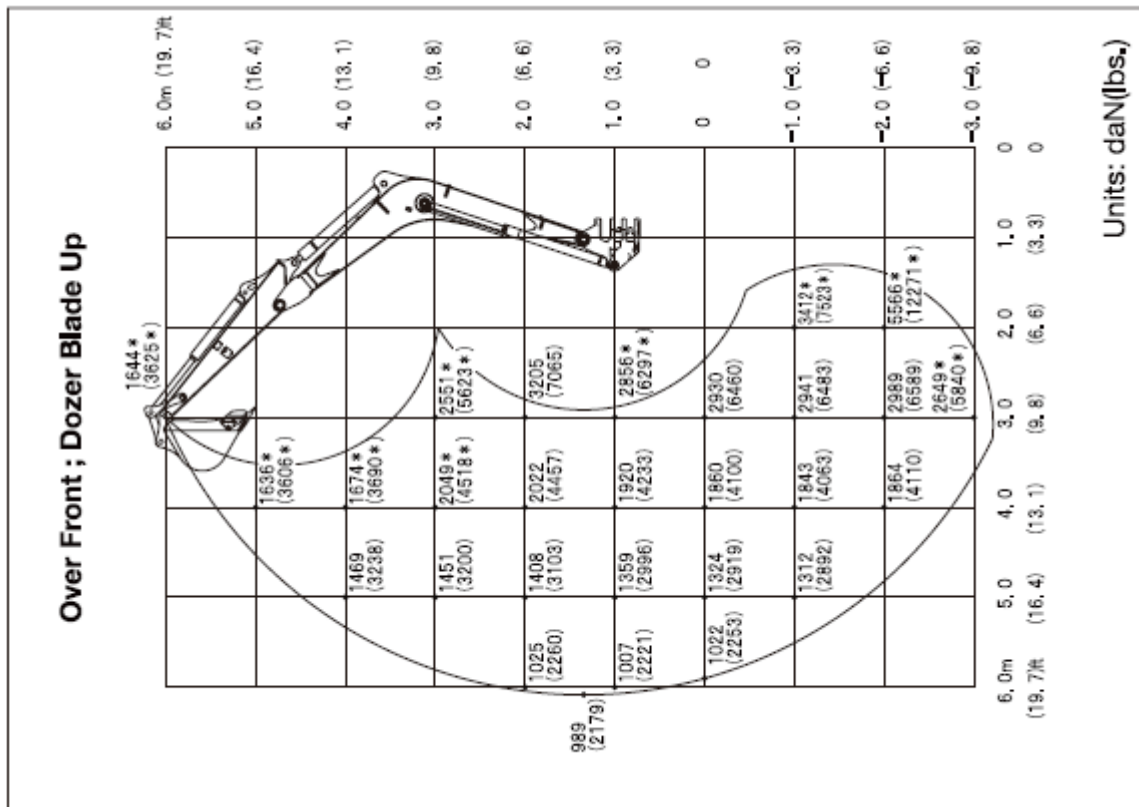

LØFTEKAPACITETER

Standard arm s/nr 185100001 eller senere. >

Over bagenden

Over siden

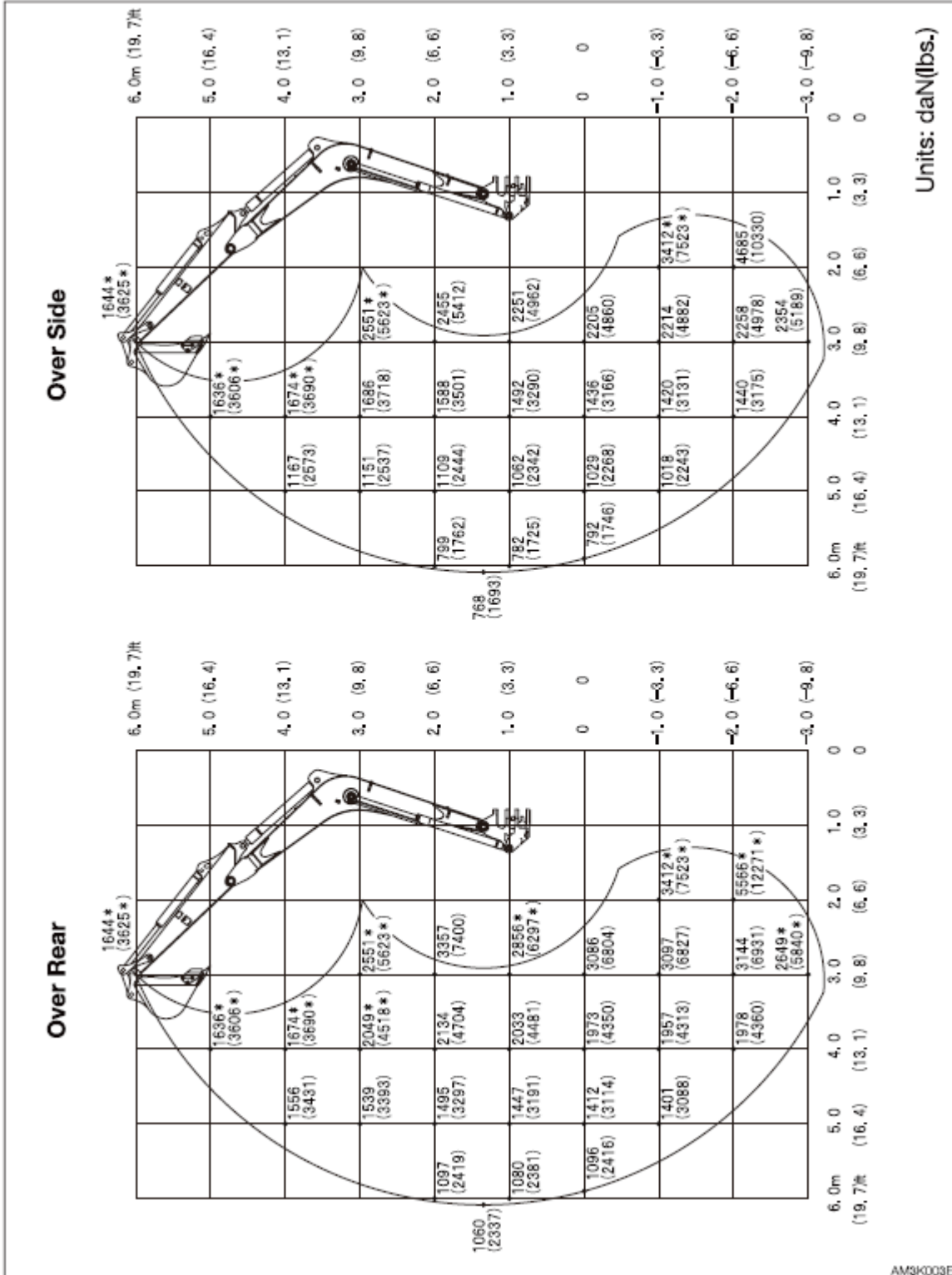

LØFTEKAPACITET

Midter arm.

S/nr 185100001 eller senere

Front med dozerbladet oppe

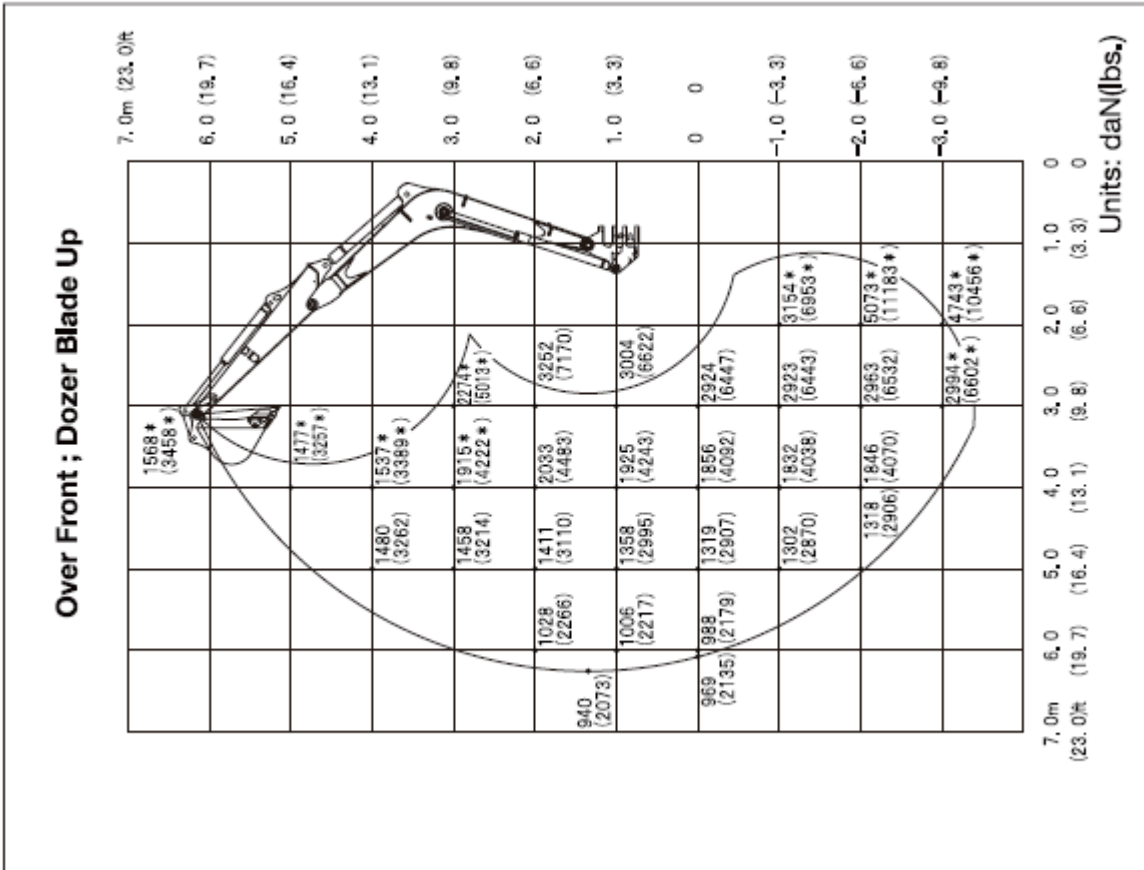

LØFTEKAPACITETER

Lang arm s/nr 185100001 eller senere. >

Over bagenden

Over siden

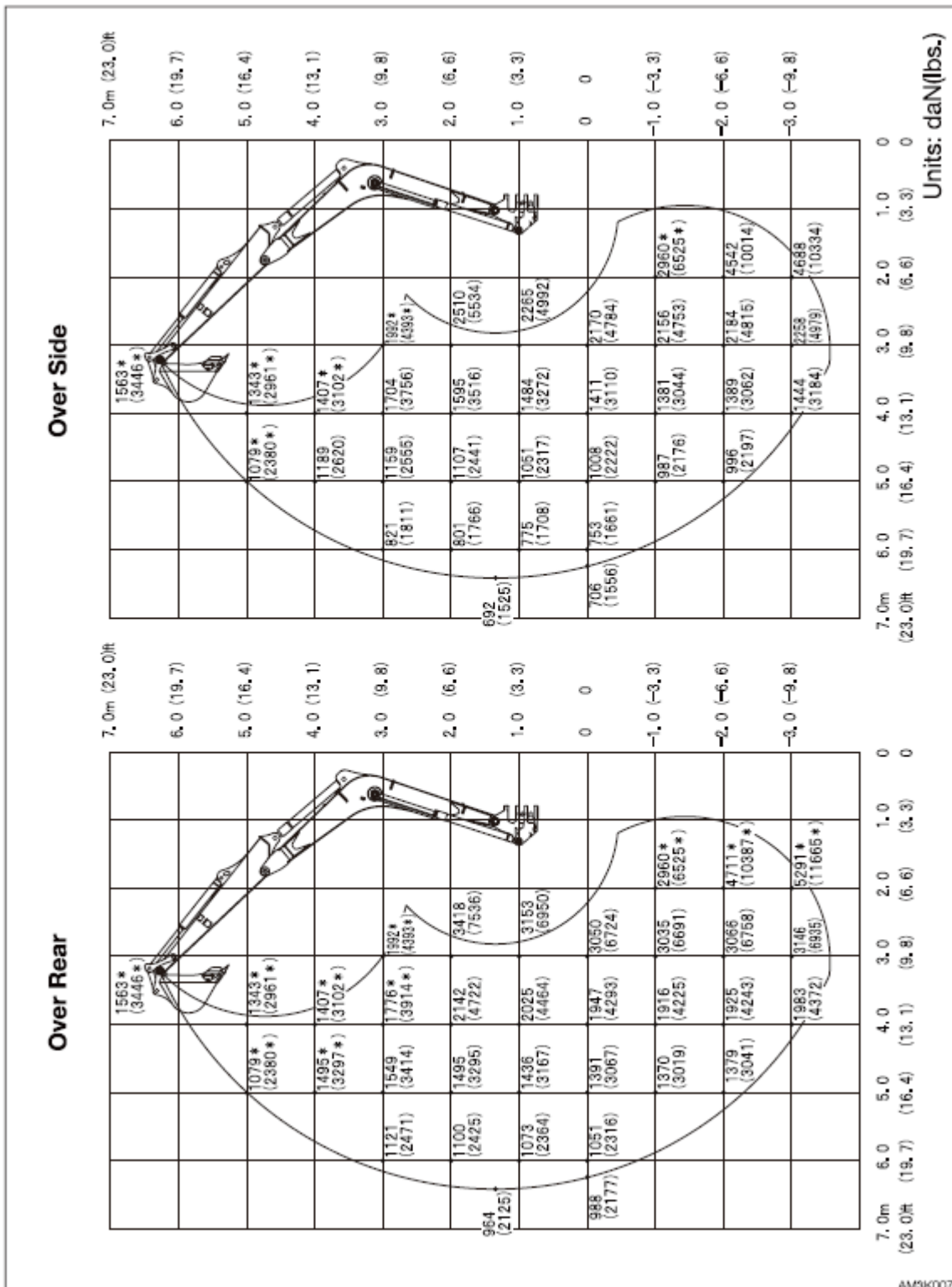

LØFTEKAPACITETER

Standard arm - S/nr 190200001 eller senere

Front med dozerbladet oppe

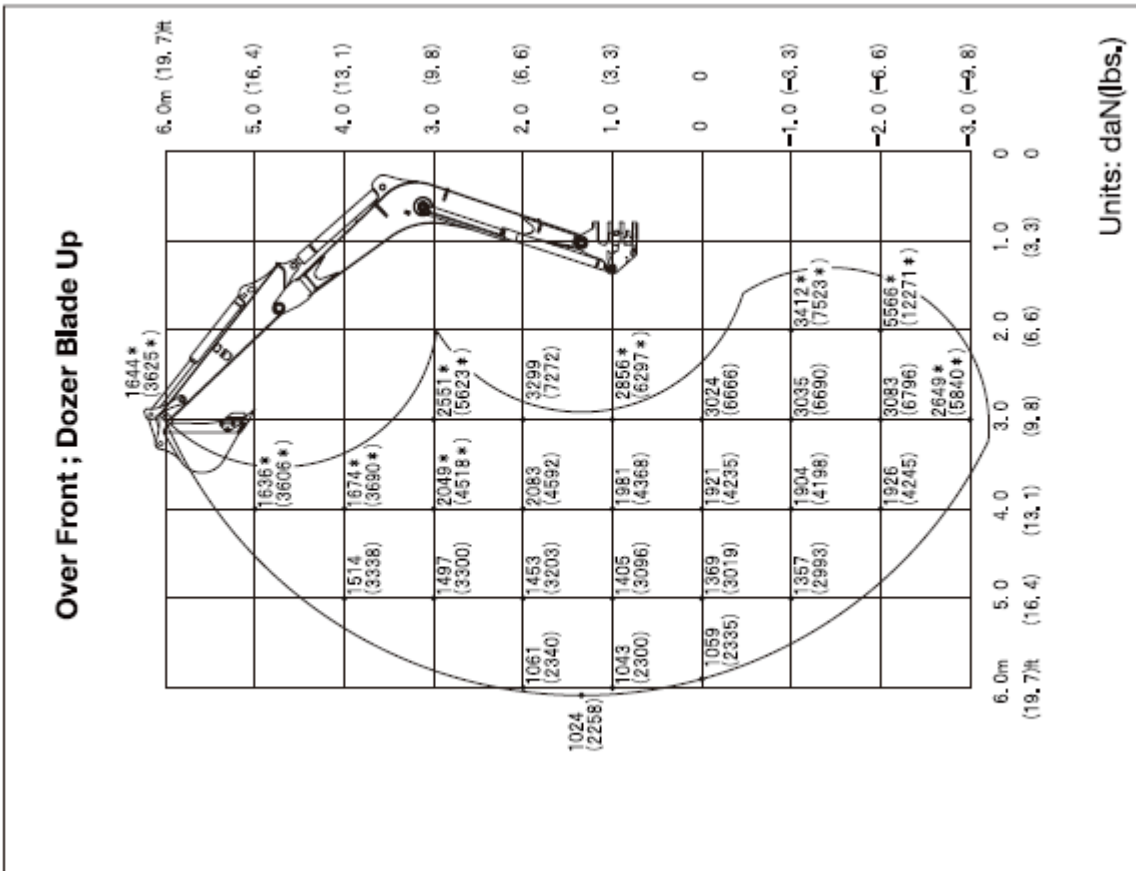

LØFTEKAPACITETER

Standard arm - S/nr 190200001 eller senere

Over bagenden

Over siden

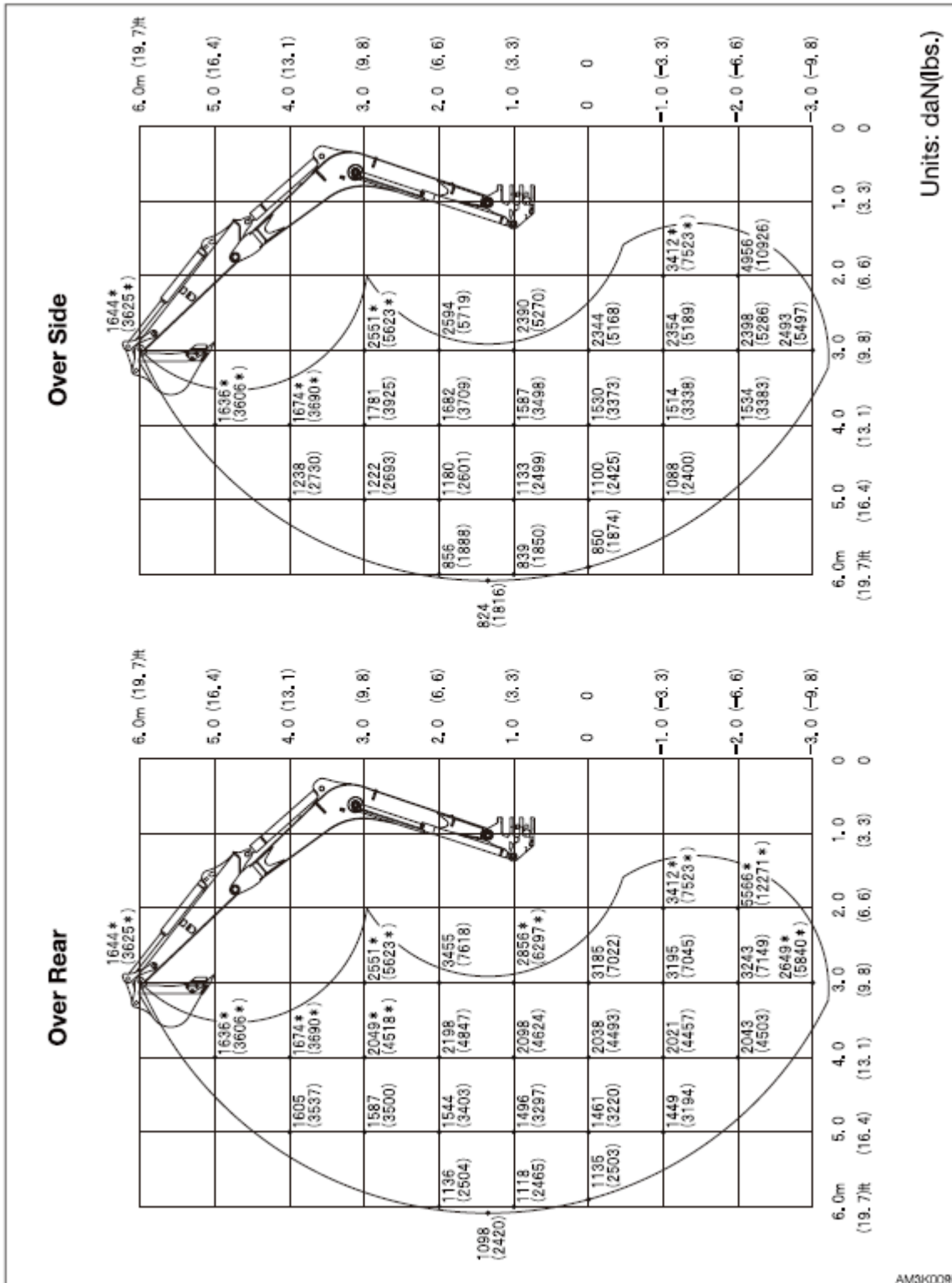

LØFTEKAPACITETER

Midter arm - S/nr 190200001 eller senere

Front med dozerbladet oppe

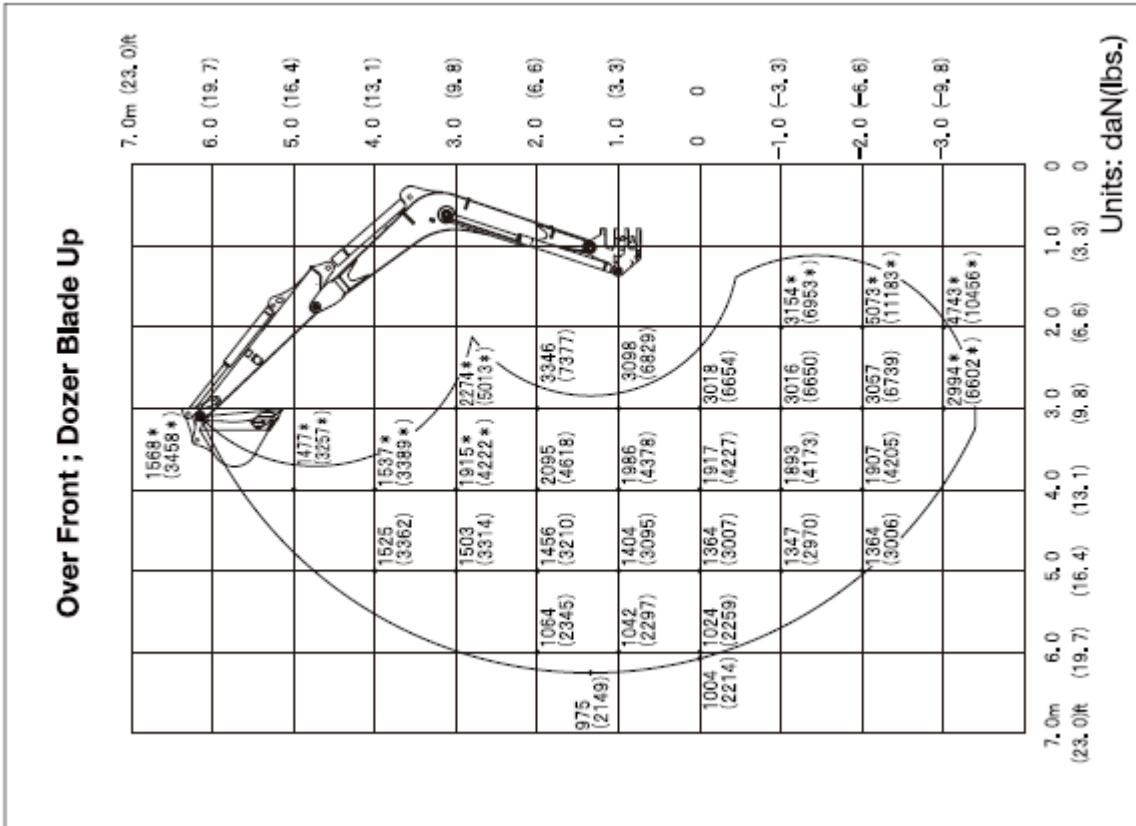

LØFTEKAPACITETER

Midter arm - S/nr 190200001 eller senere

Over bagenden

Over siden

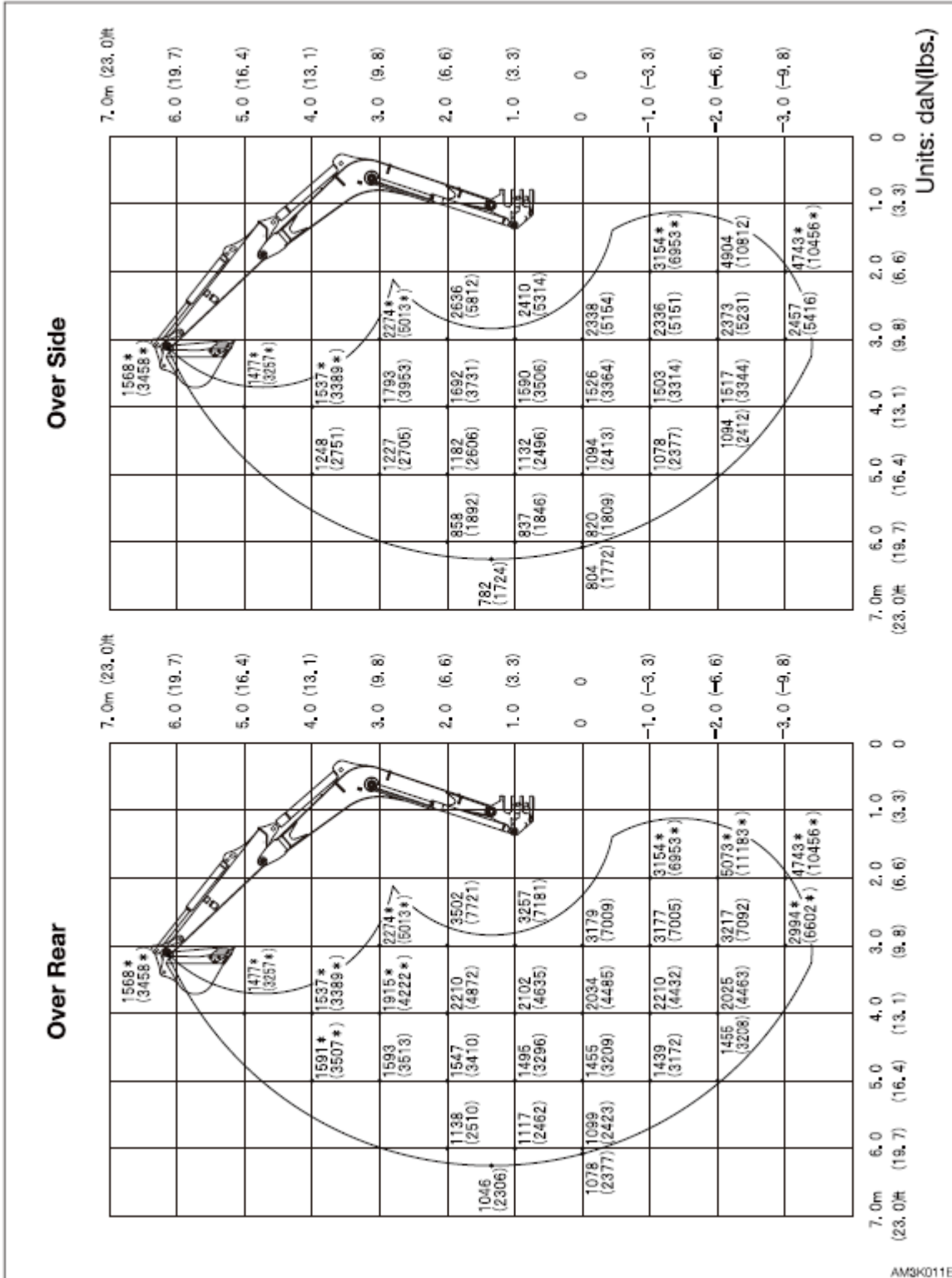

AM3K011E

LØFTEKAPACITETER

Lang arm - S/nr 190200001 eller senere

Front med dozerbladet oppe

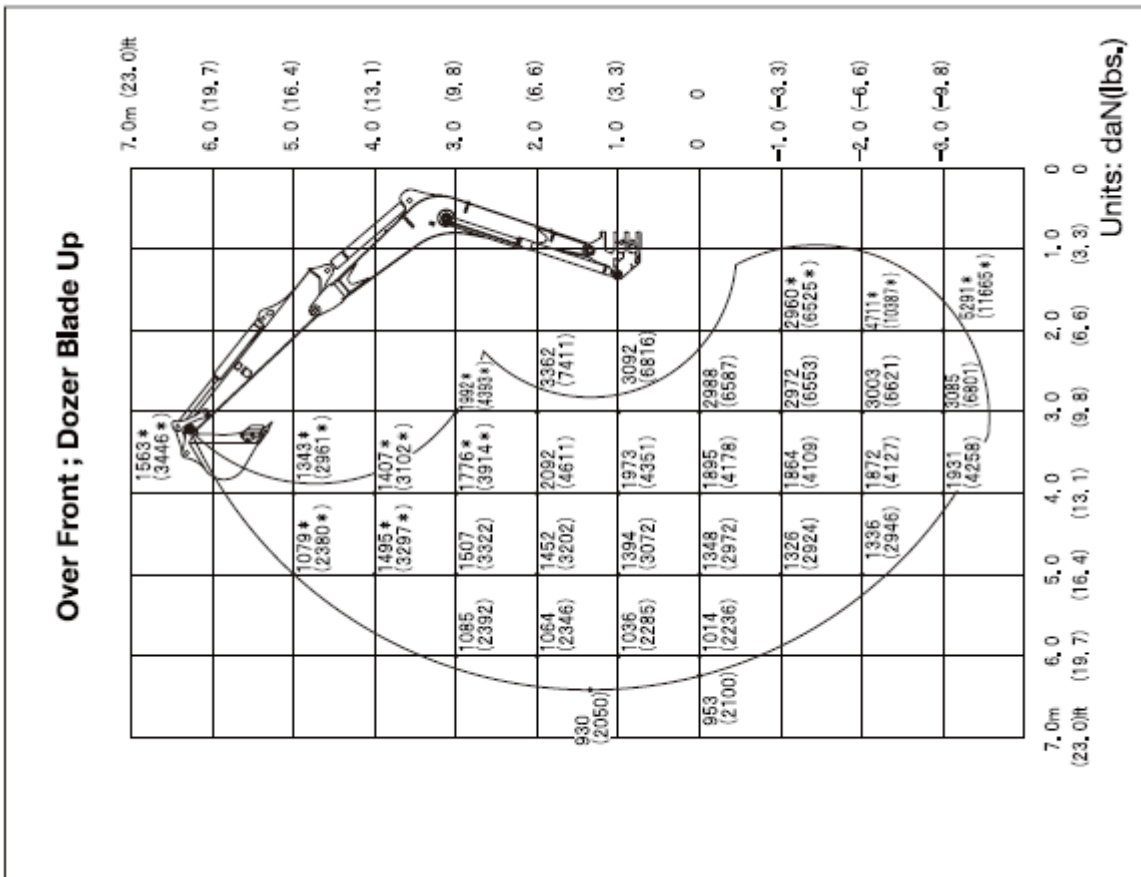

LØFTEKAPACITETER

Lang arm - S/nr 190200001 eller senere

Over bagenden

Over siden

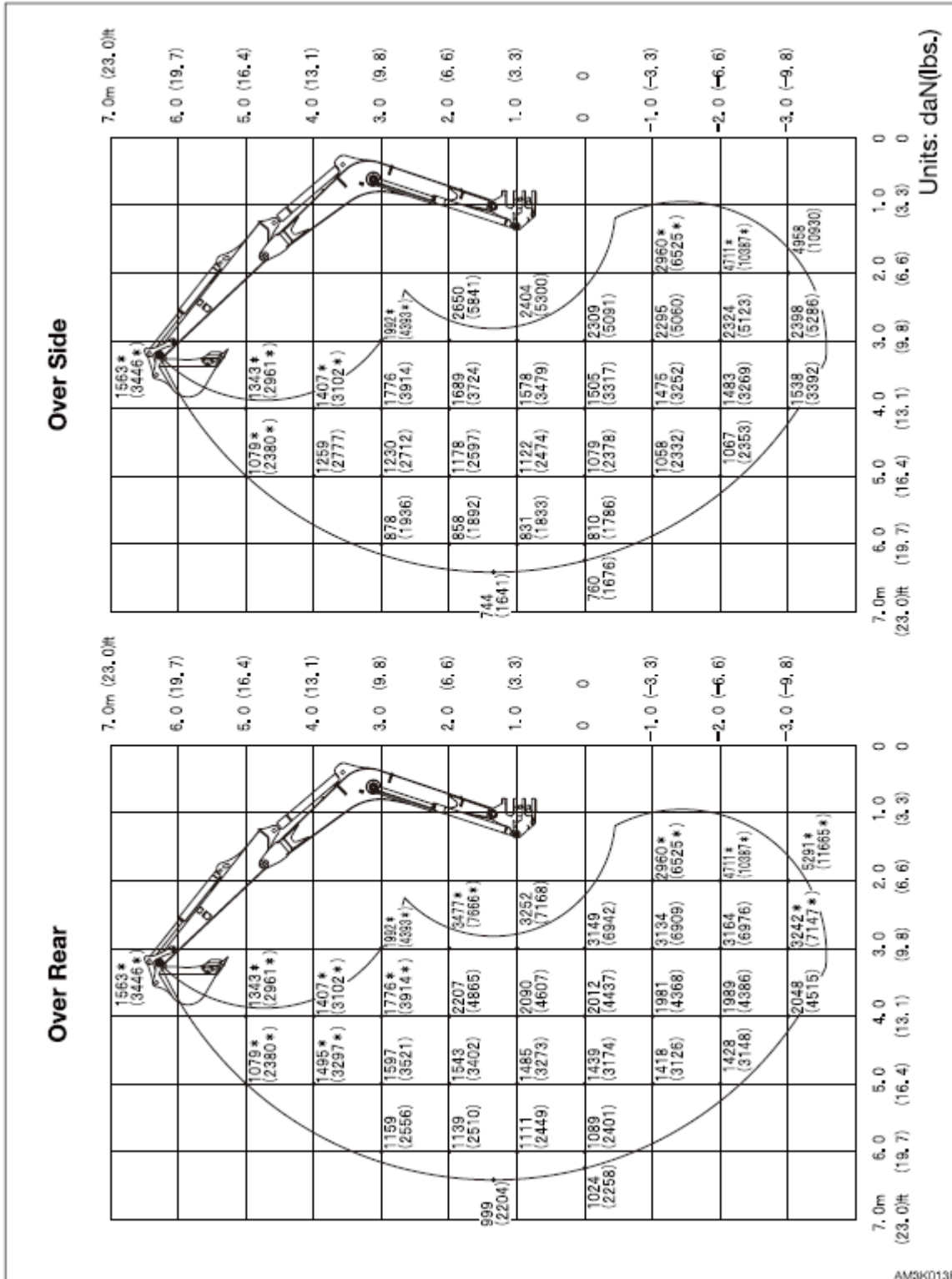

LØFTEKAPACITETER

To-Delt bom - S/nr 185100001 eller senere

Front med dozerbladet oppe

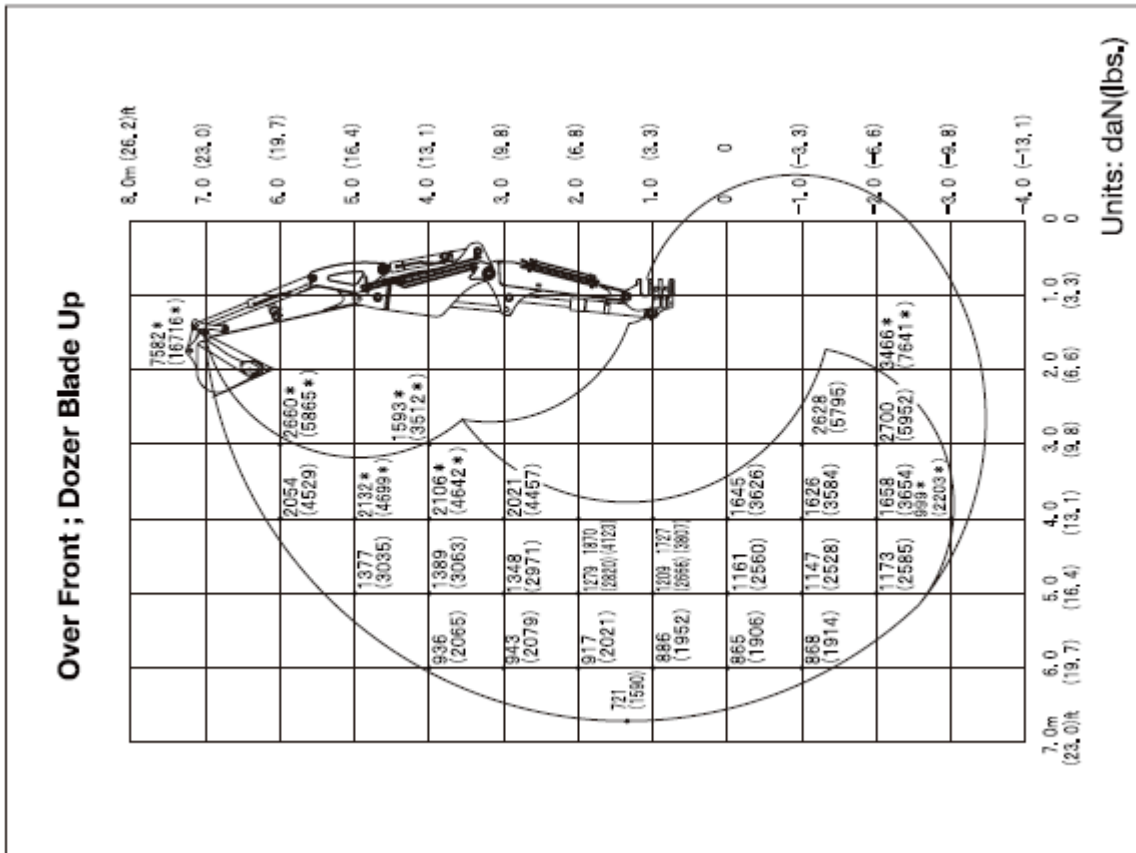

LØFTEKAPACITETER

To-Delt bom - S/nr 185100001 eller senere

Over bagenden

Over siden

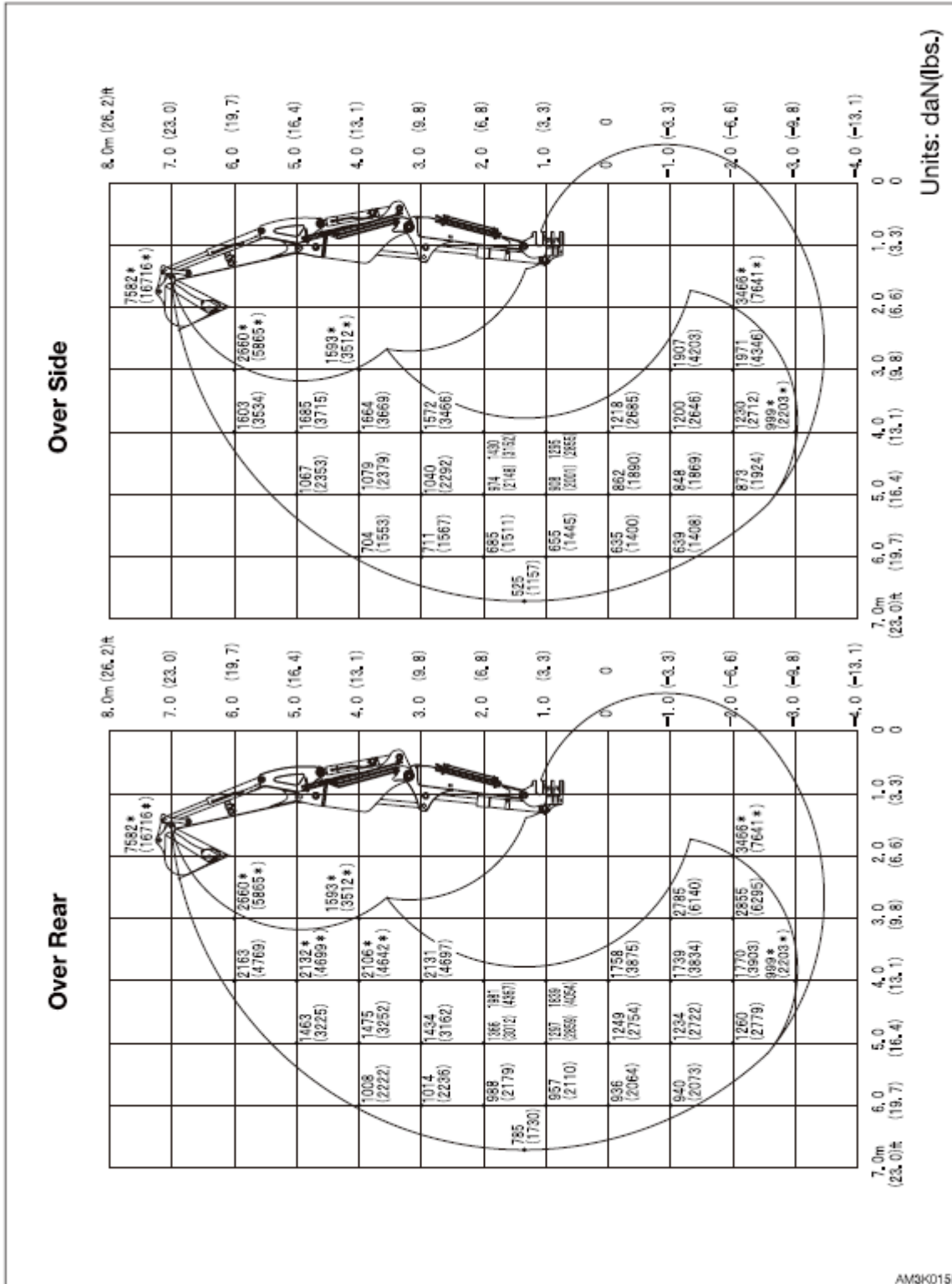

LØFTEKAPACITETER

To-Delt bom - S/nr 190200001 eller senere

Front med dozerbladet oppe

Over Front ; Dozer Blade Up

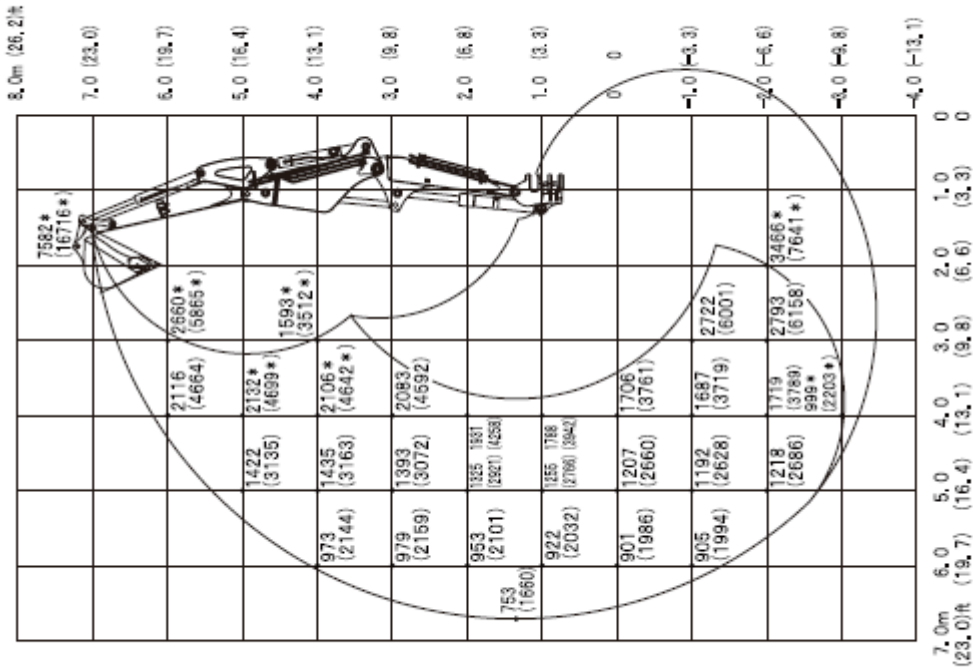

Units: daN(lbs.)

LØFTEKAPACITETER

To-Delt bom - S/nr 190200001 eller senere

Over bagenden

Over siden

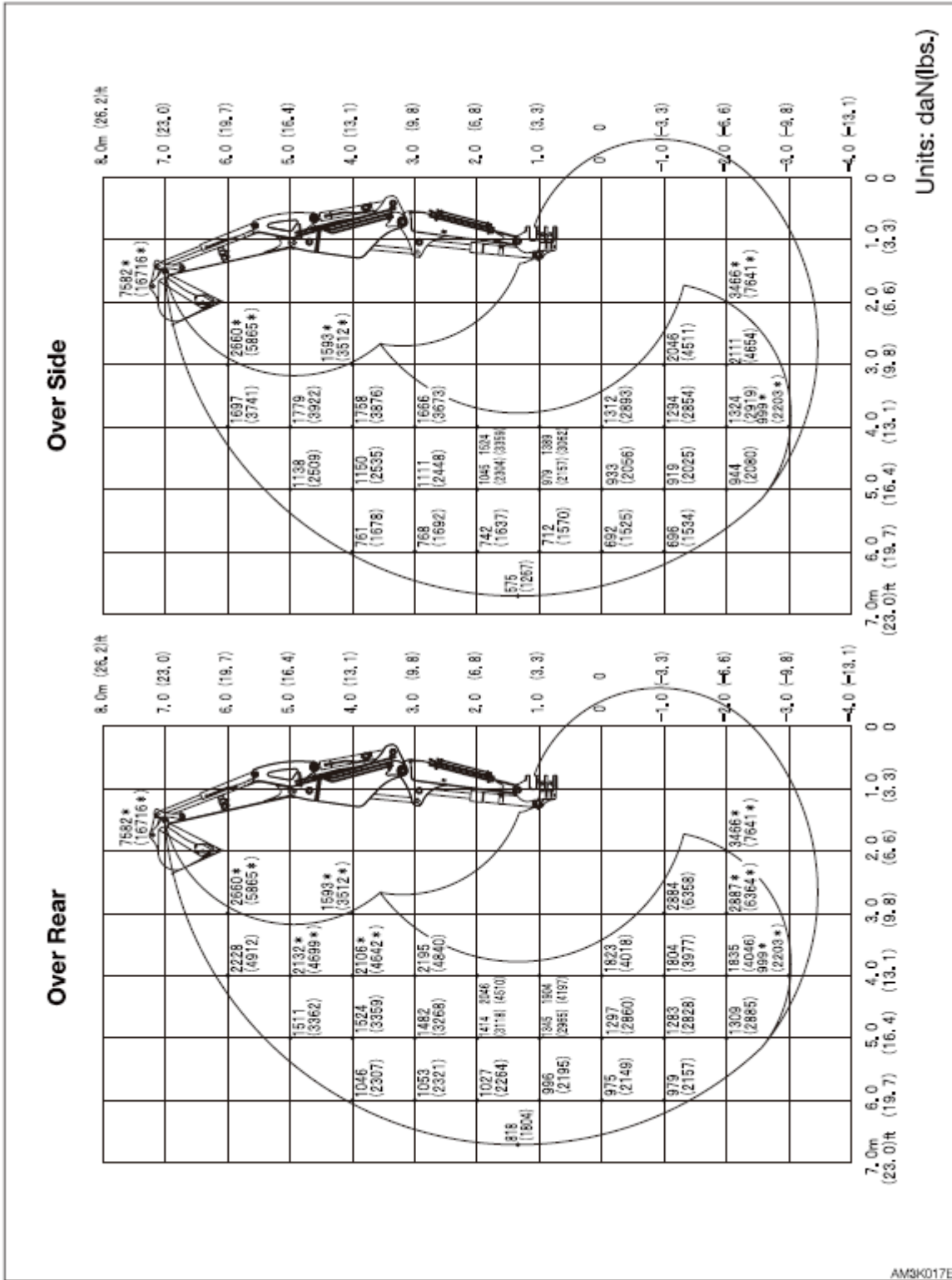

Ekstra Udstyr.

Generel om sikkerhed (forholdsregler)	239
Udstyrskombinations skema	241
Skift af manøvrehåndtagsmønster	242
Hydraulikhammer	243
Kørealarm	246
Ekstra udstyr - væggtabel	248
Bio Olie	249
Tilbehør til førerkabine	250
Vinklet dozerblad	251
Betjeningshåndtag (KIT 1)	253
Reklamationsbetingelser	257

UDSTYR - GENERELT OM SIKKERHED

Sikkerhedsforeskrifter.

ADVARSEL

Tag hensyn til følgende ved demontering eller montering af arbejdsredskaber eller ekstraudstyr:

- Kontakt en Takeuchi-forhandler før montering af ekstraudstyr.
- Brug ikke udstyr som ikke er godkendt af Takeuchi eller af en Takeuchi-forhandler. Brug af den type udstyr kan have en negativ indvirkning på maskinens anvendelse og levetid.
- Takeuchi kan ikke gøres ansvarlig for skader eller ulykker på sine produkter ved brug af udstyr som ikke er godkendt.
- Vælg et plant og hårdt underlag ved montering og demontering af redskaber/udstyr. Sørg også for tilstrækkeligt lys og ventilation.
- Rengør området og fjern genstande som kan komme i vejen eller være til fare for arbejdet. Fjern olierester og fedt.
- Ved løftearbejde skal der vælges en person som leder arbejdet. Følg altid denne persons instruktioner.
- Følg arbejdslederens instruktioner for arbejdsmetoder og fremgangsmåder.
- Afgør hvem som skal være signalmand og følg signalmandens anvisninger.
- Ved demontering/montering af graveaggregatet skal det placeres således at det ikke kan vælte eller falde ned.
- Lad ikke uautoriseret personel opholde sig indenfor arbejdsområdet pga. Faren for at genstande og udstyr kan falde uforudset ned.
- Benyt en kran til at løfte genstande med som er tungere end 25 kg.
- Når tungere komponenter skal demonteres, er det vigtigt for sikkerheden at de understøttes, før de afmonteres. Ved løftning med kran skal der sørges for at lasten er bedst muligt i balance.
- Arbejde med en last hængende i kranen er farligt. Placer lasten på jorden/underlag og kontroller sikkerheden.
- Ved tilkobling af bom eller gravestik kan der ske alvorlige skader eller ulykker, hvis ikke sikkerhedsreglerne følges. Kontakt Takeuchi-forhandleren.

Forholdsregler ved montering af udstyr.

Ved montering af eller udskiftning af ekstraudstyr eller andre specielle arbejdsredskaber skal disse kontrolleres ved en prøvekørsel. Kontroller derefter hydraulikolie-niveauet og eventuel efter fyld med hydraulikolie. Hvis der opstår tvivl ifm. Montering af udstyret kontaktes Takeuchi-forhandleren om fremgangsmåder ved montering/demontering.

Sikkerhed ved anvendelse af arbejdsudstyr.

ADVARSEL

Redskaber som rager langt ud fra maskinen reducerer maskinens stabilitet. Ved kørsel eller svingbevægelse på stejle skrånninger kan maskinen miste sin stabilitet og vælte.

Følgende bevægelser er specielt farlige og må ikke foretages.



Kørsel ned af bakke med hævet graveaggregat

UDSTYR - GENEREL SIKKERHED.



Kørsel vandret på skråninger

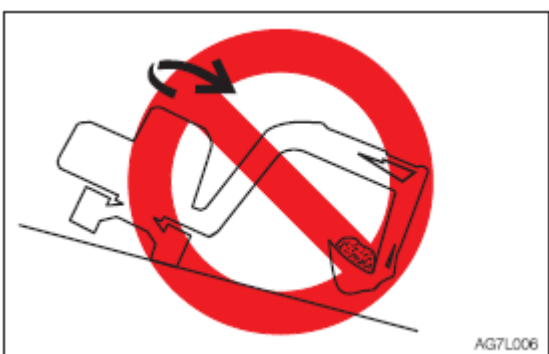

Sving bevægelse på skråninger

- Når der er monteret tunge arbejdsredskaber på maskinen, vil tiden fra svingbevægelsen afsluttes til overdelen af maskinen er standset øges. Fejlvurdering eller mangel på erfaring i kørsel med maskinen kan resultere i at graveaggregatet med udstyr kan ramme og skade omliggende genstande og genstande. Sørg for at der er tilstrækkelig plads mellem arbejdsredskabet og forhindringerne.
- På tilsvarende måde vil tiden også øges når man afbryder en sænkebevægelse med tung last yderst på graveaggregatet (hængende fastgjort i skovlen eller hurtigskiftet).
- Maskinen vælter nemmere (er mere ustabil) når maskinens overdelen står på tværs af underdelen end når overdelen står parallel med underdelen.
- Sving ikke ud til siden med overdreven tung last. Undgå specielt at svinge maskinen sideværts på en skrånning med tung last.
- Maskiner som har monteret hydraulikhammer, stenkuser eller teleskoparm er tungere fortil end maskiner med standard skovl. Sving ikke maskiner med dette udstyr på med bommen pegende nedad på skråninger.
- Når der er monteret lang- eller teleskop gravestik skal maskinens rækkevidde reduceres ved at folde armen ind. Fejlvurdering eller mangel på køreerfaring kan resultere i at graveaggregatet med udstyr kan ramme nærliggende genstande eller objekter. Sørg for at der er tilstrækkeligt plads mellem arbejdsredskabet og forhindringerne.

UDSTYR - KOMBINATIONSSKEMA.

Udstyrs kombinations skema.

Nedenstående skema viser hvilke størrelse udstyr den enkelte type maskine kan bære.

ADVARSEL

Kontakt din Takeuchi forhandler før du monteret et redskab/Udstyr.

Brug ikke noget arbejdsredskab/udstyr som ikke er godkendt af Takeuchi. Hvis du gør dette kan der opstå sikkerhedsproblemer. Eller det kan nedsætte maskinens levetid og forøge serviceintervaller.

Takeuchi kan ikke holdes ansvarlig for skader, ulykker eller ødelæggelse som sker på Takeuchi produktet ved brug af et ikke godkendt udstyr eller redskab.

Krøje- sving stop skal monteres hvis der benyttes en skovl breddere end 750 W (standard). Hvis dette ikke sker kan det resultere i at skovlen rammer maskinens karrosseri.

☺ = Kan anvendes

Q = Kan anvendes til lette opgaver (gravning og læsning af lette materialer).

⊗ = Kan ikke bruges.

Total skovl vægt = Vægt af skovl + vægten af fuld skovl byrde (specifikt : 1,8)

Skovl Størrelse	Kapacitet M3	Skære Bredde mm	Standard Arm 1780 mm	Mellem Arm 1960 mm	Lang Arm 2130 mm
430W U/sideskær	0,14	430	☺	☺	☺
500 W	0,14	500	☺	☺	☺
650 W	0,20	650	☺	☺	☺
750 W (S.T.D)	0,25	750	☺	☺	⊗
3-hul skovl	0,26	610	☺	⊗	⊗
Total skovl vægt= indenfor 657 kg		Indenfor 750	☺	⊗	⊗
Hydraulik hammer (TKB-401)			☺	⊗	⊗

UDSTYR - SKIFTNING AF MØNSTER PÅ MANØVREHÅNDTAG.

Mønsteret på højre og venstre manøvrehandtag kan skiftes.

ADVARSEL

Kontroller hvilken stilling omkoblingsventilen står til før motoren startes. Dette bestemmer hvilket mønster som er aktivt.

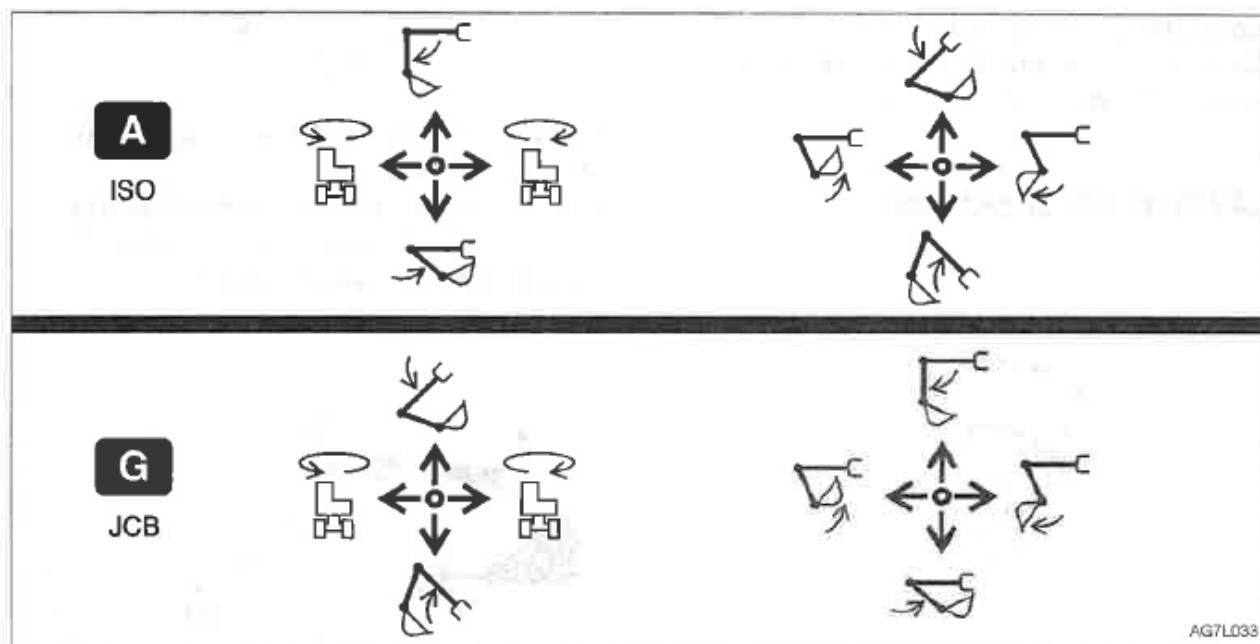

Skift af mønster på manøvrehandtag.

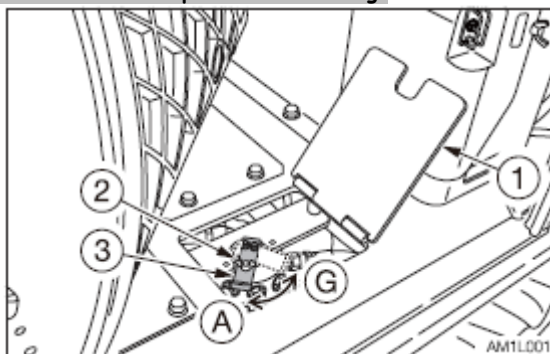

(A): ISO System
(G): JCB System

1. Parker maskinen på en flad og sikker plads og stop motoren.
2. Åben døren til førerhuset og sæt den i helt fast i åben stilling
3. Løft gulvmåtten ved dør indgangen.
4. Åben dækslet (1)
5. Løsen vingeskruen (2)
6. Stil håndtaget (3) og vælg system type
7. Skru vingeskruen (2) fast således at håndtaget (3) låses i den valgte stilling.
8. Monter dækslet (1) og læg gulvmåtten tilbage på plads.
9. Kontroller at det valgte mønster fungerer som det skal

UDSTYR - HYDRAULIKHAMMER.

Læs grundigt brugsanvisningen for brug af hydraulikhammer, forefindes i separat bog.

VIGTIGT! Vælg altid det korrekte udstyr som er tilpasset maskinen. Kontakt Takeuchi-Forhandler om hvilket udstyr du skal vælge.

Forholdsregler ved brug.

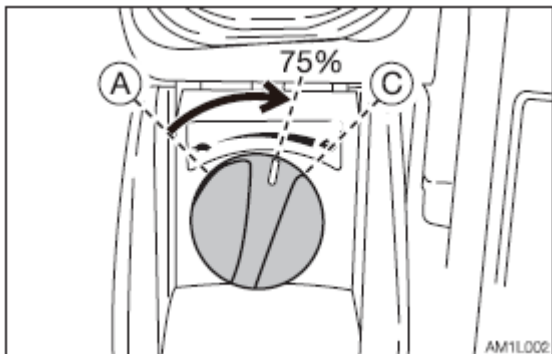

Lad motoren gå med 75% af de maksimale omdrejninger.

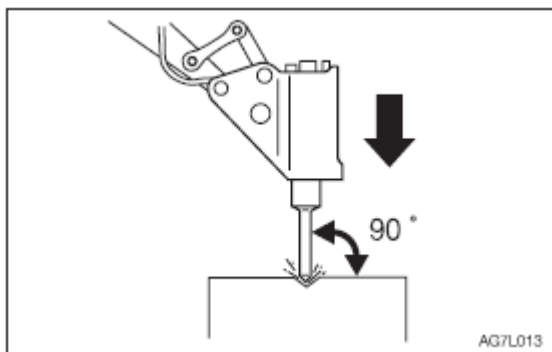

Hold hammeren med ret vinkel imod overfladen som skal bearbejdes.

Under hammerarbejdet presses mejslen mod overfladen som skal bearbejdes således at hammeren ikke hamrer udi luften.



Brug ikke mejslen som brækstang.

Flyt ikke mejslen imens der hamres.

Brug ikke hammeren kontinuerlig mere end 30 sekunder på samme punkt.

UDSTYR - HYDRAULIKHAMMER.

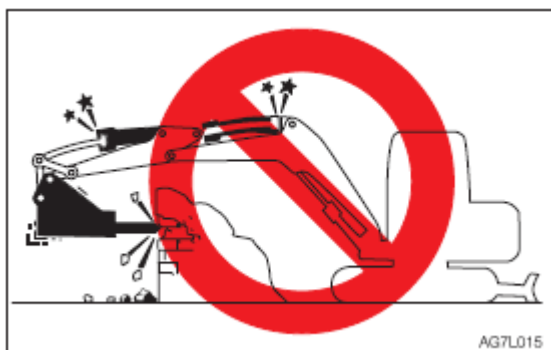

Brug ikke hammeren med cylindrene i ydre eller inder position (stempet er kørt ind eller ud i ende position). Der skal være en fri gang på 50 mm.

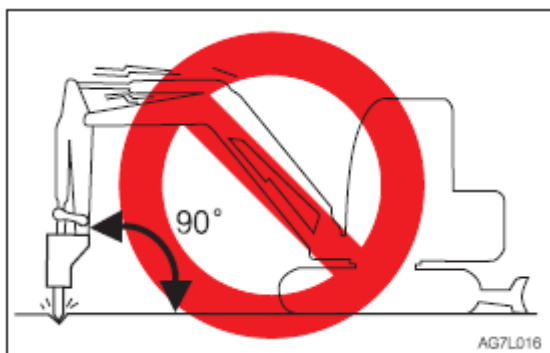

Hammer ikke med gravesticket stående i en ret vinkel imod overfladen som skal bearbejdes.

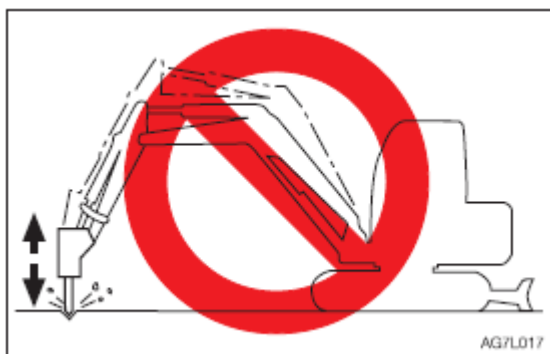

Bank/slå ikke med hammeren eller graveaggregatet mod underlaget som skal bearbejdes.

Brug ikke hydraulikhammeren til at skubbe store sten med.

Sving af og til for at køle motoren.

Hvis en af hydraulikslangerne vibrerer unormalt, kan der være lækket nitrogen gas fra olieakkumulatoren. Tilkald en servicemontør til at kontrollere dette snarest.

Skift af hydraulikolie regelmæssigt.

Ved brug af hydraulikhammer vil olien blive forringet hurtigere end under normal gravning. HUSK AT skifte hydraulikolie og filterelement ved rette interval.

Hvis disse ikke skiftes i rette tid (som angivet i vedligeholdelsesskemaet) kan maskinen og hydraulikhammeren blive skadet. Sørg for at skifte hydraulikolie og filterelement iflg. Diagrammet nedenfor for at forlænge levetiden på hydrauliksystemet. Rengør suge sien ved skiftning af element.

UDSTYR - HYDRAULIKHAMMER.

Skifte interval (driftstimer)

Komponent	Hydraulikolie	Filterelement
1. gang		25
2. gang		100
Periodisk	1200 (600)	200

Når hammeren bruges 100% af driften.

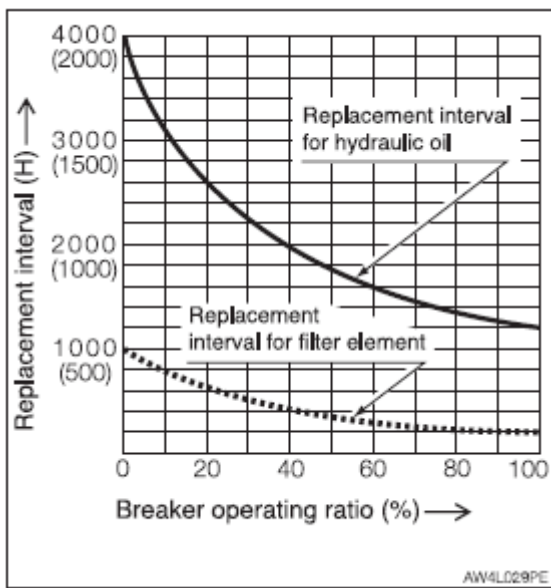

(): Når der bruges konventionelle antiwear hydraulikolie.

UDSTYR - KØREALARM

Fabriksmonteret udstyr.

En alarm lyder når maskinen kører og standser når maskinen ikke kører mere. Hvis alarmen ikke lyder når maskinen kører er der måske sprunget en sikring. Kontroller sikringerne.

ADVARSEL

Hvis sikringen som lige er skiftet, springer igen, er det et problem med det elektriske system. Dette kan forårsage brand. Kontakt dit Takeuchi værksted.

1. Sæt startnøglen på ON

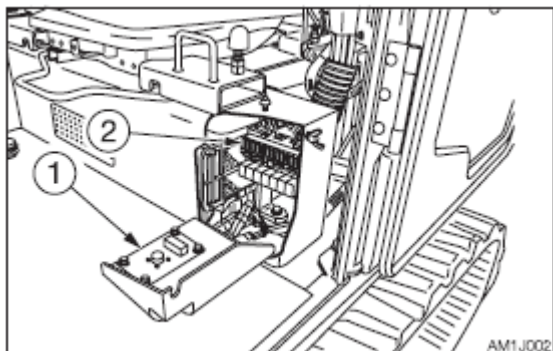



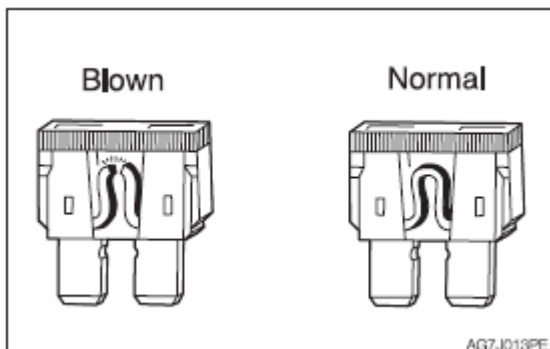







2. Åben sikringsboksen (1)
3. Kontroller for sikringer som er sprunget (2)



4. Hvis en sikring er sprunget, skift den ud med en ny af samme værdi.

UDSTYR - KØREALARM

Sikringsstørrelser og beskyttede kredsløb

Kapacitet	Symbol	Beskyttede Kredsløb
15A	CTL ⚡	Kontroler power forsyning
5A - * 15A-**		Starter kontakt
20A	CTL (OX) ⚡	OX kontroler power forsyning
10A		Horn
25A		Lys
10A		Visker
20A		Lås for håndtag
5 A		Skift lys
25A	CAB 	Lys Førerhus
25A		Blæser Aircondition
10A		Kompressor aircondition
5A		Aircondition motor
25A	CAB ⚡	Førerhus interiør power forsyning
20A	OPT(2)	Ekstraudstyr (2)
25A	OPT(1)	Ekstra udstyr (1)
10A		Startspærre

(*) s/nr 185100001 eller senere (**) S/nr. 190200001 eller senere

EKSTRAUDSTYR - VÆGTTABEL.

Standard maskine vægt kg Gummi bælte (uden fører)	S/nr 185100001 eller senere	S/nr 190200001 eller senere
	Gummi bælte	Gummi bælte
	8325	8350
Ekstra udstyr		
Stål bælte bredde: 450 mm		235
Stål bælte bredde: 550 mm		356
Gio Grip (gummi sko)		266
Sko guide		18
Center guide		21
Fod trin		6
Bredt dozerblad		7
Vinkel blad		150
Ekstra vægt		190
Luft sæde		19
Mellem arm		15
Lang arm		29
Lang arm m/tommel beslag		35
Nødstop ventil		4
Aux. hydraulik linje	Aux. 3.	17
	Aux. 3. Og 4.	32
Dozer blad med flydestilling		5
Tag beskyttelse (niveau 2)		55
Forrude beskytter		60

- Ekstraudstyrets vægt skal tillægges standard maskinens vægt.
- Denne tabel indeholder kun ekstraudstyr på 10 kg eller mere i masse vægt.

BIOLOGISK NEDBRYDELIGT HYDRAULIKOLIE.

Biologisk nedbrydelig olie er en ny type olie, der er nedbrudt til kuldioxid og vand af mikroorganismer i jord og vand. Det er meget sikkert for levende organismer og giver fordele på sigt af miljøbeskyttelse.

- Anbefalet Bio olie: EAL Envirosyn 46H (en ester syntetisk olie) . Når der skiftes til bio olie, bruges denne anbefalede eller en tilsvarende olie.
- Bemærk at andre olier, selv andre mærker af ester olier, kan ødelægge o-ringe, pakninger og seals. Takeuchi produkt som sælges med biologisk olie er påfyldt EAL 46H olie.
- Når du skifter fra mineralisk olie til bio olie, nedsættes parkerings bremsen spænding med 30%.

Udskiftning af hydraulik olien med biologisk hydraulik olie.

Blanding af Bio olie med mineralisk olie vil resultere i at hydraulikoliens effekt vil reduceres. Hydraulikolie systemet skal skyldes igennem før du skifter til bio olie. Denne opgave er farlig og kræver ekspertise. Kontakt din Takeuchi forhandler for hjælp.

Gennemskylning.

Dette skal udføres af et Takeuchi Værksted.

- 1= Dræn hydraulikolien (mineralisk olie) fra hydrauliktanken og rens den indvendig i tanken og sugе sien.
Se afsnittet om dette.
- 2= Fjern cylinder slanger og dræn hydraulikolien (mineral olie) fra cylindrerne.
- 3= Påfyld det nye biologiske nedbrydelige hydraulikolie i tanken.
- 4= Luft ud fra det hydrauliske system
- 5= Betjen det hydrauliske system i ca. 30 minutter
- 6= Dræn det biologiske olie fra tank og cylindre.
- 7= Udskift hydraulikolie filteret med et nyt filter
- 8= Gentag trin 3 og 4
- 9= Betjen det hydrauliske system i 30 minutter
- 10= Dræn bio olie fra tank og cylindre
- 11= Gentag trin 3 og 4
- 12= Betjen hydrauliksystemet i en time
- 13= Dræn bio olie fra tank og cylindre
- 14= Skift retur filter med et nyt filter
- 15= Gentag trin 3 og 4
- 16= Betjen det hydrauliske system og kontroller for hydraulik lækager

Der er ingen grund til at gennemskylle det hydrauliske system, hvis du skifter fra hydraulisk bio olie til mineralisk hydraulik olie.

EKSTRA Udstyr til førerkabinen

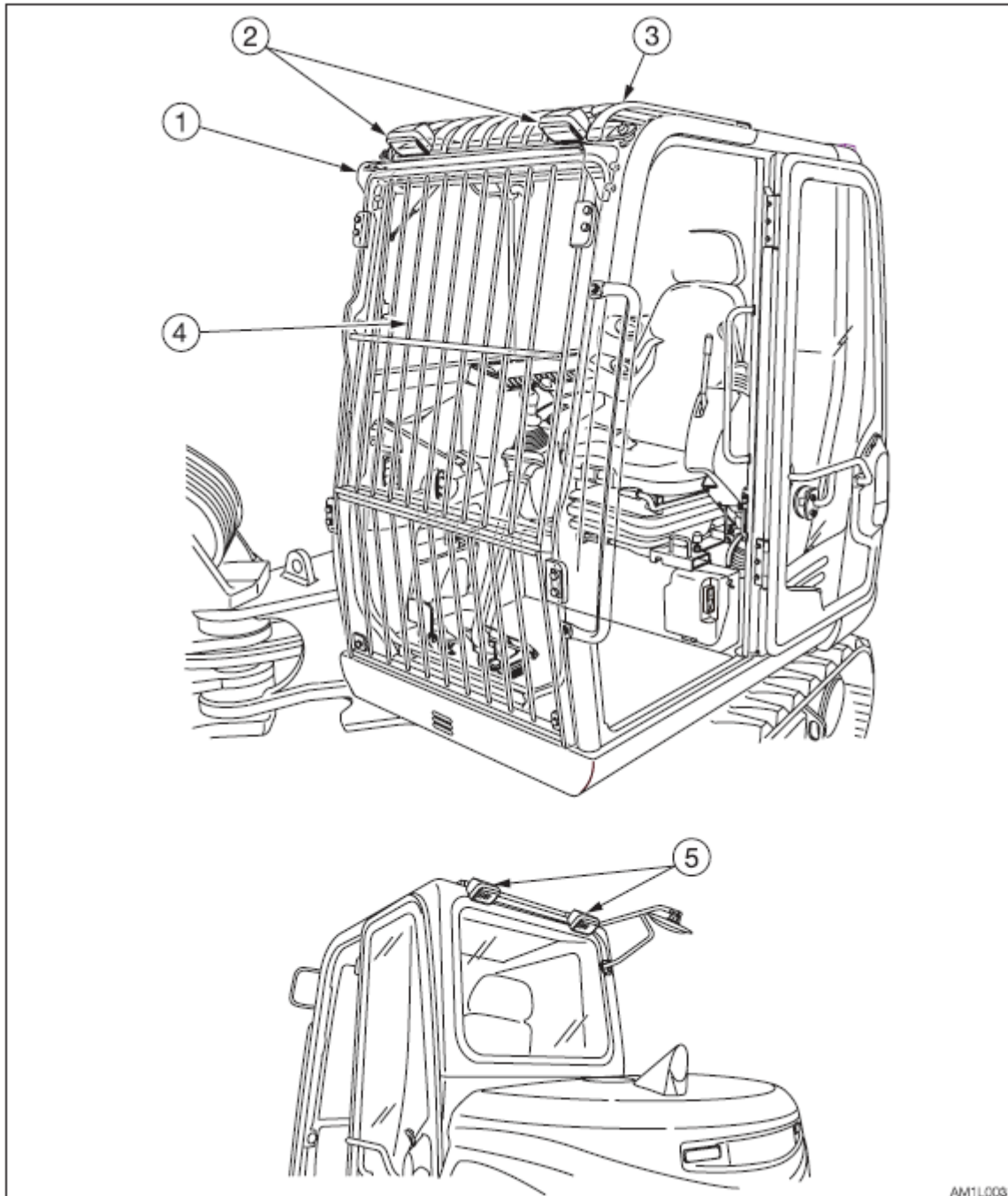

1. Beskyttelsesskærm for regn
2. Lygte front
3. Beskyttelse for tag
4. Beskyttelsesgitter for forrude
5. Lygte bag

AM11.0031

EKSTRA Udstyr

Vinklet dozerblad.

ADVARSEL

Pres ikke på flyde knappen når maskinen er løftet op på dozerbladet.

Hvis du gør det, kan maskinen vælte. Hvis du skal arbejde under en hævet maskine, sørg for en sikker understødning, så maskinen holder sig hævet.

Pres ikke på flyde knappen, når dozerbladet er hævet, hvis du gør det dozerbladet falde af, sænk dozerbladet til jorden før du presser på knappen.

Kør ikke fremefter mens dozerbladet er i flydestilling.

VIGTIGT: Løft ikke maskinen ved at bruge det vinklede dozerblad. Dozerbladet kan blive beskadiget på grund af, at vægten vil koncentreres på et enkelt punkt på bladet.

Dozerbladet kan vinkles (til 25° til højre eller venstre). Det kan også bruges i flydestilling.

Vinklet operation.

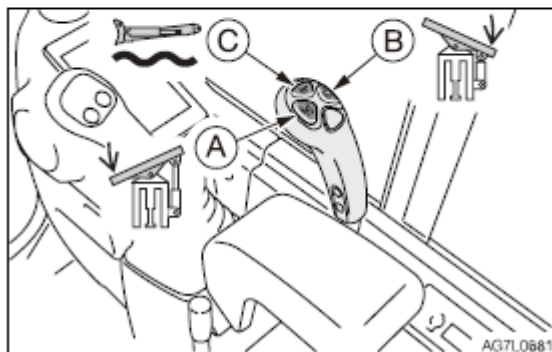
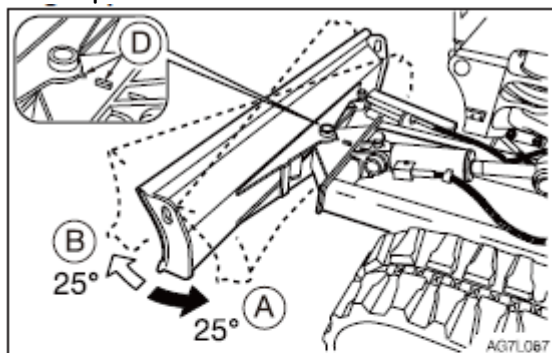

Knap (A) - Venstre vinkel (0 til 25°)

Knap (B) - Højre vinkel (0 til 25°)

Dozerbladets vinkel kan mindskes/øges imellem 0 og 25° så længe som knappen er trykket ned.

Positionen af dozerbladet i den højre vinkel, justerer de matchene mærker (D) som vist på tegningen ovenfor.

Flydende operation.

Knap |C| - Flydestilling

For at afbryde flydestilling - trykkes på knappen igen.

Ekstraudstyr

Daglig vedligeholdelse (for hver 10 timer)

Smøring!

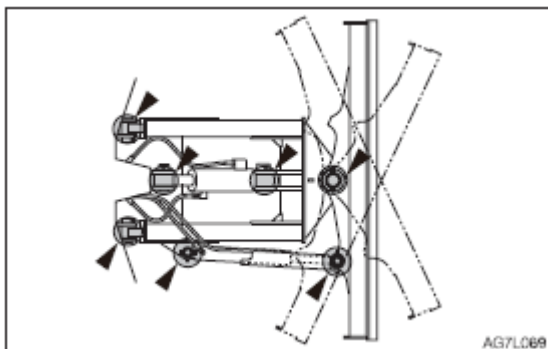

1. Sænk arbejdsudstyret til jorden og stop motoren.
2. Brug fedtsprøjten til at smøre fedt niplerne (smøreniplerne)
3. Tør overskydende fedt af.

EKSTRA Udstyr

Betjeningshåndtag - kontakt.
KIT 1

Knap for horn.

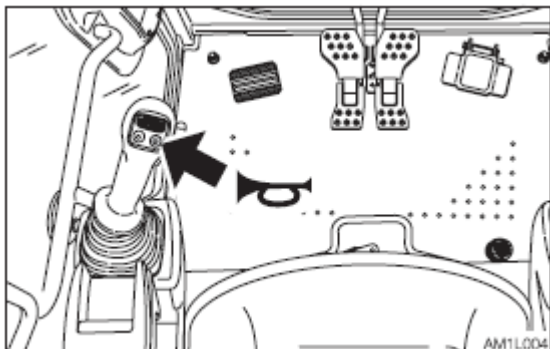

Tryk på knappen som sidder til venstre for betjeningshåndtaget, når du vil bruge hornet.

Decelerations knap.

ADVARSEL

Før du bruger decelerations knappen skal du sætte betjeningshåndtaget i neutral position og fjerne dine fødder fra pedalerne.

Hvis decelerations knappen er trykket ned imens du kører, vil maskinens hastighed brat skifte til en farlig situation.

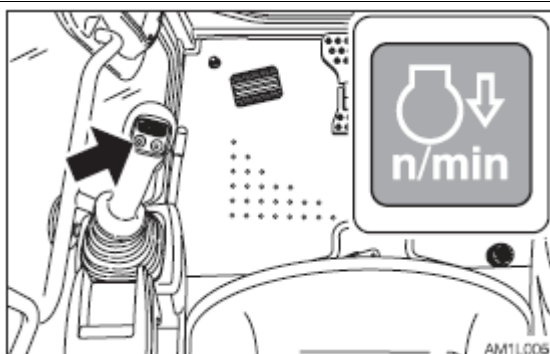

Tryk denne knap på det venstre betjeningshåndtag for at sænke motorens hastighed til tomgangs kørsel.

Tryk på knappen igen for at returnere til den hastighed som er sat med gashåndtaget. Af sikkerhedsgrunde er decelerationsfunktionen designet til at køre i tomgang når motoren startes.

Annuler deceleration ved at trykke på decelerations knappen.

Denne decelerations knap har prioritet selv om auto-decelerations kontakten er tændt.

Bemærk!! Denne decelerations knap er i stand til at nedsætte motorhastigheden og reducere brændstofforbruget med en simpel operation i en situation så som når der kun er behov for en mindre motoreffekt eller at kørehåndtagene er i neutral position.

Knap for kørehastighed.

ADVARSEL

Når du kører i andet gear (høj) med en byrde større end den satte værdi, vil hastigheden automatisk sænkes til første gear (lav). Når byrden bliver lettere, vil hastigheden automatisk øges og returnere til andet gear (høj).

HUSK at køre hastigheden skifter og ændres i forhold til vægten af byrden, der bæres/løftes.

EKSTRA Udstyr

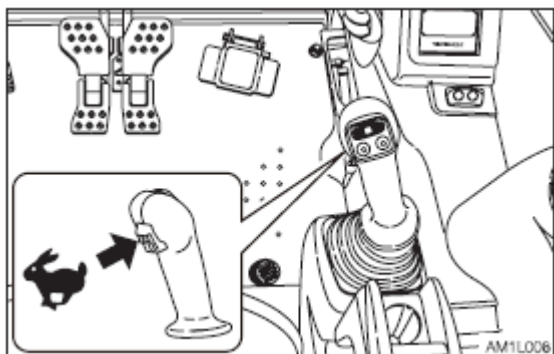

Tryk på kontakten for at sættes hastigheden til andet gear (høj). Tryk på den igen for at returnere til første gear (lav) hastighed.

Knap for AUX Første kontakt.

Ekstra hydraulik knapper.

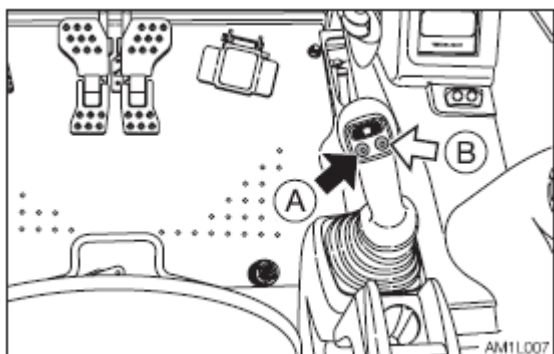

Tryk på de knapper for at kontrollere flow af hyd. Olie ind i første AUX hydraulik linjer.

- Proportional kontrol af ekstra hydraulik kredsen er ikke muligt.

(A) Hydraulik olie løber til den venstre AUX linje (a)

(B) Hydraulik olie løber til den højre AUX linje (b)

Glideknap

(proportional kontrol)

Proportional kontrol giver mulighed for at bevæge udstyret (skovlen) langsom til hurtig/hurtig til langsomt.

Eksempel: Hvis du bevæger glidekontakten halv-vejs udstyret vil bevæge sig ved ca. halv kraft.

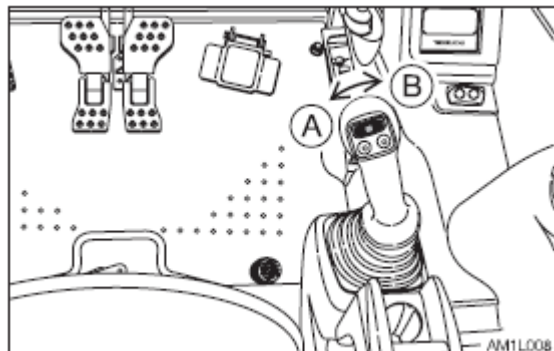

Bevæg kontakten for at kontrollere flow af olien til de første hydraulik linjer.

(A) Hydraulik olie løber til det venstre AUX (ekstra) linje (a)

(B) Hydraulikolie løber til den højre AUX linje (b)

Se også afsnittet om AUS hydraulik linjer...

EKSTRA UDSTYR

AUX 2. (andet) og 4. (fjerde) kontakt.

Glideknop

(proportional kontrol)

Proportional kontrol giver mulighed for at bevæge udstyret (skovlen) langsom til hurtig/hurtig til langsomt.

Eksempel: Hvis du bevæger glidekontakten halv-vejs udstyret vil bevæge sig ved ca. halv kraft.

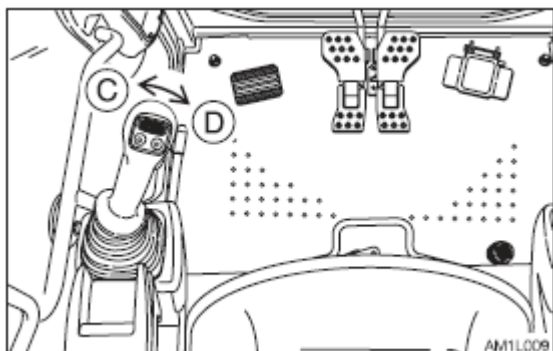

Bevæg denne kontakt for at kontrollere flowet af olie i det andet AUX hydraulik linje.

|C| Hydraulik olie løber til det venstre AUX linje |c|.

|D| Hydraulik olie løber til det højre AUX linje (d).

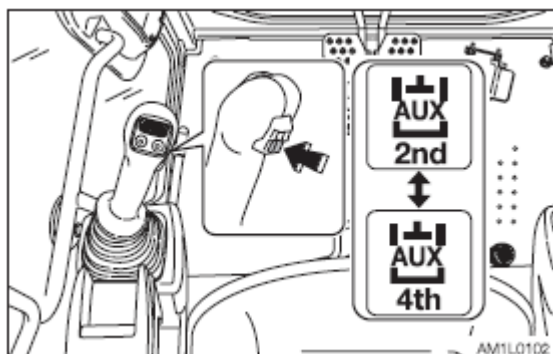

For at bruge det 4. AUX hydraulik linje trykkes på AUX 2/4 knappen for at ændre til arbejde med det 4. AUX.

Se også afsnittet om "AUX hydraulik linjer...."

AUX 2/4 vælger kontakt.

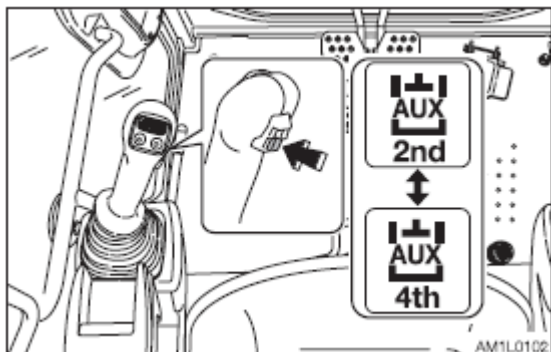

Denne kontakt bruges til at skifte fra at arbejde i 2. til 4. AUX system.

Trykkes der på kontakten vises det andet AUX symbol i multi-informations displayet, hvilket indikerer at det 2. AUX er aktiveret. Trykkes der på kontakten igen vises det fjerde AUX symbol på displayet, hvilket så indikerer at det 4. AUX nu er aktiveret.

Denne aktuelle operation udføres med AUX 2./4. kontakten (glide-knappen).

EKSTRA Udstyr

Sving/andet bom vælger kontakt.

ADVARSEL

Når der trykkes (skift fra ON eller OFF) vælger knappen imens bom sving pedalen trædes på er farligt, idet udstyret vil bevæge sig uventet. Sæt altid bom sving pedalen tilbage til neutral stilling for du anvender vælger knappen.

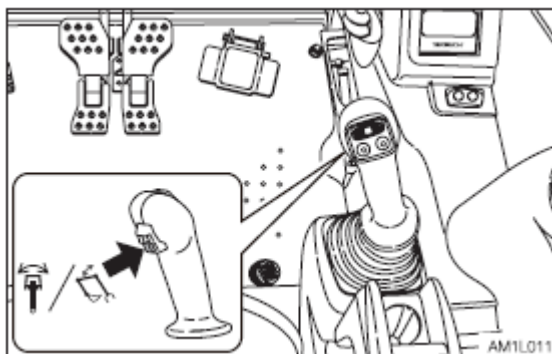

Den knap ændrer fra bom sving operation til anden bom operation.

Tryk på denne knap for at skifte til anden bom. Den anden bom operations indikator lampe vil lyse. Et tryk mere på denne knap v og du vender tilbage til bom sving operation. Den aktuelle operation/bevægelse udføres med bom sving pedalen.

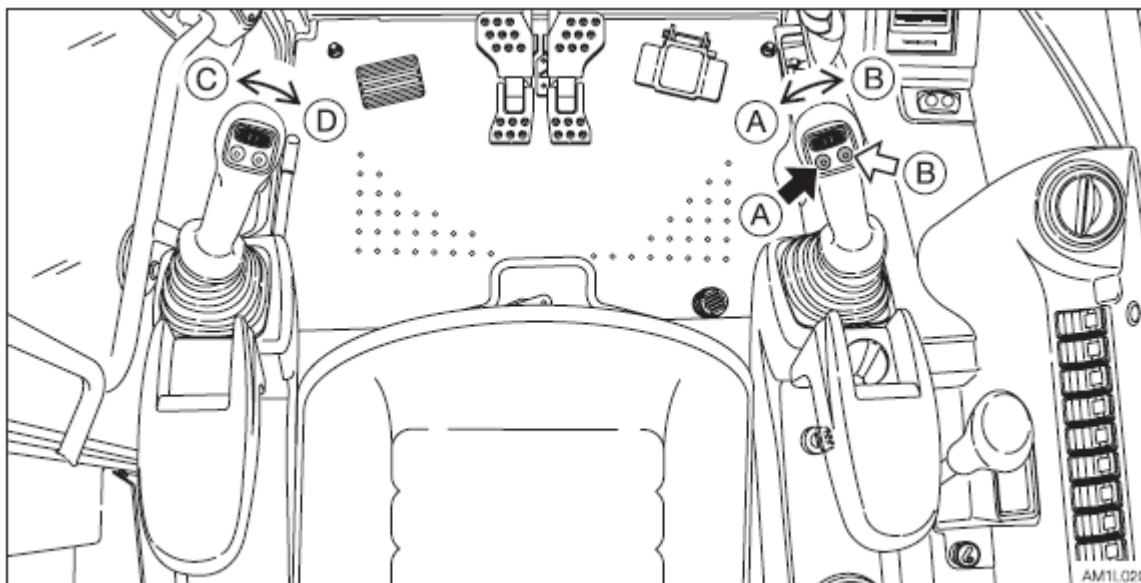

Operation.

Tryk på knapperne for at kontrollere flow af olien til de første/andet AUX hydraulik linjer.

- (A) Hydraulik olie løber til det venstre AUX (ekstra) linje (a)
- (B) Hydraulik olie løber til den højre AUX linje (b)
- (C) Hydraulik olien løber til det venstre linje |c|
- (D) Hydraulik olien løber til den højre AUX linje (d)

Se også afsnittet om AUS hydraulik linjer...

Frigøring/udluftning af resttryk.

Efter at have anvendt hydraulik systemet henstår der tryk i systemet.

Dette kaldes resttryk. Frigør /udluft resttrykket før du afbryder systemet.

Udfør frigøring/udluftning af resttryk indenfor 10 minutter efter at motoren er standset.

- 1) Parker maskinen på en flad, fast og sikker grund

- 2) Stop motoren
- 3) Sænk sikkerhedshåndtaget til ulåst position
- 4) Drej start kontakten til ON position.
- 5) Tryk på AUX. Hydraulik kontakterne flere gange for at udløse det resterende tryk i AUX hydraulik systemet.

Reklamationsskema.



Generelle reklambestemmelser for Takeuchi minigravemaskiner.

- A:** 1. Købers reklambestemmelser gælder fra leveringsdato og 2 år frem, dog maksimalt 2000 driftstimer.
Gældende for følgende dele: Ramme, graveudstyr, tank, hydrauliske komponenter og motor.
Undtaget heraf er følgende: Maling/lakering, brændstof system, remme, pakninger, indvendige cylinder dele, plast dele, slanger, luftrensere, bolt og bøsninger, o-ringe samt elektriske komponenter på disse dele ydes der 1 års reklambestemmelser dog maksimalt 1000 driftstimer.
2. Køber er forpligtiget til at reklamere til Øbakke A/S (importør) eller forhandleren straks og senest 3 dage efter, at fejlen er konstateret.
- B:** 1. Reklambestemmelserne omfatter fabriksfejler eller fejl i materialer.
2. Reklambestemmelserne omfatter ikke sædvanlig slitage, diverse olie- og væsker.
Fejl som skyldes, at maskinen ikke er serviceeret i henhold til importørens forskrifter eller belastet ud over de specificerede max. Belastninger eller fejl, som skyldes, at køber har ændret maskinen uden forudgående godkendelse af Øbakke A/S.
- C:** 1. Køber afholder samtlige udgifter til transport af maskinen til det nærmeste reparationssted som anvises af Øbakke A/S eller Forhandleren.
2. Køber afholder eventuelle udgifter til erstatningsmaskine.
3. I tilfælde af, at reparation af maskinen nødvendiggør rejseudgifter m.v. for Øbakke A/S eller forhandleren - eksempelvis ved levering på ikke landfaste landsdele - er køber forpligtiget til at afholde disse.
4. Reklambestemmelserarbejder kan alene udføres alene indenfor normal arbejdstid.
5. Reklambestemmelserarbejder kan alene udføres af Øbakke A/S eller af forhandleren.
- D:** 1. Øbakke A/S og/eller forhandleren er ikke erstatningsansvarlig for købers eventuelle indirekte tab så som driftstab m.v.
2. Eventuelt produktansvar begrænses til den af Øbakke A/S til enhver tid gældende produktansvarsforsikring.

Leveringsdato:	Model:	Serie nr.:
Importør: Øbakke A/S	Køber:	
Adresse: Københavnsvej 282 4000 Roskilde	Adresse:	
Tlf.: 7025 4420	Tlf.:	
Underskrift:	Underskrift:	

