

MANISCOPIC

MLT 627
TURBO 24"



- Maksimum løftehøjde : 5,55 m
- Kapacitet : 2700 kg
- Maksimum rækkeevne fremad : 3.12 m
- Converter

MLT 627 24" TURBO

 **Løftekapacitet**.....2700 kg
ved 500 mm fra gaffelhæl.

 **Løftehøjde**.....5,55 m
Tid : ubelastet/belastet (i sek)
Løftning6,8/7,1
Sænkning4,8/4,7
Forlængelse af bom4,5/4,6
Tilbagetrækning af bom2,2/2,2
Aflæsningstid (i sek)
Fyldning af skovl3,5
Tømning af skovl2,7

 **Dæk**
17.5 LR 24 XM 27

 **Gaffler** (mm)
Længde1200
Bredde125
Rotation af slæde154°

 **Flerpl. skivebremser i oliebad, på front/bagaksler**

 **Perkins motor**
Type.....1104C.44 Turbo
Cylinder4 cyl./4400 cm³
Ydelse (ISO/TR 14396)101 HK/74.5 kw
Maksimum moment412 Nm ved 1400 o/min
Direkte indsprøjtning
Vandkølet

 **Transmission**..... Convertor
Elektro - hydraulisk skift frem/bak
4 hastigheder fremad og bak
Maksimum kørehastighed34 km/t

 **Hydraulik**
Løft/tiltpumpe :
tandhjulspumpe.....105 l./min - 250 bars
Flow divider med prioritering for styretøj

 **Kapaciteter**
Kølesystem25 l.
Motorolie8.5 l.
Hydraulikolie98 l.
Transmissionsoolie14.5 l.
Brændstoftank.....104 l.

 **Vægt** (med gaffler) :5935 kg
Total bredde.....2,17 m
Total højde.....2,30 m
Venderadius (udvendige hjul).....3,74 m
Total længde.....4,68 m
Frihøjde0,49 m
Trækraft :7100 daN

Rækkeevne ved maksimum højde: 0,75 m

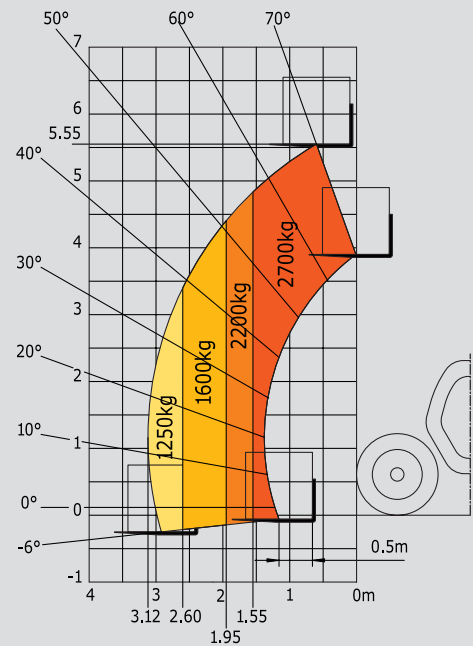

Iht. EN 1459 tillæg B

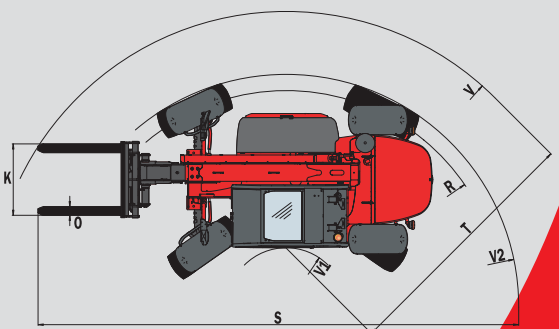
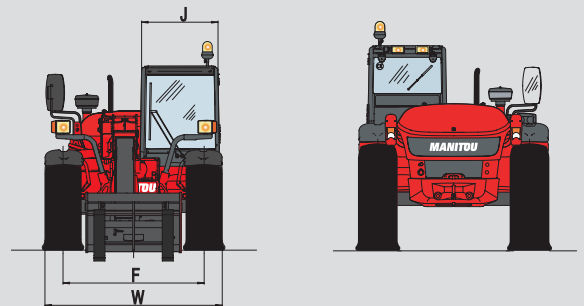
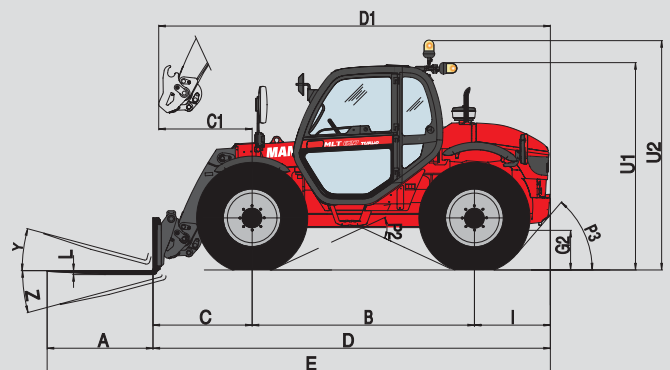

MLT 627 T 24"	
A	1200
B	2520
C	1307
D	1260
D1	4640
E	5887
F	1720
G	490
I	860
J	866
K	1260
L	45
O	125
P2	50°
P3	49°
R	3405
S	7507
T	3545
U1	2300
U2	2560
V	4750
V1	1205
V2	3740
W	2175
Y	11,8°
Z	142,3°

mm

Denne brochure udgør på ingen måde et tilbud og firmaet forbeholder sig ret til at ændre specifikationer uden varsel.
Manitou modellerne i denne brochure kan leveres med valgfrit udstyr.



SCANTRUCK A/S

Jylland: Katkjærvej 5 - 7800 Skive - Tlf: +45 96 147 147
Sjælland: Metalgangen 1-3 - 2690 Karlslunde - Tlf.: +45 70 127 127
Fax: +45 96 147 148 - info@scantruck - www.scantruck.dk

