

QUICK GUIDE EC70

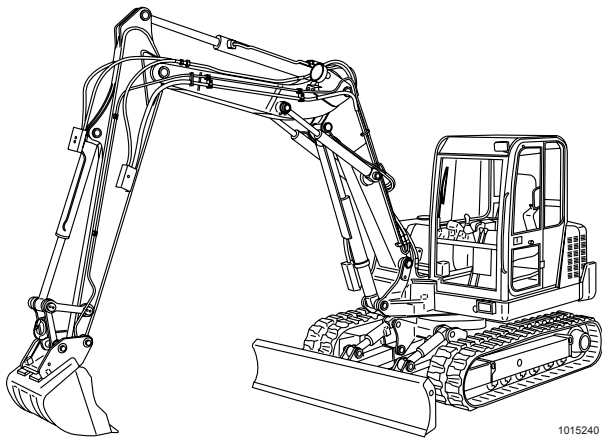

Denne "quick guide" indeholder basis information vedrørende korrekt brug af denne maskine. Det er kun et supplement til "Instruktionsbogen".

Lær om alle maskinens funktioner ved at læse "Instruktionsbogen", som altid bør opbevares i maskinen. "Instruktionsbogen" indeholder alle relevante instruktioner og sikkerhedsinformationer vedrørende denne maskine.

Det er vigtigt, at du har sat dig ind i - og forstår - alle sikkerheds og arbejdsregler inden du begynder at anvende maskinen.

Føreren af denne maskine bør have tilstrækkeligt kendskab og instruktion, før han/hun begynder at betjene maskinen. Du må kende alle maskinens relevante funktioner og ydeevne, med det formål at undgå ulykker. En "utrænnet" fører kan være årsag til alvorlige ulykker - endda med døden til følge.

VOLVO

Sikkerhedsregler under drift

Førerens pligter

- Læs betjeningsvejledningen igennem før ibrugtagning og gør Dem bekendt med indholdet.
- Føreren skal indprente sig grundlæggende forskrifter for at undgå person- og materielle skader.
- Føreren må under ingen omstændigheder betjene maskinen, hvis han er påvirket af alkohol, medicin eller andre euforiserende stoffer.
- Mobiltelefoner må ikke anvendes, hvis de kan påvirke elektroniske systemers funktion.
- Føreren er ansvarlig for lasten resp. belastningen af maskinen.
 - Under drift må der ikke være risiko for at lasten kan falde ned.
 - Maskinens angivne belastningsgrænse resp. lastgrænse skal iagttages.
 - Vær opmærksom på virkningen af forskellige afstande og på påbygningsredskabernes tyngdepunkt.
 - Ophold af personer under løftet last skal forhindres, hvis lasten ikke er sikret eller afstivet.
- Personer må ikke betræde eller opholde sig i farezonen, dvs. i en afstand på mindst 7 m i alle retninger fra maskinen, der er i drift. Føreren kan give personer lov til at være inden for farezonen, hvis de er i hans synsfelt.

Deres sikkerhed

- Anvend egnet beskyttelsestøj for sikker håndtering af maskinen.
- Sæt Dem altid på førerpladsen for at tænde motoren.
- Hold hænderne borte fra områder, hvor de kan komme i klemme.
- Tag altid sikkerhedsselen på.
- Gå altid ind i eller ud af maskinen med ansigtet mod maskinen. Benyt trinbræt og håndtag; enten med begge hænder og en fog eller en hånd og begge fødder. Spring ikke af!
- Kontroller, at alle påbygningsredskaber er monteret og aflåst korrekt.
- Vibrationerne, der fremkommer under drift, kan være skadelige for føreren. Disse skal reduceres på følgende måde:
 - rigtig indstilling af førersæde og sikkerhedsselen.
 - beskaffenheden af terrænet for drift, ujævnheder og slaghuller (om nødvendigt skal disse rettes ud).
 - tilpasning af kørehastighed og motorens omdrejningstal.
- Kabinen er beregnet til beskyttelse af føreren og opfylder kravene i TOPS-, ROPS- og FOPS-prøvningsstandarden. Derfor skal man holde sig fast, hvis maskinen skulle kipe eller vælte rundt. Spring ikke af!
- Vær opmærksom på rør- eller elledninger.

På- og aflæsning af maskinen

ADVARSEL! Følg de gældende bestemmelser med hensyn til vægt, bredde, højde, længde og sikring af lasten under transport. Vær opmærksom på, at rampens stabilitet, bredde, længde og tykkelse er tilstrækkelig. Fjern slam, fedt, olie osv. fra rampen og anhængeren for at undgå, at maskinen glider. Begge bæltter skal blokeres efter pålæsningen og maskinen skal sikres med kæder og remme, der er beregnede til den tilsvarende belastning.

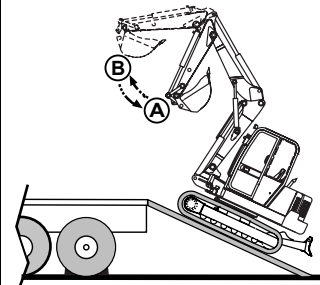

Læssemetode

- 1 Bring maskinen på linie med opkørselramperne og dozerbladet bagud og med bommen og skovlen løftet (A).
- 2 Kør maskinen langsomt op til ramperne øverste del. Stop fremkørslen og fold bommen og gravearmen ud (B). Maskinen vipper nu ned på laddet ved egen hjælp. Kør maskinen helt frem på transportvognen.

- 3 Sænk bommen og skovlen ned på ladbunden.
- 4 Sænk dozerbladet og løft venstre konsol op i låsestilling.

Aflæsningsmetode

- 1 Løft skovlen (A) og dozerbladet op.
- 2 Kontroller at der ikke er nogle forhindringer og drej maskinens overdel 180° så maskinen vender mod ramperne. Kørehåndtagene fungerer nu normalt.
- 3 Kør langsomt hen til rampernes øverste del og fold gravearmen ud (B) og kør langsomt ned på jorden.

Løftning

ADVARSEL! Maskinen må ikke løftes, når der er personer i kabinen eller ved maskinen. Anvend kun egnet løftegrej med tilstrækkelig bæreevne. Maskinen må kun løftes, som vist på illustrationen. Ukorrekt løftning kan medføre, at lasten forskydes. Dette kan medføre tilskadekomst eller skader.

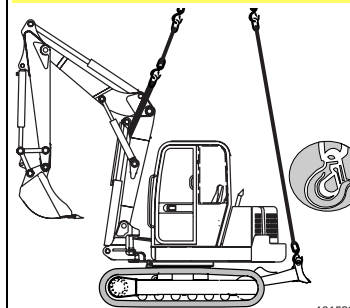

Løft af maskine med kran

- 1 Øskner til løftekroge er anbragt på gravebommen og på begge sider af dozerbladet.
- 2 Dozerbladet skal vende bagud, løft op i krogene som er anbragt i øsknerne, og løft maskinen ved hjælp af en løfteramme.

Instrumenter

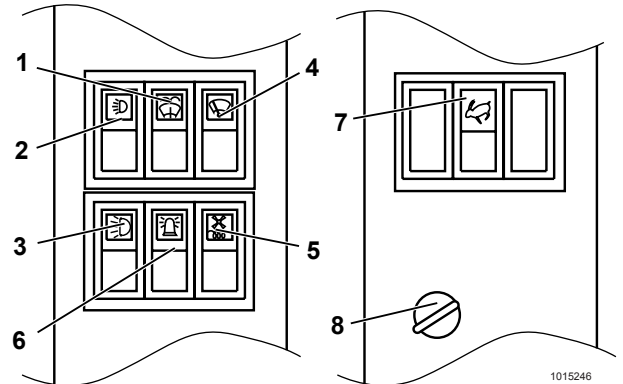

- 1 Kontakt for frontrudesprinkler.
- 2 Kontakt for forreste arbejdslys på førerkabine.
- 3 Kontakt for arbejdslys på gravebom (med indikatorlampe).
- 4 Kontakt for frontrudevisker.
- 5 Kontakt for varmeblæser.
- 6 Kontakt for advarsblynk.
- 7 To-speed kontakt (to-trin: Lav eller høj): Kontakten bruges til skift mellem lav og høj hastighed.
- 8 Start- og forvarmerkontakt:
 - 0: Motoren er stoppet
 - a: "Run position (kontakt)
 - b: "Start" position

"PUMA" kontrolpanel

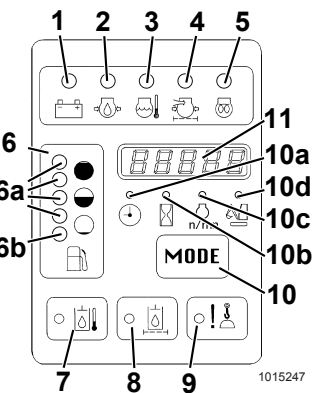

- 1 Ladelampe for opladning af batteri
- 2 Indikatorlampe for motorolie-tryk
- 3 Indikatorlampe for kølervæsketemperatur i motor
- 4 Indikatorlampe for blokeret luftfilter
- 5 Indikatorlampe for forvarmning af motor
- 6 Brændstofmåler for brændstoftank
 - 6a Grønne indikatorlamper: Der er brændstof i tanken
 - 6b Rød indikatorlampe: Reservetank
- 7 Indikatorlampe for olietemperatur i hydrauliksystem
- 8 Indikatorlampe for blokeret hydraulikoliefilter
- 9 Funktionstast
- 10 "MODE" tast
 - 10a Daglig timetæller med nulstilling
 - 10b Timetæller
 - 10c Motoromdrejninger
 - 10d Fremvisning af maskinens serienummer på display
- 11 Digital display

Betjeningshåndtag

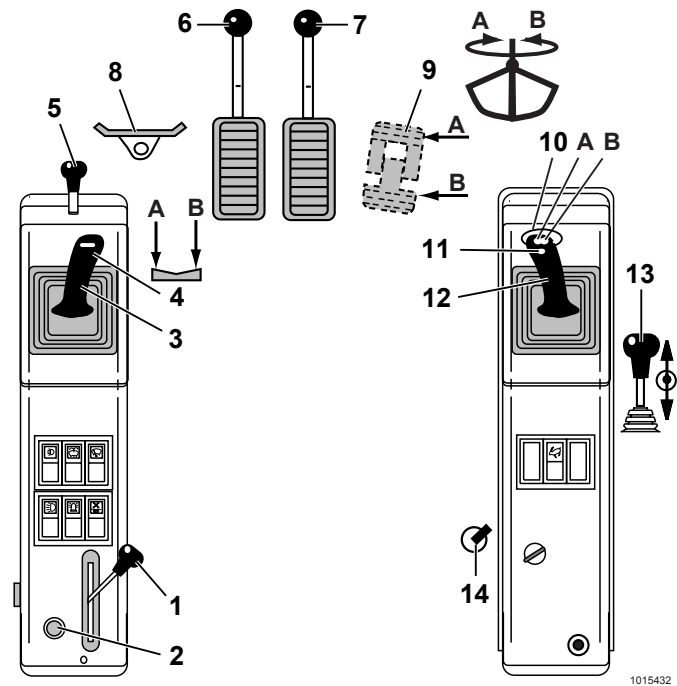

- 1 Gashåndtag till regulering af motoromdrejninger:
 - Tryk håndtaget frem at øge motoromdrejningerne
 - Træk håndtaget helt tilbage før motoren stoppes
- 2 Kontakt for redskabshurtigtift (ekstraudstyr)
- 3 Venstre gravehåndtag
 - Håndtag frem: Åbning af gravearm
 - Håndtag tilbage: Lukning af gravearm
 - Håndtag til højre: Krøjning til højre (eller bomsving)
 - Håndtag til venstre: Krøjning till venstre (eller bomsving)
- 4 Skiftekontakt: Krøjning af bom (A) eller sidesvingning af bom (B)
- 5 Løftehåndtag for venstre betjeningskonsol
- 6 Venstre kørehåndtag
 - Håndtag frem: Maskinen kører fremad
 - Håndtag tilbage: Maskinen kører tilbage
 - Midterstilling: Neutral
- 7 Højre kørehåndtag (samme funktion som venstre kørehåndtag)
- 8 Betjening af 'multibom':
 - Pedal mod venstre: udlægger frem
 - Pedal mod højre: udlægger tilbage
- 9 Betjening af tilbehør (dobbeltvirkende) (ekstraudstyr)
- 10 Betjening af tilbehør (dobbeltvirkende)
- 11 Hornkontakt
- 12 Højre gravehåndtag
 - Håndtag frem: Gravebom ned
 - Håndtag tilbage: Gravebom op
 - Håndtag til højre: Aftømning af graveskovl (åben)
 - Håndtag til venstre: Fyldning af graveskovl (lukket)
 - Midterstilling: Neutralstilling
- 13 Håndtag for dozerblad
 - Håndtag trykkes frem: Sænkning af dozerblad
 - Håndtag i midterstilling: Neutralstilling
 - Håndtag trykkes tilbage: Løft af dozerblad
- 14 Varmeregulering

Start af motor

- Betjeningskonsollerne udløses og flyttes ned i arbejdsstilling.
- Gashåndtaget stilles i midterstilling.
- Tændingsnøglen sættes ind i startkontakten.
- Drej tændingsnøglen med uret til Run position. Forvarmning af motoren sker automatisk (indikatorlampe tændes).
- Drej derefter tændingsnøglen videre for start af motoren. Starteren kan ikke aktiveres før forvarmningen er afsluttet.

OBS! Starteren kan ikke arbejde i mere end 20 sekunder ad gangen, herefter vil en sikkerhedsmekanisme afbryde strømmen til starteren. Før nyt startforsøg drejes nøglen tilbage til "Stop"-position.

- Så snart motoren kører, kontrolleres om indikatorlamperne er slukkede. Indstil motorens omdrejninger og lad den køre.
- Kontroller at der ikke er nogen olie-, kølervæske- eller brændstoftæklager.

OBS! I koldt vejr skal motoren køre et par minutter før arbejdet påbegyndes, så olien i hydrauliksystemet bringes op på arbejdstemperatur.

Stop af motor og maskine

- Parker maskinen på plan grund.
- Sænk graveskovlen og dozerbladet ned på jorden.
- Flyt gashåndtaget til "tomgangsstilling". Hvis maskinen har arbejdet hårdt, må motoren ikke straks stoppes, men kører uden belastning i et til to minutter, så temperaturen falder.
- Drej nøglen tilbage i "0"-stilling (efter en konstant bippelyd indikerer, at funktionerne er afbrudte og PUMA går i "standby").

OBS! Under sænkning af arbejdsudstyret, er maskinen parkeringsposition "fixee".

Kørsel med maskinen (køreteknik)

- Indstil motoromdrejningerne ved hjælp af gashåndtaget.
- Løft graveskovlen/redskabet og dozerbladet.
- **Ved fremadkørsel:** Tryk begge kørehåndtag frem
- **Ved venstresvingning:** Træk venstre kørehåndtag tilbage.
- **Ved højresvingning:** Træk højre kørehåndtag tilbage.

ADVARSEL! Hvis maskinoverdelen er krøjet 180° rundt, så dozerbladet er bag på maskinen, er funktionen af maskinens kørehåndtag omvendt. Maskinføreren skal altid huske dette, hver gang der skal udføres arbejdsopgaver, hvor det er nødvendigt bruge maskinen på denne måde.

Daglig vedligeholdelse	
Kontroller og efterse:	
Olie-, kølervæske- og brændstoftæklager	Dieselmotorens funktion
Mekaniske komponenter og slanger	Brændstofmængden og fyld brændstoftanken op
Efterspænd: Møtrikker, bolte, rør og hydrauliske forbindelser	Kølervæsketstanden (efterse slanger og spændebånd for revner og slitage)
Funktion af betjeningsgreb, lys og indikatorlamper	Hydraulolietstanden (efterfyld om nødvendigt)



Construction Equipment

Ref.No. VOE14A1001688

Volvo, Eskilstuna

Danish CST