

Minigraver CX 18 B

CASE



P R O F E S S I O N A L P A R T N E R

Case CX 18 B

Motor

Type: Yanmar
Ydelse: 15 hk / 11 kW
CE 80/1269
Max. mom.: 61 Nm ved 2000 o/min

Dæk

230 mm gummibælter

Transmission

Type: Hydraulisk
Hastighed: 2,0 – 3,5 km/t

Hydraulik

Var. flow
2 x 15 l./min. – 206 bars

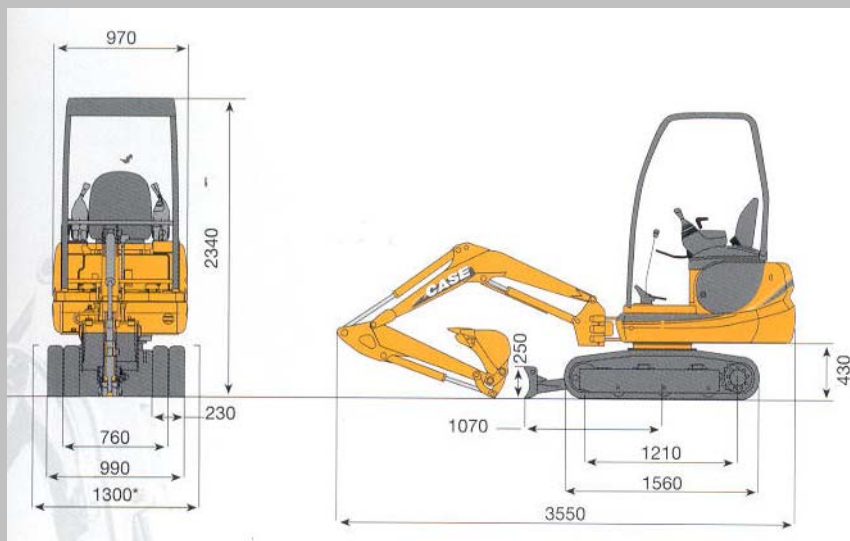

Generelle dimensioner

Kapaciteter

Brændstoftank: 15 l.
Hydrauliktank: 11,3 l.

Vægt:

1720 kg

Total bredde: 0,99/1,3 m.

Total højde: 2,24/2,34 m.

Venderadius: 1,33 m.

Total længde: 3,55 m.

Frihøjde: 0,175 m.

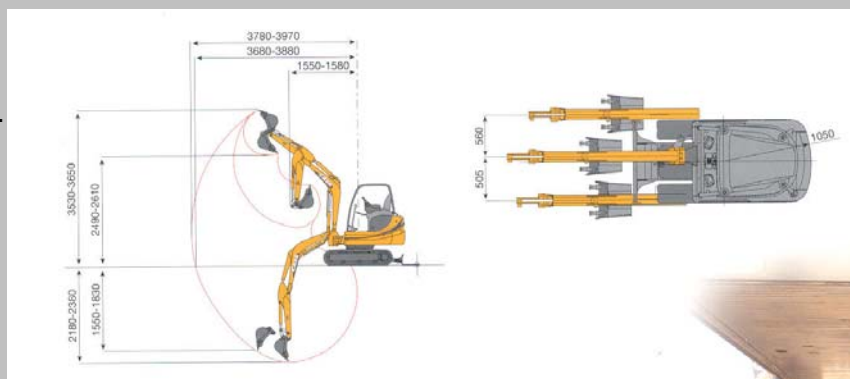

Standard udstyr

Kabine

Gummibælter

Lang gravearm

Hydraulik på gravearm

Rotorblink

2 stk. arbejdslys

Gravearm

Max. graveradius: 3780-3970 mm.

Max. graveradius ved jorden: 3680-3880 mm.

Min. drejeradius (udstyr): 1550-1580 mm.

Max. læssehøjde: 2490-2610 mm.

Max. gravehøjde: 3530-3650 mm.

Max. vertikal gravedybde: 1550-1830 mm.

Max. gravedybde: 2180-2380 mm.

Sideforskydning (højre): 560 mm.

Sideforskydning (venstre): 505 mm.

SCANTRUCK AIS

Katkjærvej 5 – Box 270 – 7800 Skive
Jylland: Tlf. 96 147 147 – Sjælland: Tlf. 70 127 127 Pilot
info@scantruck.dk - www.scantruck.dk