

Schäffer Læsser 3026-4048/ 4050

Førerplatform uden belyningsanlæg

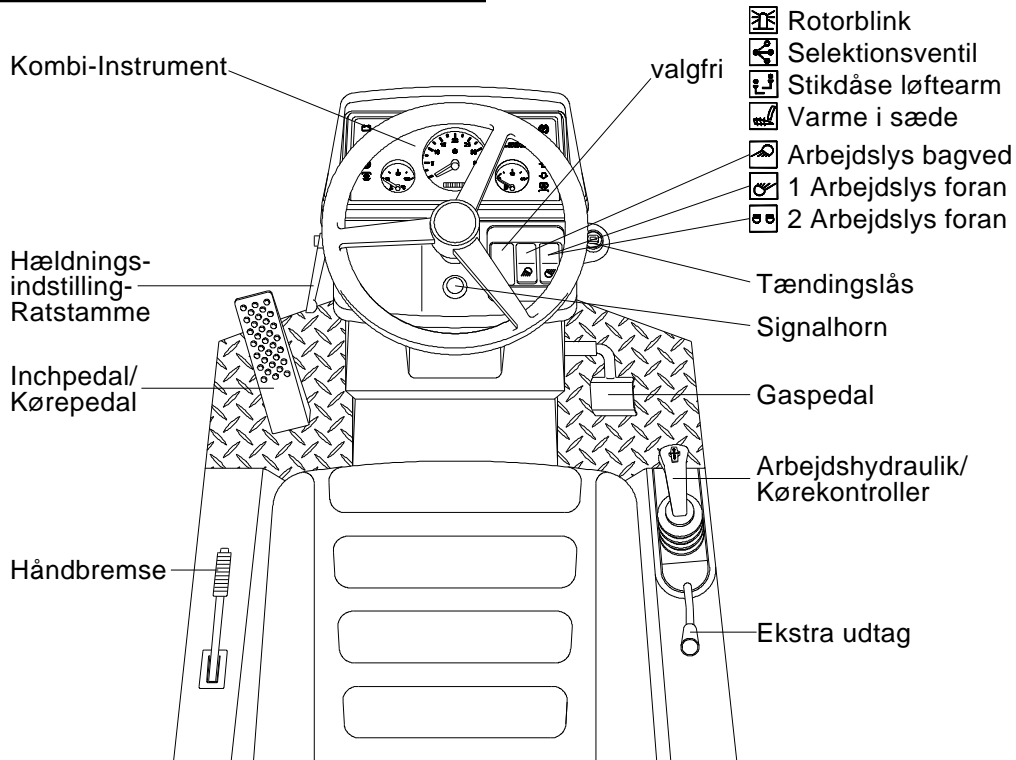

Førerplatform med belyningsanlæg

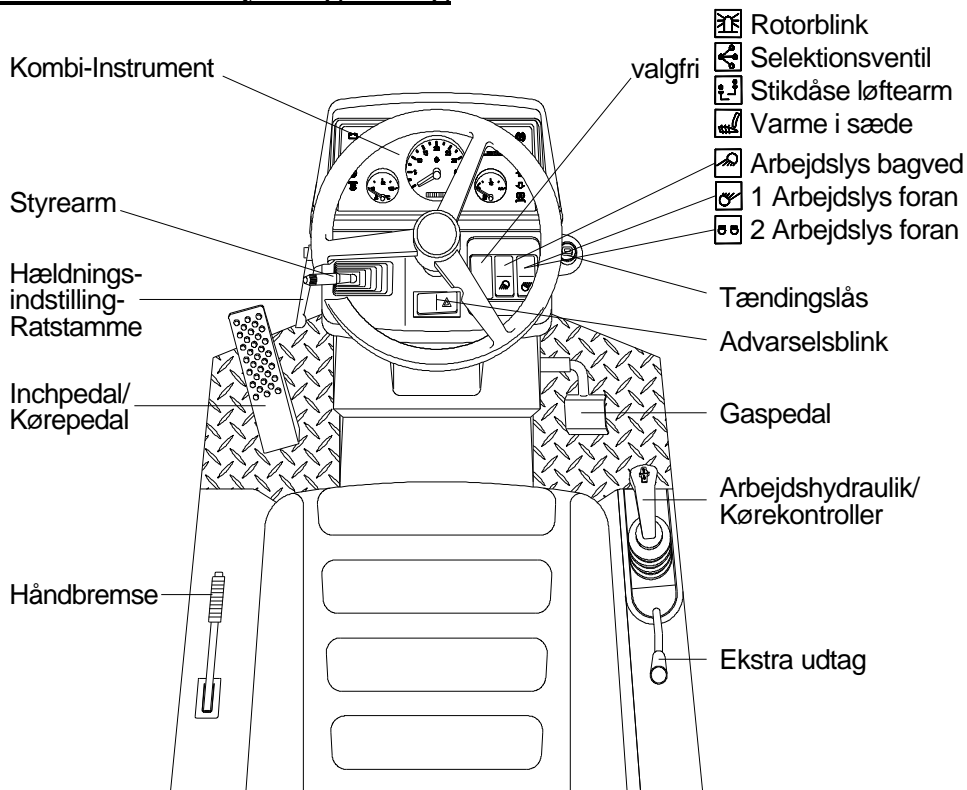

Schäffer Læsser 3026-4048/ 4050

Styrearm

0. Lys slukket
1. Positionslys
2. Blinklys
3. Signalhorn
4. Blinker venstre
5. Blinker højre
6. Fjernlys
7. Overhalingsblink

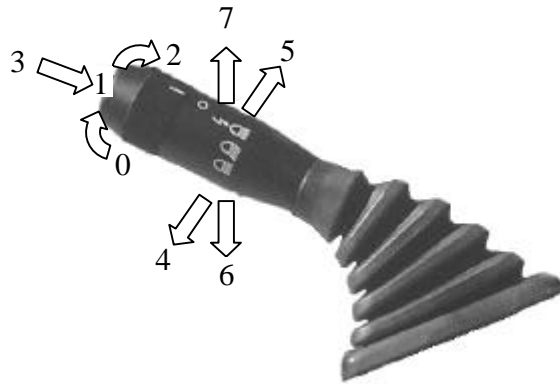

Kombi-Instrument

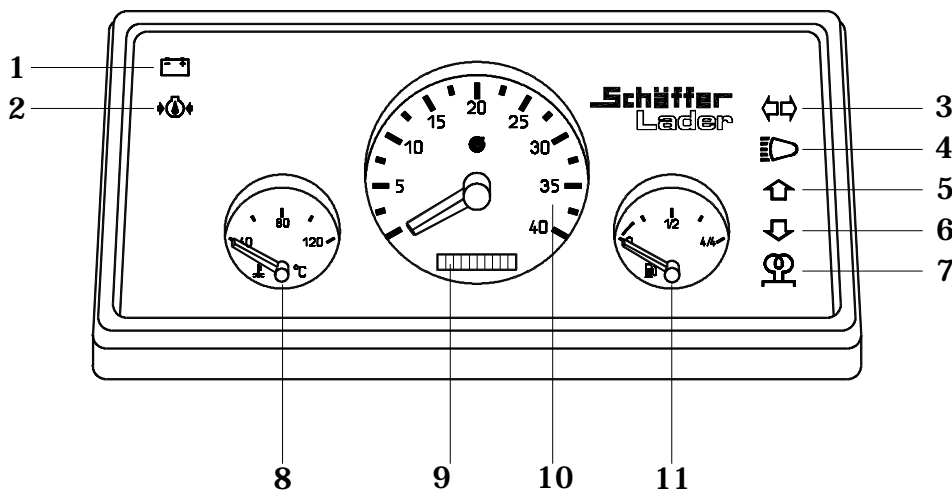

1 = Ladekontrol	I tilfælde af, at dette lys ikke slukker efter tændingen, bør læsseren bringes på værksted.
2 = Olietrykkontrol Dieselmotor	I tilfælde af, at dette lys ikke slukker omgående efter tændingen, skal dieselmotoren slukkes omgående og motorolien kontrolleres.
3 = Blinklyskontrol	(kun ved belysningsanlæg)
4 = Fjernlyskontrol	(kun ved belysningsanlæg)
5/6 = Køreretningskontrol	Dette lys viser den forud indstillede køreretning (Fremad/Tilbage). OBS! Når der gives gas, sætter laderen sig i gang.
7 = Forvarme	Dieselmotorens forvarme vises.
8 = Vandtemperaturviser	Kølevæsken må ikke overskride en temperatur på 115 °C! Skulle kontrollen stige op i det røde område, bør dieselmotorens belastning formindskes eller motoren standses.
9 = Tæller - driftstimer	
10 = Omdrejningsmåler Dieselmotor	
11 = Brændstofmåler	

Schäffer Læsser 3026-4048/ 4050

Kørekontakt

Kørekontrollerens skiftesystem er vist i billedet.

a = Tilbage
b = Fremad
0 = neutral

Ekstra udstyr: 2-trins-gear:

Køretrin
1 for læssecarbejde
2 for transport

De 2 trin kan skiftes uden kraftafbrydelse

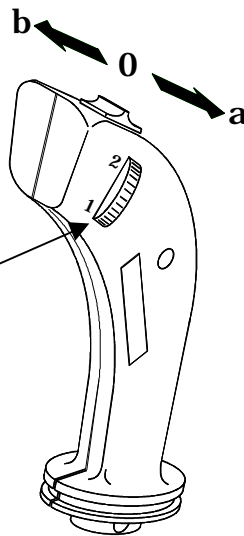

Manøvrering af læssearmen

a = Svømmestilling
b = Sænkning
c = Løftning
d = Indtipning
e = Udtipning

1 / 2 = Ekstra styreanordning

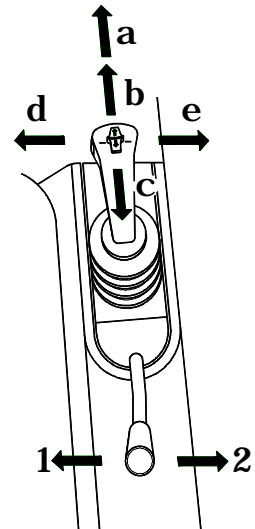

OBS !



Advarsel !

- Når de forlader læsseren, skal kørekontrolleren befinde sig i 0-stilling.
- Ved håndbremsen trukket er fremdriftspumpen sat ud af funktion. Læsseren kører ikke.
- Skift af køreretningen må aldrig gennemføres ved stor kørehastighed.

Fare for tipning!

Tændings-startkontakt / Tænding af læsseren



Advarsel !

- Ved maskinstart må der ikke befinde sig personer ved arbejdsredskaberne, ved motoren eller under læsseren.
- Starten skal meddeles ved betjening af signalhornet. Kørekontrolleren skal være i 0-stilling.

0 = Tænding/Dieselmotor slukket
Z = Tænding tændt
V = Forvarme
S = Læsser startes
L = Positionsls tændt

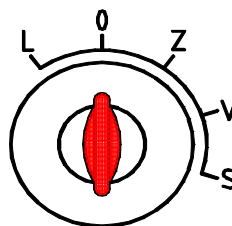

OBS !

- Til start trædes der på kørepedalen og kørepedalen skal være i 0-stilling.

I tilfælde af at motoren ikke starter efter ca. 20 sekunder, afbrydes startprocessen og gentages efter 40 sekunder. Efter enhver start drejes tændingsnøglen i 0-stilling, da der er indbygget en startspærre.

Gaspedal / Inchpedal

Gaspedalen benyttes til at køre med læsseren. I overensstemmelse med dieselmotorens omdrejningstal svinges aksialstempelpumpen ud og derved tilpasses hastigheden automatisk til læsserens belastning (trinløs kørsel). Jo mere gas der gives, jo hurtigere kører læsseren.

Ved betjening af kørepedalen sættes denne automatik ud ad drift. Derved kan man ved et højt omdrejningstal lede kraften fra kørselsdrevet til arbejds hydraulikken eller bremse læsseren. Bliver pedalen trykket helt i bund, bremses læsseren med lamelbremsen.



Advarsel !

- **Man må aldrig bremse hårdt med løftet last eller ved kurvekørsel. Læsseren kan tippe.**

Standning af læsseren



OBS !

- Når de forlader læsseren, skal kørekontrolleren befinde sig i 0-stilling.
- Når maskinen standses, bringes tændingsnøglen i 0-stilling.

Hurtigskifte-indretning

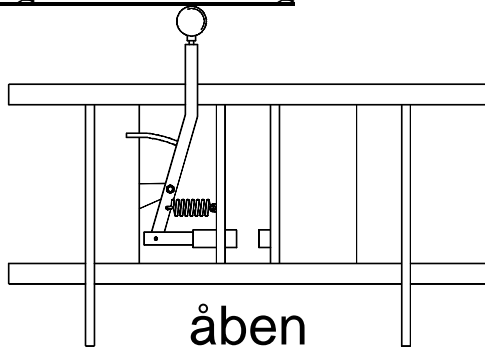

åben

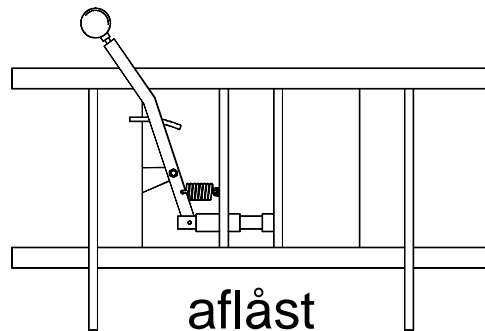

aflåst



Advarsel !

- Efter enhver koblingsproces kontrolleres om låsebolten sidder korrekt på arbejdsredskabet.