

# Schäffer Teleskoplæsser 450/ 550/ 570

## Førerplatform

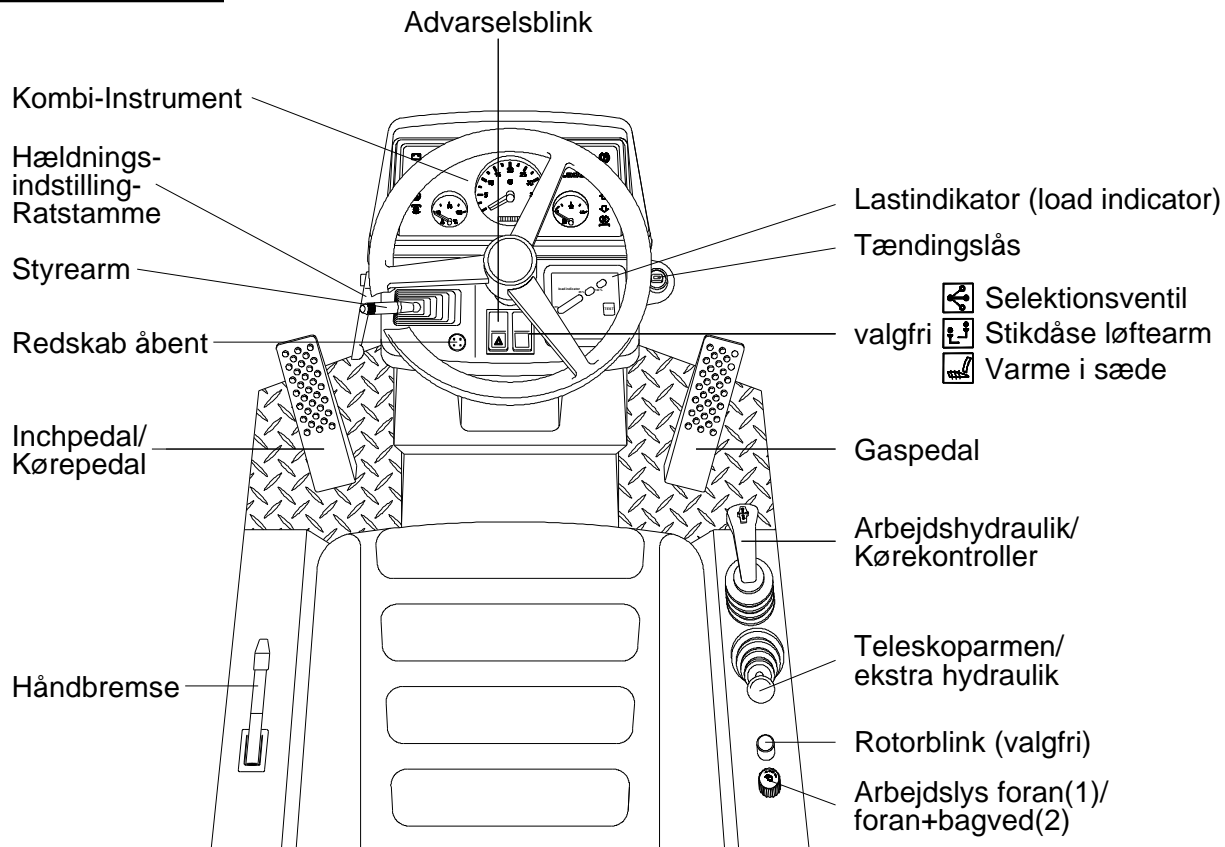

## Lastindikator (load indicator)



Advarsel !

- Når de røde lamper blinker og bip-lyden høres, overskrides den tilladte grænselast, og teleskoparmen skal svinges ind og sænkes omgående.



Lastindikatoren bør kontrolleres før arbejdets begyndelse og under indsatsen. Det gøres ved at trykke på „TEST“ - tasten. Derefter skal alle dioder lyse op, og bip-lyden skal høres.

**Læsseren må ikke bruges, hvis lastindikatoren er defekt!**



OBS !

- Lastindikatoren kan give forkert information ved styrebevægelser, bremsning, acceleration, kørsel baglæns eller i sammenknækket stand.

# Schäffer Teleskoplæsser 450/ 550/ 570

## Kombi-Instrument

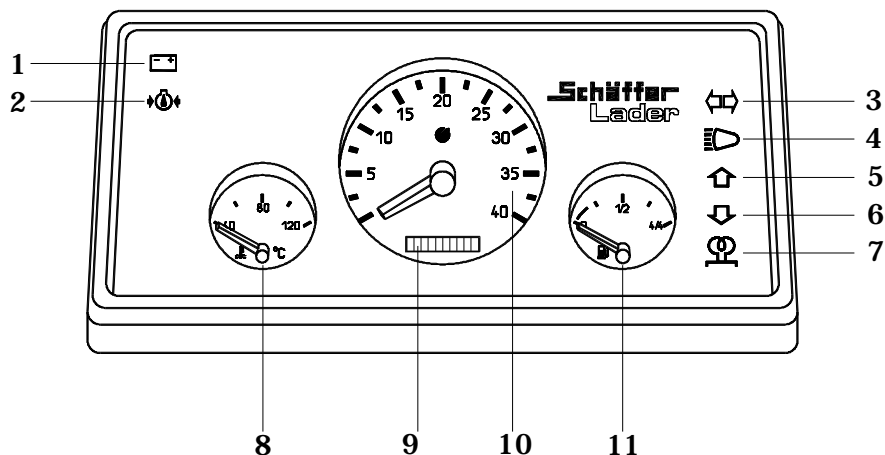

1 = Ladekontrol	I tilfælde af, at dette lys ikke slukker efter tændingen, bør læsseren bringes på værksted.
2 = Olietrykkontrol Dieselmotor	I tilfælde af, at dette lys ikke slukker omgående efter tændingen, skal dieselmotoren slukkes omgående og motorolien kontrolleres.
3 = Blinklyskontrol	(kun ved belysningsanlæg)
4 = Fjernlyskontrol	(kun ved belysningsanlæg)
5/6 = Køreretningskontrol	Dette lys viser den forud indstillede køreretning (Fremad/Tilbage). <b>OBS!</b> Når der gives gas, sætter laderen sig i gang.
7 = Forvarme	Dieselmotorens forvarme vises.
8 = Vandtemperaturviser	Kølevæsken må ikke overskride en temperatur på 115 °C! Skulle kontrollen stige op i det røde område, bør dieselmotorens belastning formindskes eller motoren standses.
9 = Tæller - driftstimer	
10 = Omdrejningsmåler Dieselmotor	
11 = Brændstofmåler	

## Styrearm

0. Lys slukket
1. Positionsls
2. Blinklys
3. Signalhorn
4. Blinker venstre
5. Blinker højre
6. Fjernlys
7. Overhalingsblink

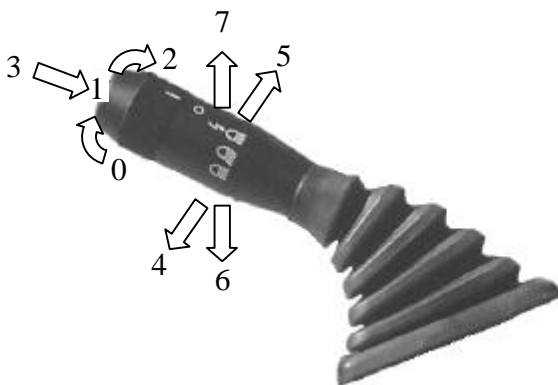

# Schäffer Teleskoplæsser 450/ 550/ 570

## Kørekontakt

Kørekontrollerens skiftesystem er vist i billedet.

a = Tilbage  
b = Fremad  
0 = neutral

Ekstra udstyr: 2-trins-gear:

Køretrin  
1 for læssecarbejde  
2 for transport

De 2 trin kan skiftes uden kraftafbrydelse

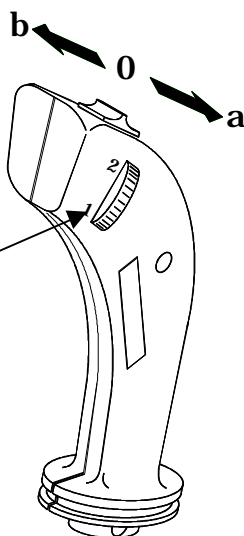

OBS !



Advarsel !

- Når de forlader læsseren, skal kørekontrolleren befinde sig i 0-stilling.
- Ved håndbremsen trukket er fremdriftspumpen sat ud af funktion. Læsseren kører ikke.
- Skift af køreretningen må aldrig gennemføres ved stor kørehastighed.

**Fare for tipning!**

## Manøvrering af teleskoparmen

**H:** Løft af teleskoparmen  
**S:** Sænkning af teleskoparmen  
**A:** Tipning ud - arbejdsredskabet  
**E:** Tipning ind - arbejdsredskabet

**1/2:** Ekstra udtag i brug / Hydraulisk værktøjslås betjenes  
**3:** Teleskoparm køres ud  
**4:** Teleskoparm køres ind

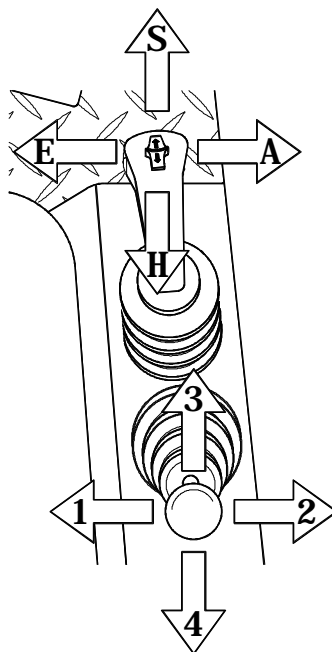

# Schäffer Teleskoplæsser 450/ 550/ 570

## Tændings-startkontakt / Tænding af læsseren



Advarsel !

- Ved maskinstart må der ikke befinde sig personer ved arbejdsredskaberne, ved motoren eller under læsseren.
- Starten skal meddeles ved betjening af signalhornet. Kørekontrolleren skal være i 0-stilling.

0 = Tænding/Dieselmotor slukket

Z = Tænding tændt

V = Forvarme

S = Læsser startes

L = Positionsllys tændt

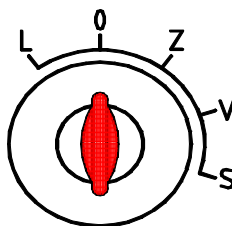

OBS !

- Til start trædes der på kørepedalen og kørepedalen skal være i 0-stilling.

I tilfælde af at motoren ikke starter efter ca. 20 sekunder, afbrydes startprocessen og gentages efter 40 sekunder. Efter enhver start drejes tændingsnøglen i 0-stilling, da der er indbygget en startspærre.

## Gaspedal / Inchpedal

Gaspedalen benyttes til at køre med læsseren. I overensstemmelse med dieselmotorens omdrejningstal svinges aksialstempelpumpen ud og derved tilpasses hastigheden automatisk til læsserens belastning (trinløs kørsel). Jo mere gas der gives, jo hurtigere kører læsseren.

Ved betjening af kørepedalen sættes denne automatik ud ad drift. Derved kan man ved et højt omdrejningstal lede kraften fra kørselsdrevet til arbejdshydraulikken eller bremse læsseren. Bliver pedalen trykket helt i bund, bremses læsseren med lamelbremsen.



Advarsel !

- Man må aldrig bremse hårdt med løftet last eller ved kurvekørsel. Læsseren kan tippe.

## Hjælpe- og håndbremse

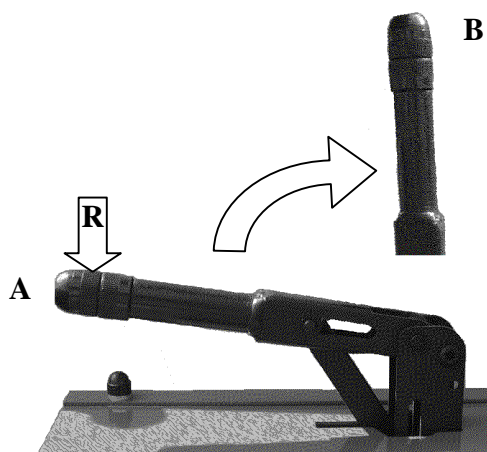

I position „A“ er håndbremsen løsnet. Til fasttrækning skal bremsen bringes i position „B“.

Med roulette „R“ kan håndbremsekablet indstilles.

Hvis bremsen bruges i nødstilfælde som hjælpebremse, skal håndtaget med yderste forsigtighed trækkes op, så at kablet ikke sprænger.

# Schäffer Teleskoplæsser 450/ 550/ 570

## Standning af læsseren



OBS !

- Når de forlader læsseren, skal kørekontrollen befinde sig i 0-stilling.
- Når maskinen standses, bringes tændingsnøglen i 0-stilling.

## Hurtigskifte-indretning

Redskab låst

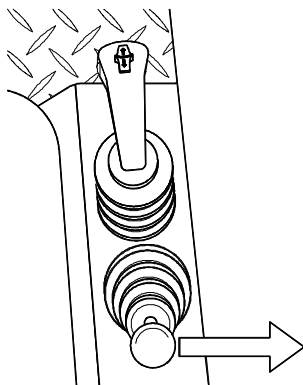

Redskab åbent

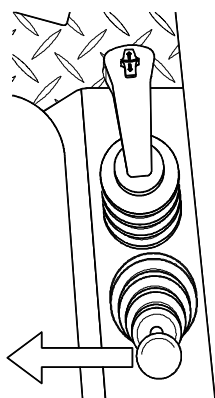

+

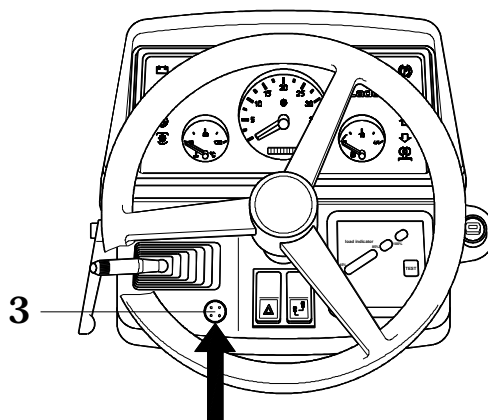

Som beskyttelse mod uforsætlig at åbne redskabslåsen, er læsseren udrustet med en spærre. Redskabslåsen kan kun åbnes, når man samtidig trykker på kontakt 3 på instrumentpanelet.



Advarsel !

- Efter enhver koblingsproces kontrolleres om låsebolten sidder korrekt på arbejdsredskabet.

## Kabine

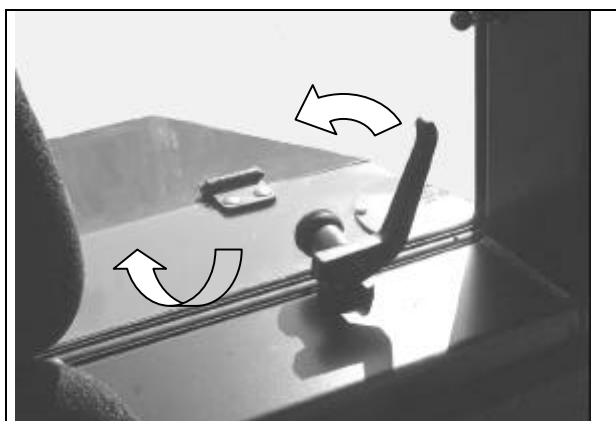

## Bagrude

Når bagruden skal åbnes, skal begge greb drejes samtidig.

# **Schäffer** Teleskoplæsser 450/ 550/ 570

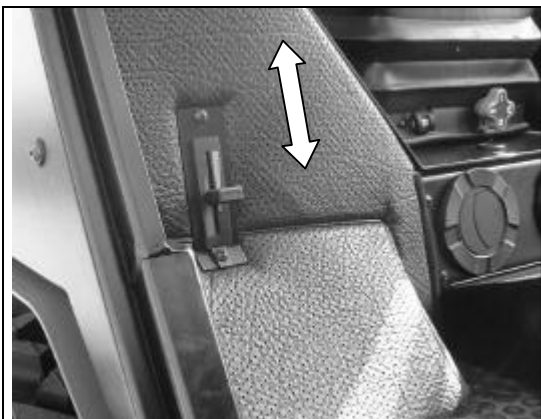

## **Opvarmning 450**

Kabinen er udstyret med trinløs opvarmning. Til højre under førersædet befinder indstillingshåndtaget sig. Kontakten til udluftningsventilatoren (se "Kontakter i kabinen" Pos. 3) skal være slukket.

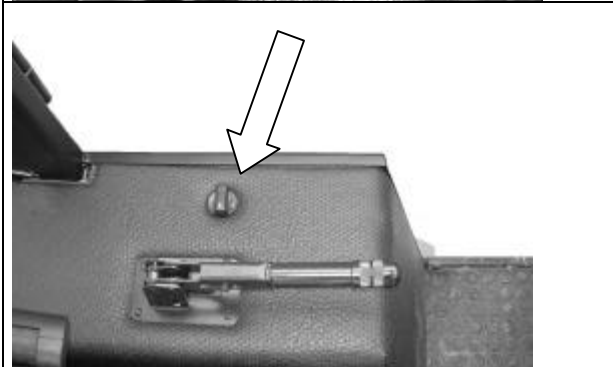

## **Opvarmning 550/570**

Kabinen er udstyret med trinløs opvarmning. Indstillingsknappen befinder sig til venstre for førersædet. Kontakten til udluftningsventilatoren (se "Kontakter i kabinen" Pos. 3) skal være slukket.

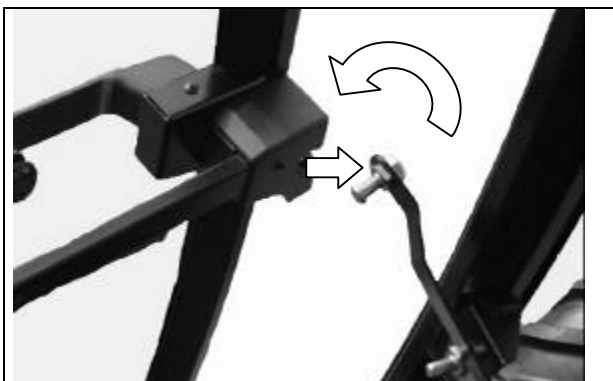

## **Kabinedør**

Under kørslen skal kabinedørene altid være låste. Døren kan sættes på klem, hvis det skulle blive nødvendigt. Så skal man dreje det viste greb opad og sætte det fast i døren.

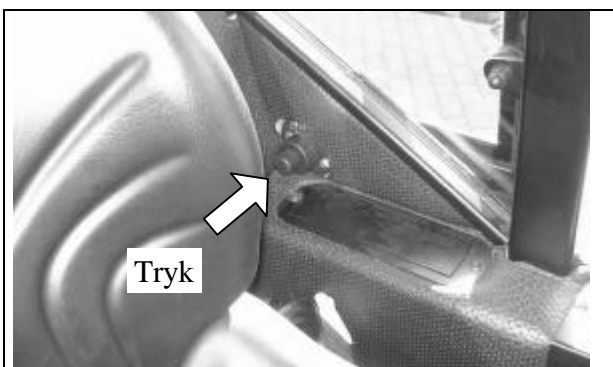

Når man åbner kabinedørene, glider de automatisk fast i døren. Når døren skal lukkes, løsnes denne lukkemekanisme.

Efter arbejdets ophør såvel som ved længere pauser skal kabinen låses for at forhindre, at uvedkommende bruger maskinen.

# Schäffer Teleskoplæsser 450/ 550/ 570

## Kontakter i kabinen 450



1. Sikringsdåse B
  2. Kontakt til vinduesvisker foran (1 trin) samt til vasker (tryk på kontakten igen og hold den nede)
  3. Kontakt til ventilator (2 trin)
  4. Kontakt til arbejdslys, foran
  5. Kontakt til arbejdslys, bagved
  6. Kontakt til Rotorblink (eller efter ønske)
  7. Kontakt til visker, bagved
- Giv agt: knappen direkte ved viskeren skal befinde sig i position „1“.**
8. Kontrollampen

## Kontakter i kabinen 550/570

